

Seguidores de levas

Ensamble de rodamientos desmontados, compuesta por pistas de rodadura endurecidas de precisión, internas y externas, ya sea completamente lleno o aguja separadas (con jaula), con elementos de rodadura como, bolas, rodillos cónicos o cilíndricos construidos con un vástago rectificado de precisión o un barreno rectificado. Los rodamientos de seguidores de leva ofrecen una solución antifricción para traducir la rotación a movimiento lineal o soportar cargas de empuje radiales puras o combinadas, según los tipos de elementos rodantes.

Configuraciones de los rodamientos

Cilíndricos, coronados, con ranura en V o bridado

Estilos de montaje

Vástago concéntrico o excéntrico o tipo horquilla













Rango de diámetro del rodillo externo

De 1/2" a 10" y de 13 mm a 90 mm

Materiales

Alta calidad en rodamientos de acero inoxidable

Guía de selección de seguidores de levas

			RANGO DE TAMAÑO		
		Serie del producto	Material/acabado	Pulgadas	Métrico
CAMROL		CF	Rodamiento de acero con acabado óxido negro	1/2 – 10	
		CYR		3/4 – 10	
		CFH		1/2 – 7	
		BCF		1/2 – 4	
		BCYR		3/4 – 4	
		MCF			16 – 90
		MCFR			13 – 90
		MCYR			5 – 50
		MCYRR			5 – 50
Servicio pesado		CFD	Rodamiento de acero con acabado óxido negro	1 1/4 – 6	
		CYRD		1 1/4 – 6	
		MCFD			35 – 80
		MCYRD			15 – 50

* Solo para un cálculo estimado: el tamaño individual puede variar y está sujeto a cambios sin previo aviso

Los seguidores de leva McGill CAMROL están disponibles con componentes de acero inoxidable en la serie 400 para una mayor resistencia a la corrosión externa e interna.

Los rodamientos CRES CAMROL son dimensionalmente intercambiables con los rodamientos estándar CAMROL® y pueden identificarse fácilmente con la designación "CR".











CARACTERÍSTICAS DE DISEÑO					CARACTERÍSTICAS							
Carga radial	Carga axial	De precisión	Alta velocidad	Costo base relativo*	DE coronado	Vastago excéntrico	Orificios de lubricación	Sello	Orificio hexagonal	Superficie ranurada	Contra-tuercas	N.º de página
●	○	●	◐	\$	O	O	S	O	O	S	-	B-15
●	○	●	◐	\$	O	-	S	O	-	-	-	B-39
●	○	●	◐	\$\$	O	-	S	O	O	S	-	B-15
◐	○	◐	○	\$	O	O	S	O	O	S	-	B-45
◐	○	◐	○	\$	O	-	S	O	-	-	-	B-57
●	○	●	◐	\$	S	O	S	O	O	S	S	B-69
◐	○	●	◐	\$	S	O	S	O	O	S	S	B-69
●	○	●	◐	\$	S	-	S	O	O	-	S	B-91
●	○	●	◐	\$	S	-	S	O	-	-	S	B-91
●	◐	●	◐	\$\$	O	O	O	S	S	-	-	B-103
●	◐	●	◐	\$\$	O	-	O	S	-	-	-	B-107
●	◐	●	◐	\$\$	S	O	S	-	O	S	S	B-111
●	◐	●	◐	\$\$	S	-	S	-	-	-	-	B-115

Carril circular/desalineación
 Distribución de carga/ajuste al carril
 Relubricación para ayudar a una mayor vida útil del rodamiento
 Barrera contra contaminación
 Montaje de agujeros ciegos
 Permite el uso de un accesorio de lubricación al lubricar desde el lado bridado del rodamiento
 Accesorios incluidos

O = Opcional
S = Estándar
 ○ = No recomendado
 ◐ ◑ ◒ ◓ ◔
Deficiente ← → Óptimo

Guía de selección de seguidores de levas

		RANGO DE TAMAÑO			
		Series del producto	Material/acabado	Pulgadas	Métrico
Servicio especial		SDCF	Rodamiento de acero con acabado óxido negro	1 - 4	
		SDMCF		25 - 100	
TRAKROL		PCF	Rodamiento de acero con acabado óxido negro	1 1/2 - 9	
		PCYR		3 - 6	
		FCF		1 1/2 - 9	
		FCYR		3 - 6	
		VCF		2 1/2 - 8 1/2	
		VCYR		3 1/2 - 7 1/2	

Los seguidores de leva McGill CAMROL están disponibles con componentes de acero inoxidable en la serie 400 para una mayor resistencia a la corrosión externa e interna.

Los rodamientos CRES CAMROL son dimensionalmente intercambiables con los rodamientos estándar CAMROL® y pueden identificarse fácilmente con la designación "CR".



CARACTERÍSTICAS DE DISEÑO					CARACTERÍSTICAS							
Carga radial	Carga axial	Precisión	Alta velocidad	Costo base relativo ⁺	DE coronado	Vástago excéntrico	Orificio de lubricación	Sello	Orificio hexagonal	Superficie ranurada	Contratuercas	N.º de página
				\$\$\$	O	O	-	S	S	-	S	B-123
				\$\$\$	O	O	-	S	S	-	S	B-125
				\$\$	O	O	-	S	-	-	O	B-131
				\$\$	O	-	-	S	S	-	-	B-133
				\$\$\$	-	O	-	S	S	-	O	B-135
				\$\$	-	-	-	S	-	-	-	B-137
				\$\$	-	O	-	S	S	-	O	B-139
				\$\$	-	-	-	S	-	-	-	B-141

Carril circular/desalineación	
Distribución de carga/ajuste al carril	
Relubricación para ayudar a una mayor vida útil del rodamiento	
Barrera contra contaminación	
Montaje de agujeros ciegos	
Permite el uso de un accesorio de lubricación al lubricar desde el lado bridado del rodamiento	
Accesorios incluidos	

O = Opcional
S = Estándar
○ = No recomendado

Deficiente ← → Óptimo

* Solo para un cálculo estimado: los costos individuales pueden variar y están sujetos a cambios sin previo aviso

Seguidores de levas en pulgadas McGill

Los rodamientos CAMROL McGill son rodamientos de agujas completamente llenos que incluyen acero para rodamientos con tratamiento de óxido negro y están disponibles en dos estilos básicos de montaje para aplicaciones de movimiento lineal o automatización mecánica. Nuestras funciones básicas contribuyen a un mayor rendimiento, mientras que la opción de sello LUBRI-DISC® ayuda a evitar el contacto de metal con metal dentro del rodamiento, al tiempo que proporciona una barrera contra el ingreso de contaminantes y permite ventilar la grasa vieja o sobrante durante la relubricación. Además de la opción de sello, estos rodamientos están disponibles con varias opciones y combinaciones de tamaño, a fin de brindar una solución específica para la aplicación. En la sección siguiente, puede encontrar más información sobre estas características y sobre cómo pueden utilizarse en su aplicación.

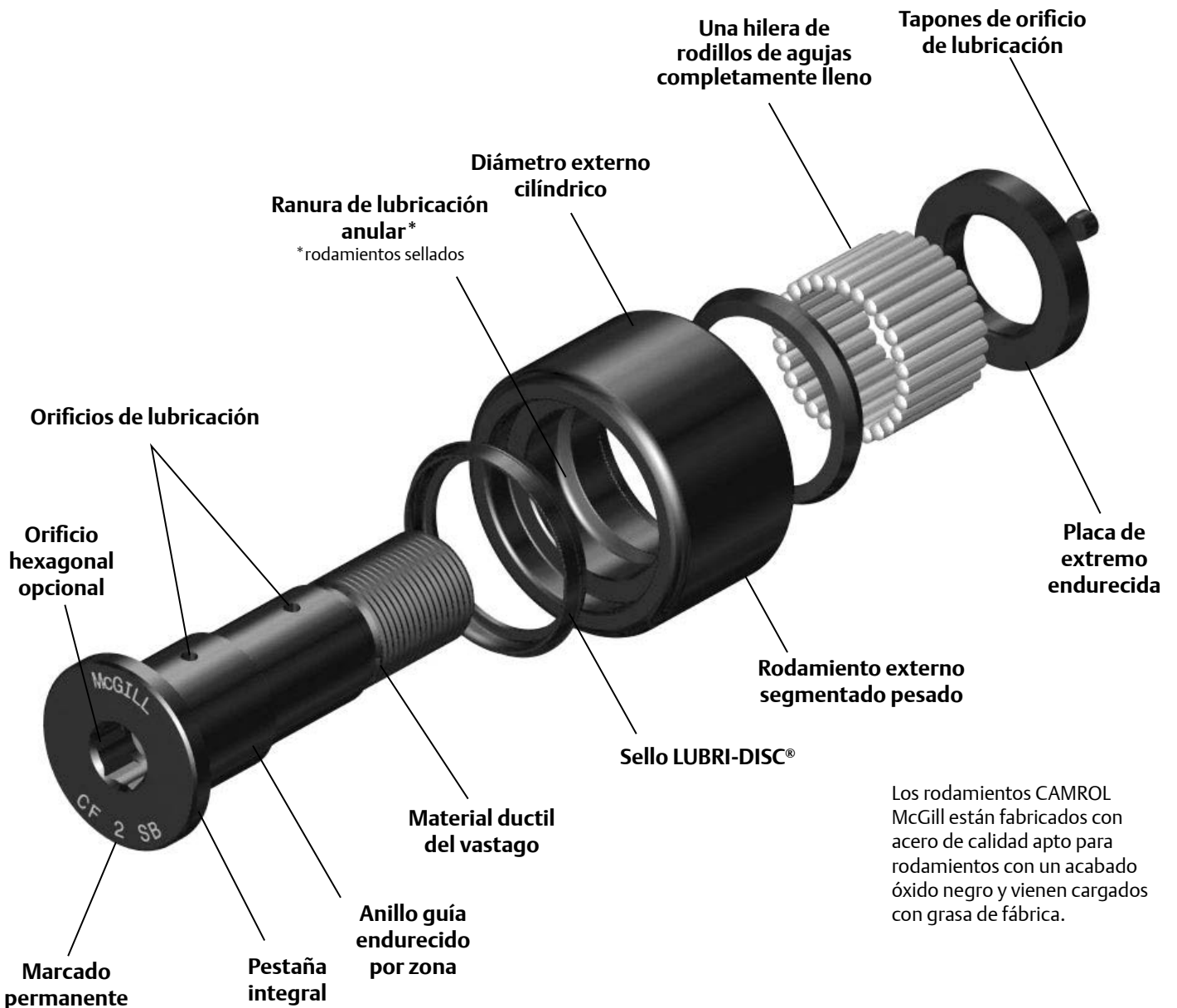

Los rodamientos CAMROL McGill están fabricados con acero de calidad apto para rodamientos con un acabado óxido negro y vienen cargados con grasa de fábrica.

Nomenclatura de los seguidores de levas en pulgadas

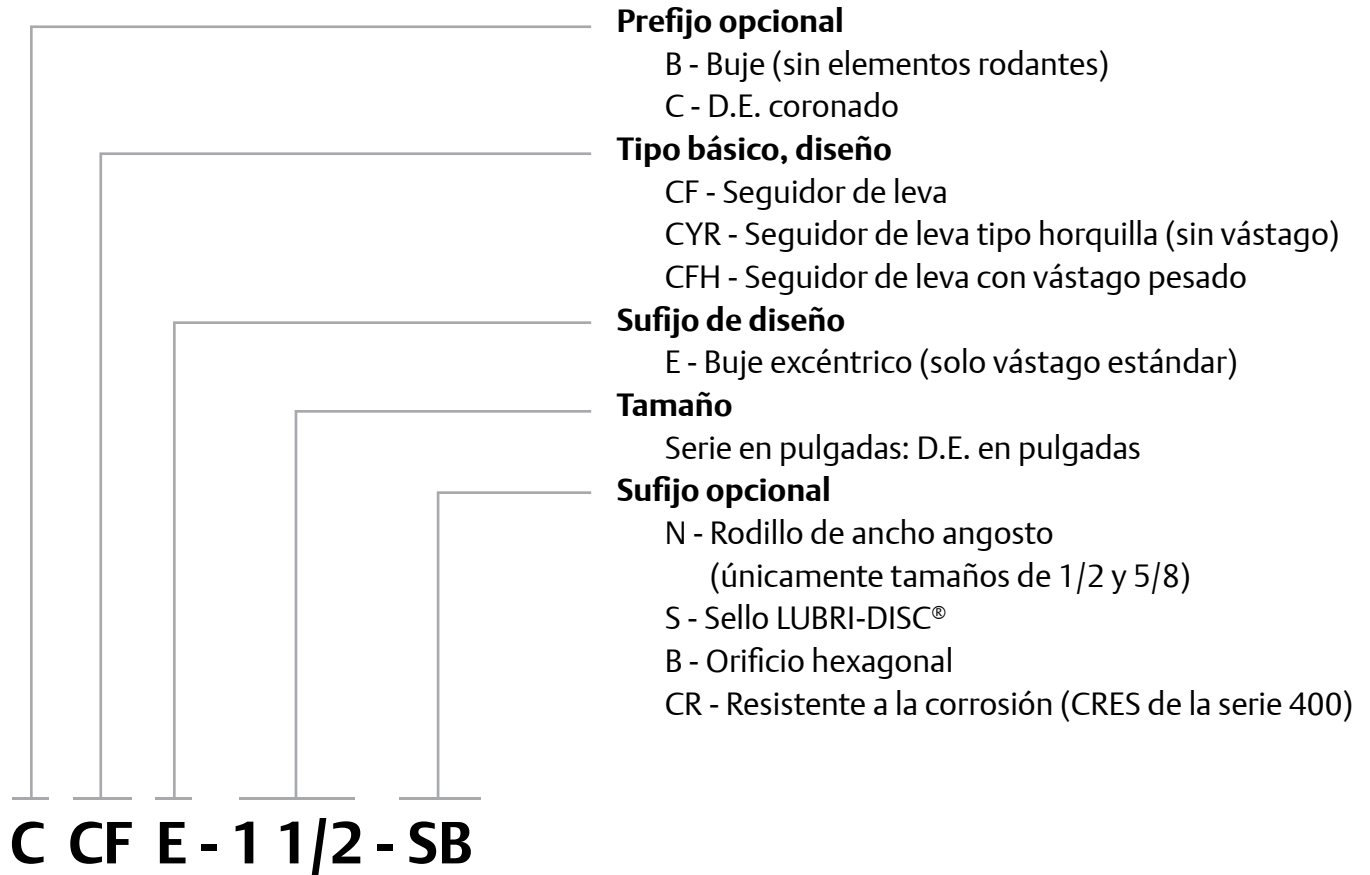

Características y beneficios

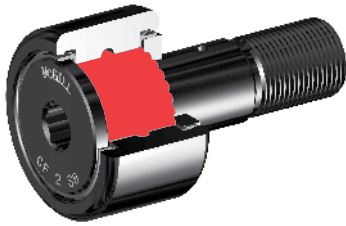

Una hilera de rodillos de agujas completamente lleno

El diámetro, la longitud y la cantidad de rodillos de agujas se han optimizado para ofrecer una alta capacidad de carga dinámica y estática, manteniendo las dimensiones estándar de rodamientos en la industria.

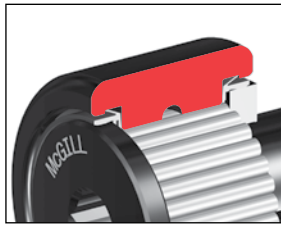

Rodamiento externo segmentado pesado

El rodamiento externo segmentado pesado ayuda a soportar la carga radial y ofrecer un soporte apropiado para el elemento rodante.



Diámetro externo (DE) cilíndrico

El DE cilíndrico puede mejorar el rendimiento en ciertas aplicaciones, por ejemplo, al maximizar el área de contacto en la pista, mejorar la capacidad de guía.

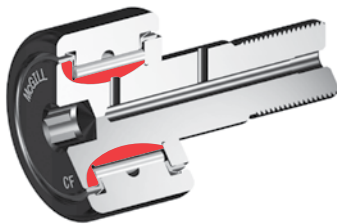

Anillos de rodadura endurecidos por zonas

Tratamiento térmico utilizado para endurecer con precisión superficies de trabajo del anillo de rodadura y de la brida. Las superficies endurecidas ofrecen soporte para tensiones de contacto con el elemento rodante, al tiempo que mantienen la ductilidad del núcleo interno para ayudar a absorber cargas de impacto.

Características y beneficios (continuación)



Placa de extremo endurecida

Igual que la pestaña, la placa de extremo debe proporcionar una superficie de sellado para el sello LUBRI-DISC, además de resistencia al desgaste del contacto incidental con el rodamiento externo o los rodillos. La placa de extremo endurecida y rectificada ofrece una superficie de sellado con una opción para el sello LUBRI-DISC®.

Carga con grasa estandar desde fabrica

Los rodamientos seguidor de levas y los de tipo horquilla están lubricados desde fábrica con grasa de temperatura media. Comuníquese con el Departamento de Ingeniería de Aplicaciones si las condiciones de aplicación requieren lubricantes especiales.

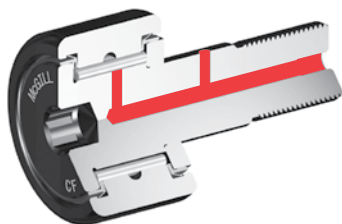

Orificios de lubricación

Según la opción de montaje, los rodamientos CAMROL tipo vástago McGill pueden incluir un orificio de lubricación que acepte un montaje estándar para accesorio o incluye un tapon para el orificio de aceite, el tapon para orificio de aceite se recomienda a fin de ayudar a proteger el rodamiento de la contaminación y la pérdida de lubricación.



Rodillo con horquilla, orificio de lubricación y ranura anular

Los rodamientos de rodillos con horquilla CAMROL de McGill incluyen un orificio de lubricación que ofrece un pasaje para la lubricación de los elementos rodantes desde el orificio de los rodillos con horquilla. El eje proporcionado por el cliente debe ofrecer una vía de lubricación axial para alimentar al rodamiento. Una ranura anular en el orificio del orificio interno ayuda a dirigir el lubricante al orificio, y permite que la alineación de los orificios del eje y el anillo interno sea menos crítica.



Tapones de orificio de lubricación

Todos los seguidores de levas con vástago McGill incluyen 1 o 2 (según la cantidad de orificios) tapones de orificios de lubricación a fin de proporcionar una trayectoria de lubricación adecuada para los elementos rodantes y evitar que entren contaminantes en el rodamiento a través del orificio de lubricación no utilizado.

Opciones



Acabado óxido negro

Los rodamientos poseen un acabado óxido negro en todas las superficies externas.



Sello LUBRI-DISC®

Como estándar CAMROL para sellos, el sello LUBRI-DISC ayuda a que los contaminantes permanezcan fuera del sello y la lubricación no salga de él, con una placa trasera integral para separar el contacto de metal con metal entre el anillo externo y las placas de extremo o la pestaña. La función de la placa trasera reduce la fricción y resulta en temperaturas de funcionamiento más bajas, que pueden extender la vida útil de grasa y permitir mayores velocidades de funcionamiento. El sello también incluye rejillas para ayudar a evitar el sello reviente durante la relubricación, mientras que el anillo de rodadura externo se maquina con un espacio para capacidad de lubricación adicional. La opción del sello LUBRI-DISC cuenta con un buen equilibrio de sellado, capacidad de lubricación y funcionamiento de tracción ligera esenciales para un seguidor de leva de precisión apto para la mayoría de las aplicaciones industriales.

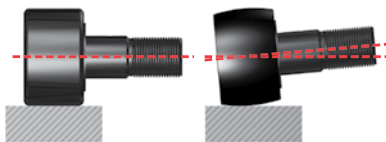

Diámetro externo (DE) coronado

Una corona en el DE de un rodamiento seguidor de leva puede aumentar la vida útil del rodamiento en comparación con un seguidor de leva cilíndrico estándar. La corona logra este rendimiento al ayudar a distribuir la tensión en el anillo externo y los elementos rodantes que resultan de la desalineación debido a la falta de precisión en el montaje o la desviación del vástago. La corona también ayuda a reducir el deslizamiento externo en aplicaciones rotativas o giratorias. No todas las aplicaciones pueden beneficiarse con un DE coronado. Para obtener instrucciones para su aplicación, comuníquese con el Departamento de Ingeniería de Aplicaciones.



Diámetro del vástago para trabajo pesado

El incremento del diámetro del vástago en seguidores de levas de vástago pesados aumenta la capacidad de carga estática del rodamiento debido al mayor diámetro del vástago. El incremento del diámetro reduce la cantidad de desviación que puede producirse durante una carga radial de los seguidores de leva. El incremento resultante permite una carga máxima recomendada de 50% BDR.

*En rodamientos de tipo vástago pesado, únicamente de la serie CFH en pulgadas

Opciones (continuación)



Orificio hexagonal (fresado)

El orificio hexagonal puede ayudar en la instalación y desinstalación de seguidores de leva con vástago, al aumentar la potencia de sujeción sobre una ranura para destornillador estándar. La función del orificio hexagonal está identificada con una “B”, ya que se produce mediante un proceso de fresado. Debe considerarse una relubricación del rodamiento a través del extremo de la brida para tamaños menores a 3”.

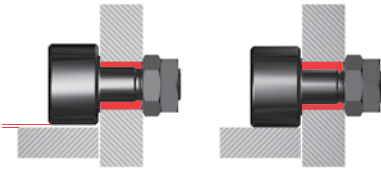

Vástago excéntrico

La opción del vástago excéntrico ofrece un medio para ajustar la posición radial del rodamiento, que puede mejorar la distribución de la carga de las combinaciones de rodamientos en línea. La distribución de la carga de seguidores de leva ayuda a reducir los costos operativos, al disminuir la cantidad de fallas prematuras a causa de la sobrecarga de rodamientos, la necesidad de tolerancias precisas en la ubicación de orificios de montaje y la capacidad de realineamiento del rodamiento debido al desgaste del carril. El buje excéntrico se ajusta a presión en el vástago y no está endurecido para permitir una clavija o un tornillo de fijación para un bloqueo permanente.



Tipo de buje

El buje no metálico ofrece soporte de carga con un movimiento deslizante que reduce la necesidad de lubricación del rodamiento para aplicaciones no alimenticias, donde la lubricación no es conveniente o no se acepta contaminación con grasa durante el proceso. La temperatura de funcionamiento continuo máxima permitida es de 200°F. Los bujes de los rodamientos CAMROL están pensados para usarse en el modo de lubricación automática. Sin embargo, puede aplicarse una lubricación constante con aceite para reducir el nivel de desgaste. No debe utilizarse lubricación con grasa.



Resistencia a la corrosión

Los seguidores de leva McGill CAMROL están disponibles con componentes resistentes a la corrosión en la serie 400 para una mayor resistencia a la corrosión externa e interna. Los rodamientos CRES CAMROL son dimensionalmente intercambiables con los rodamientos estándar CAMROL® y pueden identificarse fácilmente con la designación “CR”. Para obtener más información y disponibilidad, consultar la página K-3.

Opciones adicionales



BHT

Orificio hexagonal en el extremo roscado del vástago del seguidor de leva.



THT

Orificio de lubricación axial roscado en el extremo roscado del vástago del seguidor de leva.



THF

Orificio de lubricación axial roscado en el extremo bridado del vástago del seguidor de leva. Disponible con todos los seguidores de leva con ranura para destornillador o seguidores de leva fresados superiores a 3”.



THB

Orificio de lubricación axial roscado en ambos extremos del vástago del seguidor de leva. Disponible con todos los seguidores de leva con ranura para destornillador o seguidores de leva fresados superiores a 3”.



ALG

Ranura de lubricación anular en el orificio de lubricación radial ubicado en el vástago del seguidor de leva.

Capacidades personalizadas

- Carga de grasa de fábrica especificada por el cliente
- Accesorio de engrase instalado
- Modificaciones de longitud del vástago o la rosca
- Variaciones o tolerancias de diámetro del rodillo
- Conjuntos con desviación/tolerancia de diámetro coincidente o agrupado de seguidores de levas
- Pedido de diseños personalizados

MCGILL® Rodamiento seguidor de levas en pulgadas



- Tipo de diseño básico:** Diámetro externo cilíndrico/
Vástago tipo coronado
- Elementos rodantes:** Completamente lleno de rodillos de agujas
- Material del rodamiento:** Acero de calidad del rodamiento
- Tipo de sello:** LUBRI-DISC®
- Lubricación:** Grasa de jabón de litio NLGI N.º 2
- Configuración del sistema:** Concéntrica/Excéntrica/
Vástago pesado
- Característica de montaje:** Ranura/Orificio hexagonal

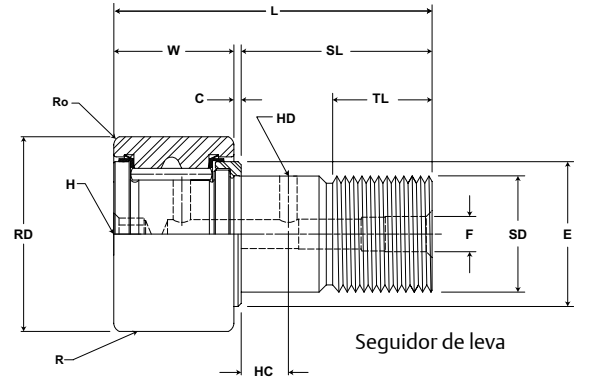

CF, CFE, CFH

N.º de pieza		RD		W		SD		SL	C	TL	L	R	ECC	G	BD	Capacidad de carga dinámica del canal de deslizamiento	Capacidad de carga estática del canal de deslizamiento
Sin sellos	Con sellos LUBRI-DISC	Diámetro del rodillo		Ancho del rodillo		Diámetro del vástago		Longitud del vástago	Extensión de la placa de extremo	Longitud mínima de rosca	Longitud total	Corona	Excéntrico				
		pulgadas mm		pulgadas mm		pulgadas mm		pulgadas mm	pulgadas mm	pulgadas mm	pulgadas mm	Prefijo CCF-XX	Modificador de base CFE-XX				
		Nom.	Tol.	Nom.	Tol.	Nom.	Tol.	(Ref)	(Ref)	(Ref)	(Ref)	Radio (Ref)	(Ref)	+0/-0,010	±0,001	lb/N	
CF 1/2	CF 1/2 S	0,500 12,70	+0/-0,001 +0/-0,03	0,375 9,53	+0/-0,005 +0/-0,13	0,190 4,83	+0,001/-0 +0,03/-0	0,63 15,9	0,031 0,8	0,25 6,4	1,03 26,2	Cilíndrico	N/D	N/D	N/D	680 3025	790 3514
CF 1/2 B	CF 1/2 SB																
CCF 1/2	CCF 1/2 S																
CCF 1/2 B	CCF 1/2 SB																
CFE 1/2	CFE 1/2 S	0,500 12,70	+0/-0,001 +0/-0,03	0,375 9,53	+0/-0,005 +0/-0,13	0,190 4,83	+0,001/-0 +0,03/-0	0,63 15,9	0,031 0,8	0,25 6,4	1,03 26,2	Cilíndrico	0,010 0,25	0,375 9,53	0,250 6,35	680 3025	790 3514
CFE 1/2 B	CFE 1/2 SB																
CCFE 1/2	CCFE 1/2 S																
CCFE 1/2 B	CCFE 1/2 SB																
CFH 1/2	CFH 1/2 S	0,500 12,70	+0/-0,001 +0/-0,03	0,375 9,53	+0/-0,005 +0/-0,13	0,190 4,83	+0,001/-0 +0,03/-0	0,63 15,9	0,031 0,8	0,25 6,4	1,03 26,2	Cilíndrico	N/D	N/D	N/D	680 3025	1580 7028
CFH 1/2 B	CFH 1/2 SB																
CCFH 1/2	CCFH 1/2 S																
CCFH 1/2 B	CCFH 1/2 SB																
CF 1/2 N	CF 1/2 N S	0,500 12,70	+0/-0,001 +0/-0,03	0,344 8,74	+0/-0,005 +0/-0,13	0,190 4,83	+0,001/-0 +0,03/-0	0,50 12,7	0,031 0,8	0,25 6,4	0,88 22,2	Cilíndrico	N/D	N/D	N/D	620 2758	720 3203
CF 1/2 N B	CF 1/2 N SB																
CCF 1/2 N	CCF 1/2 N S																
CCF 1/2 N B	CCF 1/2 N SB																
CFE 1/2 N	CFE 1/2 N S	0,500 12,70	+0/-0,001 +0/-0,03	0,344 8,74	+0/-0,005 +0/-0,13	0,190 4,83	+0,001/-0 +0,03/-0	0,50 12,7	0,031 0,8	0,25 6,4	0,88 22,2	Cilíndrico	0,010 0,25	0,250 6,35	0,250 6,35	620 2758	720 3203
CFE 1/2 N B	CFE 1/2 N SB																
CCFE 1/2 N	CCFE 1/2 N S																
CCFE 1/2 N B	CCFE 1/2 N SB																
CF 9/16	CF 9/16 S	0,5625 14,29	+0/-0,001 +0/-0,03	0,375 9,53	+0/-0,005 +0/-0,13	0,190 4,83	+0,001/-0 +0,03/-0	0,63 15,9	0,031 0,8	0,25 6,4	1,03 26,2	Cilíndrico	N/D	N/D	N/D	680 3025	790 3514
CF 9/16 B	CF 9/16 SB																
CCF 9/16	CCF 9/16 S																
CCF 9/16 B	CCF 9/16 SB																
CFE 9/16	CFE 9/16 S	0,5625 14,29	+0/-0,001 +0/-0,03	0,375 9,53	+0/-0,005 +0/-0,13	0,190 4,83	+0,001/-0 +0,03/-0	0,63 15,9	0,031 0,8	0,25 6,4	1,03 26,2	Cilíndrico	0,010 0,25	0,375 9,53	0,250 6,35	680 3025	790 3514
CFE 9/16 B	CFE 9/16 SB																
CCFE 9/16	CCFE 9/16 S																
CCFE 9/16 B	CCFE 9/16 SB																
CFH 9/16	CFH 9/16 S	0,5625 14,29	+0/-0,001 +0/-0,03	0,375 9,53	+0/-0,005 +0/-0,13	0,250 6,35	+0,001/-0 +0,03/-0	0,63 15,9	0,031 0,8	0,25 6,4	1,03 26,2	Cilíndrico	N/D	N/D	N/D	680 3025	1580 7028
CFH 9/16 B	CFH 9/16 SB																
CCFH 9/16	CCFH 9/16 S																
CCFH 9/16 B	CCFH 9/16 SB																

Las dimensiones métricas son solo de referencia.
 El tamaño de las llaves hexagonales para la versión "fresada" se encuentra en el gráfico de tamaños de llaves, en la página B-156.
 No hay disponibilidad de existencias de todas las piezas. Para hacer consultas de disponibilidad, comuníquese con el Servicio al Cliente llamando al (800) 626-2120.
 Para obtener más información sobre capacidades de rodamientos no incluidas en nuestra oferta estándar, comuníquese con el Departamento de Ingeniería de Aplicaciones llamando al (800) 626-2093.

Rodamiento seguidor de levas en pulgadas **McGILL**

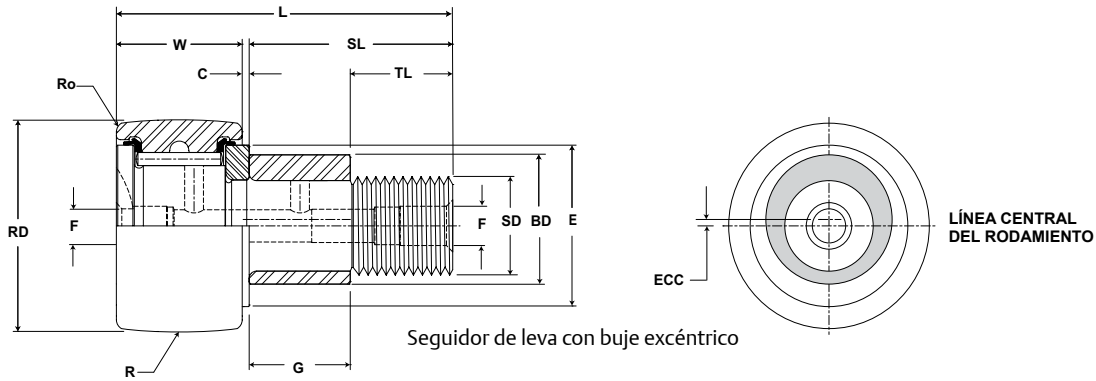

CF, CFE, CFH

N.º de pieza		HC	HD	F	E	Ro	HBD		Tipo de rosca	Par de fuerzas de sujeción	Velocidad limitante (grasa)	WT
Sin sellos	Con sellos LUBRI-DISC	Centro del orificio	Diámetro del orificio radial	Diámetro del orificio axial o accesorio	Diámetro de saliente mín.	Ángulo externo	Diámetro del orificio de la carcasa					
		pulgadas			pulgadas		pulgadas					
		(Ref)	(Ref)	(Ref)	(Ref)	(Ref)	Nom.	ToI.				
CF 1/2	CF 1/2 S	-	-	0,125	0,410	0,016	0,1903	+0,0002/-0,0003	10-32	15	2	11.500
CF 1/2 B	CF 1/2 SB	-	-	3,175	10,41	0,40						
CCF 1/2	CCF 1/2 S	-	-	0,125	0,410	N/D	0,253	+0,001/-0,001	10-32	15	2	11.500
CCF 1/2 B	CCF 1/2 SB	-	-	3,175	10,41	0,40						
CFH 1/2	CFH 1/2 S	-	-	0,125	0,410	0,016	0,2503	+0,0002/-0,0003	1/4-28	35	4	11.500
CFH 1/2 B	CFH 1/2 SB	-	-	3,175	10,41	0,40						
CCFH 1/2	CCFH 1/2 S	-	-	0,125	0,410	N/D	0,1903	+0,0002/-0,0003	10-32	15	2	11.500
CCFH 1/2 B	CCFH 1/2 SB	-	-	3,175	10,41	0,40						
CF 1/2 N	CF 1/2 N S	-	-	0,125	0,410	0,016	0,1903	+0,0002/-0,0003	10-32	15	2	11.500
CF 1/2 N B	CF 1/2 N SB	-	-	3,175	10,41	0,40						
CCF 1/2 N	CCF 1/2 N S	-	-	0,125	0,410	N/D	0,253	+0,001/-0,001	10-32	15	2	11.500
CCF 1/2 N B	CCF 1/2 N SB	-	-	3,175	10,41	0,40						
CFE 1/2 N	CFE 1/2 N S	-	-	0,125	0,410	0,016	0,253	+0,001/-0,001	10-32	15	2	11.500
CFE 1/2 N B	CFE 1/2 N SB	-	-	3,175	10,41	0,40						
CCFE 1/2 N	CCFE 1/2 N S	-	-	0,125	0,410	N/D	0,1903	+0,0002/-0,0003	10-32	15	2	10.000
CCFE 1/2 N B	CCFE 1/2 N SB	-	-	3,175	10,41	0,40						
CF 9/16	CF 9/16 S	-	-	0,125	0,410	0,016	0,1903	+0,0002/-0,0003	10-32	15	2	10.000
CF 9/16 B	CF 9/16 SB	-	-	3,175	10,41	0,40						
CCF 9/16	CCF 9/16 S	-	-	0,125	0,410	N/D	0,253	+0,001/-0,001	10-32	15	2	10.000
CCF 9/16 B	CCF 9/16 SB	-	-	3,175	10,41	0,40						
CFE 9/16	CFE 9/16 S	-	-	0,125	0,410	0,016	0,253	+0,001/-0,001	10-32	15	2	10.000
CFE 9/16 B	CFE 9/16 SB	-	-	3,175	10,41	0,40						
CCFE 9/16	CCFE 9/16 S	-	-	0,125	0,410	N/D	0,2503	+0,0002/-0,0003	1/4-28	35	4	10.000
CCFE 9/16 B	CCFE 9/16 SB	-	-	3,175	10,41	0,40						
CFH 9/16	CFH 9/16 S	-	-	0,125	0,410	0,016	0,2503	+0,0002/-0,0003	1/4-28	35	4	10.000
CFH 9/16 B	CFH 9/16 SB	-	-	3,175	10,41	0,40						
CCFH 9/16	CCFH 9/16 S	-	-	0,125	0,410	N/D	0,2503	+0,0002/-0,0003	1/4-28	35	4	10.000
CCFH 9/16 B	CCFH 9/16 SB	-	-	3,175	10,41	0,40						

Para una mejor sujeción, el grosor de la carcasa debe equivaler a la dimensión C: 0,010".
 El par de fuerzas de sujeción se basa en roscas secas. Si las roscas están lubricadas, use la mitad del valor indicado.
 El tamaño de las llaves hexagonales para la versión "fresada" se encuentra en el gráfico de tamaños de llaves, en la página B-156.

MCGILL® Rodamiento seguidor de levas en pulgadas



- Tipo de diseño básico:** Diámetro externo cilíndrico/
Vástago tipo coronado
- Elementos rodantes:** Completamente lleno de rodillos de agujas
- Material del rodamiento:** Acero de calidad del rodamiento
- Tipo de sello:** LUBRI-DISC®
- Lubricación:** Grasa de jabón de litio NLGI N.º 2
- Configuración del sistema:** Concéntrica/Excéntrica/
Vástago pesado
- Característica de montaje:** Ranura/Orificio hexagonal

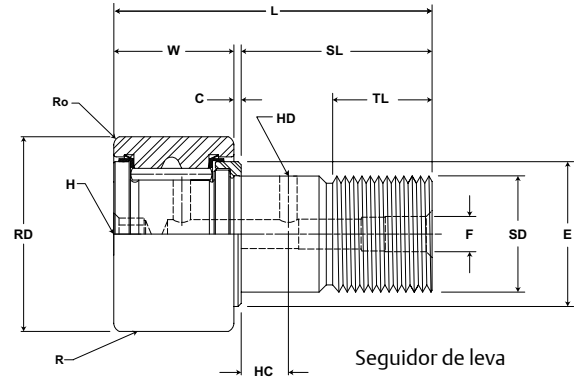

CF, CFE, CFH

N.º de pieza		RD		W		SD		SL	C	TL	L	R	ECC	G	BD	Capacidad de carga dinámica del canal de deslizamiento	Capacidad de carga estática del canal de deslizamiento
Sin sellos	Con sellos LUBRI-DISC	Diámetro del rodillo		Ancho del rodillo		Diámetro del vástago		Longitud del vástago	Extensión de la placa de extremo	Longitud mínima de rosca	Longitud total	Corona	Excéntrico				
		pulgadas mm		pulgadas mm		pulgadas mm		pulgadas mm	pulgadas mm	pulgadas mm	pulgadas mm	pulgadas mm	pulgadas mm				
		Nom.	Tol.	Nom.	Tol.	Nom.	Tol.	(Ref)	(Ref)	(Ref)	(Ref)	Radio (Ref)	(Ref)	+0/-0,010	±0,001	lb/N	
CF 5/8	CF 5/8 S	0,625 15,88	+0/-0,001 +0/-0,03	0,438 11,11	+0/-0,005 +0/-0,13	0,250 6,35	+0,001/-0 +0,03/-0	0,75 19,1	0,031 0,8	0,31 7,9	1,22 31,0	Cilíndrico	N/D	N/D	N/D	955 4248	1215 5404
CF 5/8 B	CF 5/8 SB																
CCF 5/8	CCF 5/8 S																
CCF 5/8 B	CCF 5/8 SB																
CFE 5/8	CFE 5/8 S	0,625 15,88	+0/-0,001 +0/-0,03	0,438 11,11	+0/-0,005 +0/-0,13	0,250 6,35	+0,001/-0 +0,03/-0	0,75 19,1	0,031 0,8	0,31 7,9	1,22 31,0	Cilíndrico	0,015 0,38	0,437 11,10	0,375 9,53	955 4248	1215 5404
CFE 5/8 B	CFE 5/8 SB																
CCFE 5/8	CCFE 5/8 S																
CCFE 5/8 B	CCFE 5/8 SB																
CFH 5/8	CFH 5/8 S	0,625 15,88	+0/-0,001 +0/-0,03	0,438 11,11	+0/-0,005 +0/-0,13	0,3125 7,94	+0,001/-0 +0,03/-0	0,75 19,1	0,031 0,8	0,31 7,9	1,22 31,0	Cilíndrico	N/D	N/D	N/D	955 4248	2480 11.031
CFH 5/8 B	CFH 5/8 SB																
CCFH 5/8	CCFH 5/8 S																
CCFH 5/8 B	CCFH 5/8 SB																
CF 5/8 N	CF 5/8 N S	0,625 15,88	+0/-0,001 +0/-0,03	0,406 10,31	+0/-0,005 +0/-0,13	0,250 6,35	+0,001/-0 +0,03/-0	0,63 15,9	0,031 0,8	0,31 7,9	1,06 27,0	Cilíndrico	N/D	N/D	N/D	930 4137	1085 4826
CF 5/8 N B	CF 5/8 N SB																
CCF 5/8 N	CCF 5/8 N S																
CCF 5/8 N B	CCF 5/8 N SB																
CF 11/16	CF 11/16 S	0,688 17,46	+0/-0,001 +0/-0,03	0,438 11,11	+0/-0,005 +0/-0,13	0,250 6,35	+0,001/-0 +0,03/-0	0,75 19,1	0,031 0,8	0,31 7,9	1,22 31,0	Cilíndrico	N/D	N/D	N/D	955 4248	1215 5404
CF 11/16 B	CF 11/16 SB																
CCF 11/16	CCF 11/16 S																
CCF 11/16 B	CCF 11/16 SB																
CFE 11/16	CFE 11/16 S	0,688 17,46	+0/-0,001 +0/-0,03	0,438 11,11	+0/-0,005 +0/-0,13	0,250 6,35	+0,001/-0 +0,03/-0	0,75 19,1	0,031 0,8	0,31 7,9	1,22 31,0	Cilíndrico	0,015 0,38	0,437 11,10	0,375 9,53	955 4248	1215 5404
CFE 11/16 B	CFE 11/16 SB																
CCFE 11/16	CCFE 11/16 S																
CCFE 11/16 B	CCFE 11/16 SB																
CFH 11/16	CFH 11/16 S	0,688 17,46	+0/-0,001 +0/-0,03	0,438 11,11	+0/-0,005 +0/-0,13	0,3125 7,94	+0,001/-0 +0,03/-0	0,75 19,1	0,031 0,8	0,31 7,9	1,22 31,0	Cilíndrico	N/D	N/D	N/D	955 4248	2480 11.031
CFH 11/16 B	CFH 11/16 SB																
CCFH 11/16	CCFH 11/16 S																
CCFH 11/16 B	CCFH 11/16 SB																

Las dimensiones métricas son solo de referencia.

El tamaño de las llaves hexagonales para la versión "fresada" se encuentra en el gráfico de tamaños de llaves, en la página B-156.

No hay disponibilidad de existencias de todas las piezas. Para hacer consultas de disponibilidad, comuníquese con el Servicio al Cliente llamando al (800) 626-2120.

Para obtener más información sobre capacidades de rodamientos no incluidas en nuestra oferta estándar, comuníquese con el Departamento de Ingeniería de Aplicaciones llamando al (800) 626-2093.

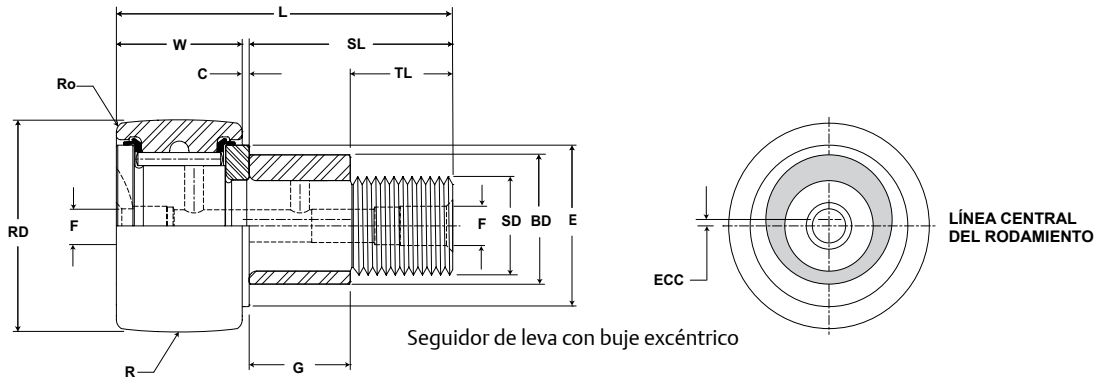

CF, CFE, CFH

N.º de pieza		HC	HD	F	E	Ro	HBD		Tipo de rosca	Par de fuerzas de sujeción	Velocidad limitante (grasa)	WT	
Sin sellos	Con sellos LUBRI-DISC	Centro del orificio	Diámetro del orificio radial	Diámetro del orificio axial o accesorio	Diámetro de saliente min.	Ángulo externo	Diámetro del orificio de la carcasa						
		pulgadas			pulgadas		pulgadas						
		(Ref)	(Ref)	(Ref)	(Ref)	(Ref)	Nom.	ToL.					pulg.-libras Nm
CF 5/8	CF 5/8 S	-	-	0,125	0,462	0,016	0,2503	+0,0002/-0,0003	1/4-28	35	4	9200	0,05
CF 5/8 B	CF 5/8 SB	-	-	3,175		0,40							
CCF 5/8	CCF 5/8 S	-	-	-		N/D	-	-					
CCF 5/8 B	CCF 5/8 SB	-	-	-		-	-	-					
CFE 5/8	CFE 5/8 S	-	-	0,125	0,462	0,016	0,378	+0,001/-0,001	5/16-24	90	10	9200	0,05
CFE 5/8 B	CFE 5/8 SB	-	-	3,175		0,40							
CCFE 5/8	CCFE 5/8 S	-	-	-		N/D	-	-					
CCFE 5/8 B	CCFE 5/8 SB	-	-	-		-	-	-					
CFH 5/8	CFH 5/8 S	-	-	0,125	0,462	0,016	0,3128	+0,0002/-0,0003	5/16-24	90	10	9200	0,05
CFH 5/8 B	CFH 5/8 SB	-	-	3,175		0,40							
CCFH 5/8	CCFH 5/8 S	-	-	-		N/D	-	-					
CCFH 5/8 B	CCFH 5/8 SB	-	-	-		-	-	-					
CF 5/8 N	CF 5/8 N S	-	-	0,125	0,462	0,016	0,2503	+0,0002/-0,0003	1/4-28	35	4	9200	0,05
CF 5/8 N B	CF 5/8 N SB	-	-	3,175		0,40							
CCF 5/8 N	CCF 5/8 N S	-	-	-		N/D	-	-					
CCF 5/8 N B	CCF 5/8 N SB	-	-	-		-	-	-					
CCFE 5/8 N	CCFE 5/8 N S	-	-	-	-	-	-	-	-	-	-	-	-
CF 11/16	CF 11/16 S	-	-	0,125	0,462	0,016	0,2503	+0,0002/-0,0003	1/4-28	35	4	8300	0,06
CF 11/16 B	CF 11/16 SB	-	-	3,175		0,40							
CCF 11/16	CCF 11/16 S	-	-	-		N/D	-	-					
CCF 11/16 B	CCF 11/16 SB	-	-	-		-	-	-					
CFE 11/16	CFE 11/16 S	-	-	0,125	0,462	0,016	0,378	+0,001/-0,001	5/16-24	90	10	8300	0,06
CFE 11/16 B	CFE 11/16 SB	-	-	3,175		0,40							
CCFE 11/16	CCFE 11/16 S	-	-	-		N/D	-	-					
CCFE 11/16 B	CCFE 11/16 SB	-	-	-		-	-	-					
CFH 11/16	CFH 11/16 S	-	-	0,125	0,462	0,016	0,3128	+0,0002/-0,0003	5/16-24	90	10	8300	0,06
CFH 11/16 B	CFH 11/16 SB	-	-	3,175		0,40							
CCFH 11/16	CCFH 11/16 S	-	-	-		N/D	-	-					
CCFH 11/16 B	CCFH 11/16 SB	-	-	-		-	-	-					

Para una mejor sujeción, el grosor de la carcasa debe equivaler a la dimensión G: 0,010".
 El par de fuerzas de sujeción se basa en roscas secas. Si las roscas están lubricadas, use la mitad del valor indicado.
 El tamaño de las llaves hexagonales para la versión "fresada" se encuentra en el gráfico de tamaños de llaves, en la página B-156.

MCGILL® Rodamiento seguidor de levas en pulgadas



- Tipo de diseño básico:** Diámetro externo cilíndrico/
Vástago tipo coronado
- Elementos rodantes:** Completamente lleno de rodillos de agujas
- Material del rodamiento:** Acero de calidad del rodamiento
- Tipo de sello:** LUBRI-DISC®
- Lubricación:** Grasa de jabón de litio NLGI N.º 2
- Configuración del sistema:** Concéntrica/Excéntrica/
Vástago pesado
- Característica de montaje:** Ranura/Orificio hexagonal

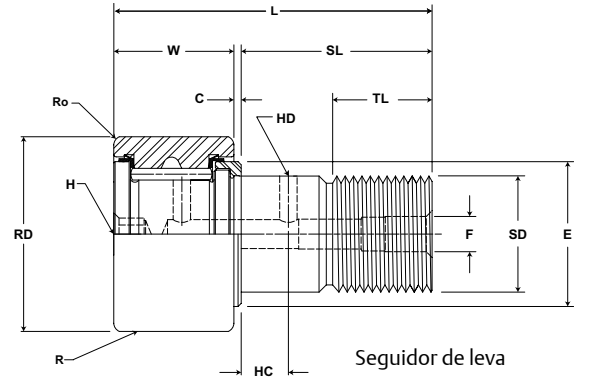

CF, CFE, CFH

N.º de pieza		RD		W		SD		SL	C	TL	L	R	ECC	G	BD	Capacidad de carga dinámica del canal de deslizamiento	Capacidad de carga estática del canal de deslizamiento
Sin sellos	Con sellos LUBRI-DISC	Diámetro del rodillo		Ancho del rodillo		Diámetro del vástago		Longitud del vástago	Extensión de la placa de extremo	Longitud mínima de rosca	Longitud total	Corona	Excéntrico				
		pulgadas		pulgadas		pulgadas		pulgadas	pulgadas	pulgadas	pulgadas	pulgadas	Modificador de base CFE-XX				
		Nom.	Tol.	Nom.	Tol.	Nom.	Tol.	(Ref)	(Ref)	(Ref)	(Ref)	Radio (Ref)	(Ref)	+0/-0,010	±0,001	lb/N	
CF 3/4	CF 3/4 S	0,750 19,05	+0/-0,001 +0/-0,03	0,500 12,70	+0/-0,005 +0/-0,13	0,375 9,53	+0,001/-0 +0,03/-0	0,88 22,2	0,031 0,8	0,38 9,5	1,41 35,7	Cilíndrico	N/D	N/D	N/D	1660 7384	2065 9185
CF 3/4 B	CF 3/4 SB																
CCF 3/4	CCF 3/4 S																
CCF 3/4 B	CCF 3/4 SB																
CFE 3/4	CFE 3/4 S	0,750 19,05	+0/-0,001 +0/-0,03	0,500 12,70	+0/-0,005 +0/-0,13	0,375 9,53	+0,001/-0 +0,03/-0	0,88 22,2	0,031 0,8	0,38 9,5	1,41 35,7	Cilíndrico	0,015 0,38	0,500 12,70	0,500 12,70	1660 7384	2065 9185
CFE 3/4 B	CFE 3/4 SB																
CCFE 3/4	CCFE 3/4 S																
CCFE 3/4 B	CCFE 3/4 SB																
CFH 3/4	CFH 3/4 S	0,750 19,05	+0/-0,001 +0/-0,03	0,500 12,70	+0/-0,005 +0/-0,13	0,4375 11,11	+0,001/-0 +0,03/-0	0,88 22,2	0,031 0,8	0,38 9,5	1,41 35,7	Cilíndrico	N/D	N/D	N/D	1660 7384	4130 18.370
CFH 3/4 B	CFH 3/4 SB																
CCFH 3/4	CCFH 3/4 S																
CCFH 3/4 B	CCFH 3/4 SB																
CF 7/8	CF 7/8 S	0,875 22,23	+0/-0,001 +0/-0,03	0,500 12,70	+0/-0,005 +0/-0,13	0,375 9,53	+0,001/-0 +0,03/-0	0,88 22,2	0,031 0,8	0,38 9,5	1,41 35,7	Cilíndrico	N/D	N/D	N/D	1660 7384	2065 9185
CF 7/8 B	CF 7/8 SB																
CCF 7/8	CCF 7/8 S																
CCF 7/8 B	CCF 7/8 SB																
CFE 7/8	CFE 7/8 S	0,875 22,23	+0/-0,001 +0/-0,03	0,500 12,70	+0/-0,005 +0/-0,13	0,375 9,53	+0,001/-0 +0,03/-0	0,88 22,2	0,031 0,8	0,38 9,5	1,41 35,7	Cilíndrico	0,015 0,38	0,500 12,70	0,500 12,70	1660 7384	2065 9185
CFE 7/8 B	CFE 7/8 SB																
CCFE 7/8	CCFE 7/8 S																
CCFE 7/8 B	CCFE 7/8 SB																
CFH 7/8	CFH 7/8 S	0,875 22,23	+0/-0,001 +0/-0,03	0,500 12,70	+0/-0,005 +0/-0,13	0,4375 11,11	+0,001/-0 +0,03/-0	0,88 22,2	0,031 0,8	0,38 9,5	1,41 35,7	Cilíndrico	N/D	N/D	N/D	1660 7384	4130 18.370
CFH 7/8 B	CFH 7/8 SB																
CCFH 7/8	CCFH 7/8 S																
CCFH 7/8 B	CCFH 7/8 SB																

Las dimensiones métricas son solo de referencia.
El tamaño de las llaves hexagonales para la versión "fresada" se encuentra en el gráfico de tamaños de llaves, en la página B-156.

No hay disponibilidad de existencias de todas las piezas. Para hacer consultas de disponibilidad, comuníquese con el Servicio al Cliente llamando al (800) 626-2120.
Para obtener más información sobre capacidades de rodamientos no incluidas en nuestra oferta estándar, comuníquese con el Departamento de Ingeniería de Aplicaciones llamando al (800) 626-2093.

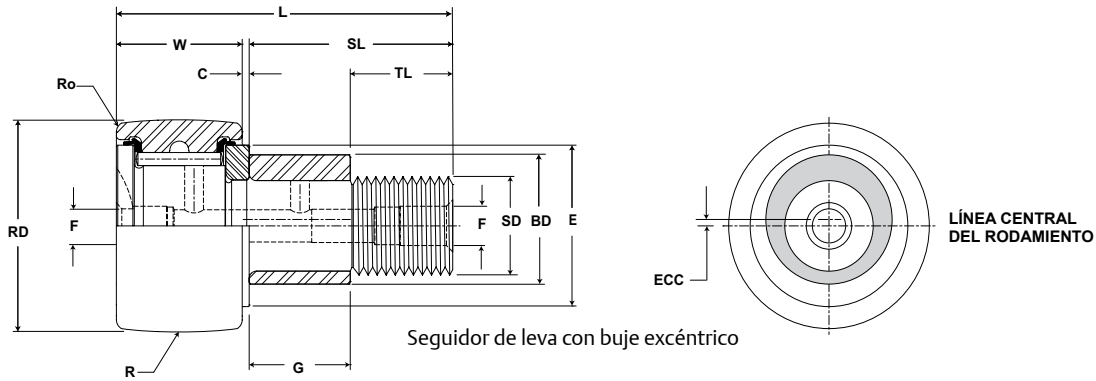

CF, CFE, CFH

N.º de pieza		HC	HD	F	E	Ro	HBD		Tipo de rosca	Par de fuerzas de sujeción	Velocidad limitante (grasa)	WT
Sin sellos	Con sellos LUBRI-DISC	Centro del orificio	Diámetro del orificio radial	Diámetro del orificio axial o accesorio	Diámetro de saliente min.	Ángulo externo	Diámetro del orificio de la carcasa					
		pulgadas			pulgadas		pulgadas					
		(Ref)	(Ref)	(Ref)	(Ref)	(Ref)	Nom.	ToL.				
		(Ref)	(Ref)	(Ref)	(Ref)	(Ref)			pulg.-libras Nm	RPM	libras kg	
CF 3/4	CF 3/4 S	0,25 6	0,0938 2	0,1875 5	0,609 15,48	0,016 0,40	0,3753 9,533	+0,0002/-0,0003 +0,0005/-0,0008	3/8-24	95 11	6400	0,07 0,03
CF 3/4 B	CF 3/4 SB					N/D						
CCF 3/4	CCF 3/4 S					0,016 0,40	0,503 12,77	+0,001/-0,001 +0,025/-0,025				
CFE 3/4	CFE 3/4 S											
CFE 3/4 B	CFE 3/4 SB	0,25 6	0,0938 2	0,1875 5	0,609 15,48	0,016 0,40	0,4378 11,120	+0,0002/-0,0003 +0,0005/-0,0008	7/16-20	250 28	6400	0,08 0,04
CFH 3/4	CFH 3/4 S					N/D						
CFH 3/4 B	CFH 3/4 SB					0,016 0,40	0,503 12,77	+0,001/-0,001 +0,025/-0,025				
CCFH 3/4	CCFH 3/4 S											
CCFH 3/4 B	CCFH 3/4 SB	0,25 6	0,0938 2	0,1875 5	0,609 15,48	0,016 0,40	0,3753 9,533	+0,0002/-0,0003 +0,0005/-0,0008	3/8-24	95 11	5400	0,09 0,04
CF 7/8	CF 7/8 S					N/D						
CF 7/8 B	CF 7/8 SB					0,016 0,40	0,503 12,77	+0,001/-0,001 +0,025/-0,025				
CCF 7/8	CCF 7/8 S											
CCF 7/8 B	CCF 7/8 SB	0,25 6	0,0938 2	0,1875 5	0,609 15,48	0,016 0,40	0,4378 11,120	+0,0002/-0,0003 +0,0005/-0,0008	7/16-20	250 28	5400	0,11 0,05
CFE 7/8	CFE 7/8 S					N/D						
CFE 7/8 B	CFE 7/8 SB					0,016 0,40	0,503 12,77	+0,001/-0,001 +0,025/-0,025				
CCFE 7/8	CCFE 7/8 S											
CCFE 7/8 B	CCFE 7/8 SB	0,25 6	0,0938 2	0,1875 5	0,609 15,48	0,016 0,40	0,4378 11,120	+0,0002/-0,0003 +0,0005/-0,0008	7/16-20	250 28	5400	0,11 0,05
CFH 7/8	CFH 7/8 S					N/D						
CFH 7/8 B	CFH 7/8 SB					0,016 0,40	0,503 12,77	+0,001/-0,001 +0,025/-0,025				
CCFH 7/8	CCFH 7/8 S											
CCFH 7/8 B	CCFH 7/8 SB	0,25 6	0,0938 2	0,1875 5	0,609 15,48	0,016 0,40	0,4378 11,120	+0,0002/-0,0003 +0,0005/-0,0008	7/16-20	250 28	5400	0,11 0,05
CFH 7/8	CFH 7/8 S					N/D						
CFH 7/8 B	CFH 7/8 SB					0,016 0,40	0,503 12,77	+0,001/-0,001 +0,025/-0,025				
CCFH 7/8	CCFH 7/8 S											
CCFH 7/8 B	CCFH 7/8 SB	0,25 6	0,0938 2	0,1875 5	0,609 15,48	0,016 0,40	0,4378 11,120	+0,0002/-0,0003 +0,0005/-0,0008	7/16-20	250 28	5400	0,11 0,05
CFH 7/8	CFH 7/8 S					N/D						
CFH 7/8 B	CFH 7/8 SB					0,016 0,40	0,503 12,77	+0,001/-0,001 +0,025/-0,025				
CCFH 7/8	CCFH 7/8 S											
CCFH 7/8 B	CCFH 7/8 SB	0,25 6	0,0938 2	0,1875 5	0,609 15,48	0,016 0,40	0,4378 11,120	+0,0002/-0,0003 +0,0005/-0,0008	7/16-20	250 28	5400	0,11 0,05
CFH 7/8	CFH 7/8 S					N/D						
CFH 7/8 B	CFH 7/8 SB					0,016 0,40	0,503 12,77	+0,001/-0,001 +0,025/-0,025				
CCFH 7/8	CCFH 7/8 S											
CCFH 7/8 B	CCFH 7/8 SB	0,25 6	0,0938 2	0,1875 5	0,609 15,48	0,016 0,40	0,4378 11,120	+0,0002/-0,0003 +0,0005/-0,0008	7/16-20	250 28	5400	0,11 0,05
CFH 7/8	CFH 7/8 S					N/D						
CFH 7/8 B	CFH 7/8 SB					0,016 0,40	0,503 12,77	+0,001/-0,001 +0,025/-0,025				
CCFH 7/8	CCFH 7/8 S											
CCFH 7/8 B	CCFH 7/8 SB	0,25 6	0,0938 2	0,1875 5	0,609 15,48	0,016 0,40	0,4378 11,120	+0,0002/-0,0003 +0,0005/-0,0008	7/16-20	250 28	5400	0,11 0,05
CFH 7/8	CFH 7/8 S					N/D						
CFH 7/8 B	CFH 7/8 SB					0,016 0,40	0,503 12,77	+0,001/-0,001 +0,025/-0,025				
CCFH 7/8	CCFH 7/8 S											

Para una mejor sujeción, el grosor de la carcasa debe equivaler a la dimensión G: 0,010".
 El par de fuerzas de sujeción se basa en roscas secas. Si las roscas están lubricadas, use la mitad del valor indicado.
 El tamaño de las llaves hexagonales para la versión "fresada" se encuentra en el gráfico de tamaños de llaves, en la página B-156.

MCGILL® Rodamiento seguidor de levas en pulgadas



- Tipo de diseño básico:** Diámetro externo cilíndrico/
Vástago tipo coronado
- Elementos rodantes:** Completamente lleno de rodillos de agujas
- Material del rodamiento:** Acero de calidad del rodamiento
- Tipo de sello:** LUBRI-DISC®
- Lubricación:** Grasa de jabón de litio NLGI N.º 2
- Configuración del sistema:** Concéntrica/Excéntrica/
Vástago pesado
- Característica de montaje:** Ranura/Orificio hexagonal

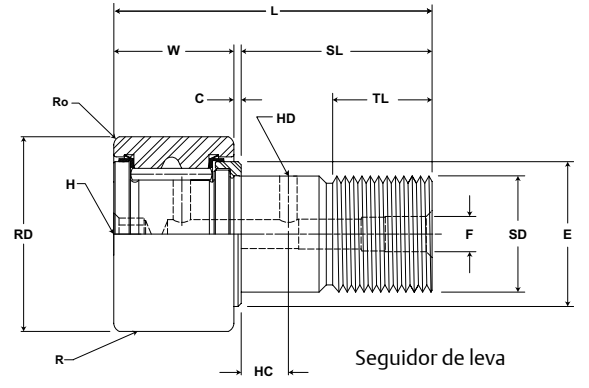

CF, CFE, CFH

N.º de pieza		RD		W		SD		SL	C	TL	L	R	ECC	G	BD	Capacidad de carga dinámica del canal de deslizamiento	Capacidad de carga estática del canal de deslizamiento
Sin sellos	Con sellos LUBRI-DISC	Diámetro del rodillo		Ancho del rodillo		Diámetro del vástago		Longitud del vástago	Extensión de la placa de extremo	Longitud mínima de rosca	Longitud total	Corona	Excéntrico				
		pulgadas		pulgadas		pulgadas		pulgadas	pulgadas	pulgadas	pulgadas	pulgadas	pulgadas				
		Nom.	Tol.	Nom.	Tol.	Nom.	Tol.	(Ref)	(Ref)	(Ref)	(Ref)	Radio (Ref)	(Ref)	+0/-0,010	±0,001	lb/N	
CF 1	CF 1 S	1,000 25,40	+0/-0,001 +0/-0,03	0,625 15,88	+0/-0,005 +0/-0,13	0,4375 11,11	+0,001/-0 +0,03/-0	1,00 25,4	0,031 0,8	0,50 12,7	1,66 42,1	Cilíndrico	N/D	N/D	N/D	2225 9897	3060 13.611
CF 1 B	CF 1 SB																
CCF 1	CCF 1 S																
CFE 1	CFE 1 S	1,000 25,40	+0/-0,001 +0/-0,03	0,625 15,88	+0/-0,005 +0/-0,13	0,4375 11,11	+0,001/-0 +0,03/-0	1,00 25,4	0,031 0,8	0,50 12,7	1,66 42,1	Cilíndrico	0,030 0,76	0,500 12,70	0,625 15,88	2225 9897	3060 13.611
CFE 1 B	CFE 1 SB																
CCFE 1	CCFE 1 S																
CFH 1	CFH 1 S	1,000 25,40	+0/-0,001 +0/-0,03	0,625 15,88	+0/-0,005 +0/-0,13	0,625 15,88	+0,001/-0 +0,03/-0	1,00 25,4	0,031 0,8	0,50 12,7	1,66 42,1	Cilíndrico	N/D	N/D	N/D	2225 9897	6120 27.222
CFH 1 B	CFH 1 SB																
CCFH 1	CCFH 1 S																
CF 1 1/8	CF 1 1/8 S	1,125 28,58	+0/-0,001 +0/-0,03	0,625 15,88	+0/-0,005 +0/-0,13	0,4375 11,11	+0,001/-0 +0,03/-0	1,00 25,4	0,031 0,8	0,50 12,7	0,031 0,8	Cilíndrico	N/D	N/D	N/D	2225 9897	3060 13.611
CF 1 1/8 B	CF 1 1/8 SB																
CCF 1 1/8	CCF 1 1/8 S																
CFE 1 1/8	CFE 1 1/8 S	1,125 28,58	+0/-0,001 +0/-0,03	0,625 15,88	+0/-0,005 +0/-0,13	0,4375 11,11	+0,001/-0 +0,03/-0	1,00 25,4	0,031 0,8	0,50 12,7	1,66 42,1	Cilíndrico	0,030 0,76	0,500 12,70	0,625 15,88	2225 9897	3060 13.611
CFE 1 1/8 B	CFE 1 1/8 SB																
CCFE 1 1/8	CCFE 1 1/8 S																
CFH 1 1/8	CFH 1 1/8 S	1,125 28,58	+0/-0,001 +0/-0,03	0,625 15,88	+0/-0,005 +0/-0,13	0,625 15,88	+0,001/-0 +0,03/-0	1,00 25,4	0,031 0,8	0,50 12,7	1,66 42,1	Cilíndrico	N/D	N/D	N/D	2225 9897	6120 27.222
CFH 1 1/8 B	CFH 1 1/8 SB																
CCFH 1 1/8	CCFH 1 1/8 S																

Las dimensiones métricas son solo de referencia.
El tamaño de las llaves hexagonales para la versión "fresada" se encuentra en el gráfico de tamaños de llaves, en la página B-156.

No hay disponibilidad de existencias de todas las piezas. Para hacer consultas de disponibilidad, comuníquese con el Servicio al Cliente llamando al (800) 626-2120.
Para obtener más información sobre capacidades de rodamientos no incluidas en nuestra oferta estándar, comuníquese con el Departamento de Ingeniería de Aplicaciones llamando al (800) 626-2093.

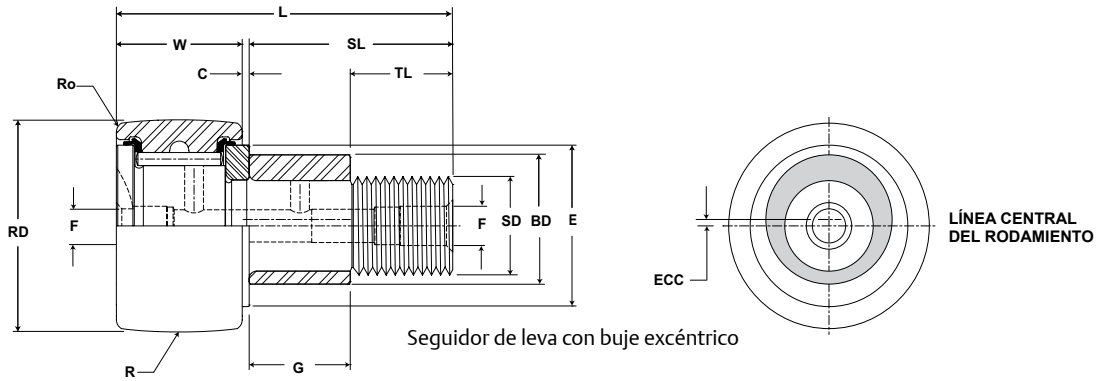

CF, CFE, CFH

N.º de pieza		HC	HD	F	E	Ro	HBD		Tipo de rosca	Par de fuerzas de sujeción	Velocidad limitante (grasa)	WT
Sin sellos	Con sellos LUBRI-DISC	Centro del orificio	Diámetro del orificio radial	Diámetro del orificio axial o accesorio	Diámetro de saliente mín.	Ángulo externo	Diámetro del orificio de la carcasa					
		pulgadas mm			pulgadas mm		pulgadas mm					
		(Ref)	(Ref)	(Ref)	(Ref)	(Ref)	Norm.	ToL.				
CF 1	CF 1 S	0,25 6	0,0938 2	0,1875 5	0,781 19,84	0,031 0,79	0,4378 11,120	+0,0002/-0,0003 +0,0005/-0,0008	7/16-20	250 28	4800	0,17 0,08
CF 1 B	CF 1 SB					N/D						
CCF 1	CCF 1 S					0,031 0,79	0,628 15,95	+0,001/-0,001 +0,025/-0,025				
CCF 1 B	CCF 1 SB											
CFE 1	CFE 1 S	0,25 6	0,0938 2	0,1875 5	0,781 19,84	0,031 0,79	0,6253 15,883	+0,0002/-0,0003 +0,0005/-0,0008	5/8-18	650 73	4800	0,20 0,09
CFE 1 B	CFE 1 SB					N/D						
CCFE 1	CCFE 1 S					0,031 0,79	0,628 15,95	+0,001/-0,001 +0,025/-0,025				
CCFE 1 B	CCFE 1 SB											
CFH 1	CFH 1 S	0,25 6	0,0938 2	0,1875 5	0,781 19,84	0,031 0,79	0,4378 11,120	+0,0002/-0,0003 +0,0005/-0,0008	7/16-20	250 28	3400	0,19 0,09
CFH 1 B	CFH 1 SB					N/D						
CCFH 1	CCFH 1 S					0,031 0,79	0,628 15,95	+0,001/-0,001 +0,025/-0,025				
CCFH 1 B	CCFH 1 SB											
CF 1 1/8	CF 1 1/8 S	0,25 6	0,0938 2	0,1875 5	0,781 19,84	0,031 0,79	0,6253 15,883	+0,0002/-0,0003 +0,0005/-0,0008	5/8-18	650 73	3400	0,24 0,11
CF 1 1/8 B	CF 1 1/8 SB					N/D						
CCF 1 1/8	CCF 1 1/8 S					0,031 0,79	0,628 15,95	+0,001/-0,001 +0,025/-0,025				
CCF 1 1/8 B	CCF 1 1/8 SB											
CFH 1 1/8	CFH 1 1/8 S	0,25 6	0,0938 2	0,1875 5	0,781 19,84	0,031 0,79	0,6253 15,883	+0,0002/-0,0003 +0,0005/-0,0008	5/8-18	650 73	3400	0,24 0,11
CFH 1 1/8 B	CFH 1 1/8 SB					N/D						
CCFH 1 1/8	CCFH 1 1/8 S					0,031 0,79	0,628 15,95	+0,001/-0,001 +0,025/-0,025				
CCFH 1 1/8 B	CCFH 1 1/8 SB											

Para una mejor sujeción, el grosor de la carcasa debe equivaler a la dimensión G: 0,010".
 El par de fuerzas de sujeción se basa en roscas secas. Si las roscas están lubricadas, use la mitad del valor indicado.
 El tamaño de las llaves hexagonales para la versión "fresada" se encuentra en el gráfico de tamaños de llaves, en la página B-156.

MCGILL® Rodamiento seguidor de levas en pulgadas



- Tipo de diseño básico:** Diámetro externo cilíndrico/
Vástago tipo coronado
- Elementos rodantes:** Completamente lleno de rodillos de agujas
- Material del rodamiento:** Acero de calidad del rodamiento
- Tipo de sello:** LUBRI-DISC®
- Lubricación:** Grasa de jabón de litio NLGI N.º 2
- Configuración del sistema:** Concéntrica/Excéntrica/
Vástago pesado
- Característica de montaje:** Ranura/Orificio hexagonal

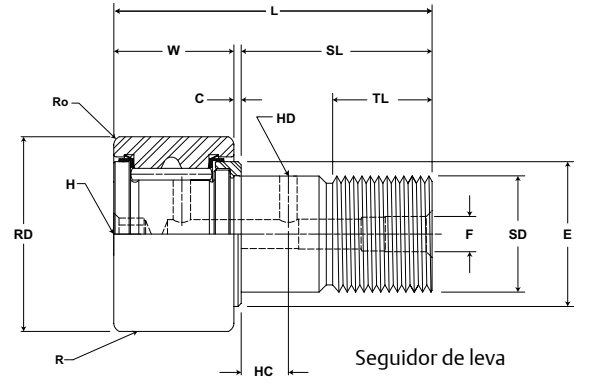

CF, CFE, CFH

N.º de pieza		RD		W		SD		SL	C	TL	L	R	ECC	G	BD	Capacidad de carga dinámica del canal de deslizamiento	Capacidad de carga estática del canal de deslizamiento
Sin sellos	Con sellos LUBRI-DISC	Diámetro del rodillo		Ancho del rodillo		Diámetro del vástago		Longitud del vástago	Extensión de la placa de extremo	Longitud mínima de rosca	Longitud total	Corona	Excéntrico				
		pulgadas		pulgadas		pulgadas		pulgadas	pulgadas	pulgadas	pulgadas	pulgadas	Modificador de base CFE-XX				
		Nom.	Tol.	Nom.	Tol.	Nom.	Tol.	(Ref)	(Ref)	(Ref)	(Ref)	Radio (Ref)	(Ref)	+0/-0,010	±0,001	lb/N	
CF 1 1/4	CF 1 1/4 S	1,250 31,75	+0/-0,001 +0/-0,03	0,750 19,05	+0/-0,005 +0/-0,13	0,500 12,70	+0,001/-0 +0,03/-0	1,25 31,8	0,031 0,8	0,63 15,9	2,03 51,6	Cilíndrico	N/D	N/D	N/D	3930 17.481	4250 18.904
CF 1 1/4 B	CF 1 1/4 SB																
CCF 1 1/4	CCF 1 1/4 S																
CCF 1 1/4 B	CCF 1 1/4 SB																
CFE 1 1/4	CFE 1 1/4 S	1,250 31,75	+0/-0,001 +0/-0,03	0,750 19,05	+0/-0,005 +0/-0,13	0,500 12,70	+0,001/-0 +0,03/-0	1,25 31,8	0,031 0,8	0,63 15,9	2,03 51,6	Cilíndrico	0,030 0,76	0,625 15,88	0,687 17,45	3930 17.481	8500 37.808
CFE 1 1/4 B	CFE 1 1/4 SB																
CCFE 1 1/4	CCFE 1 1/4 S																
CCFE 1 1/4 B	CCFE 1 1/4 SB																
CFH 1 1/4	CFH 1 1/4 S	1,250 31,75	+0/-0,001 +0/-0,03	0,750 19,05	+0/-0,005 +0/-0,13	0,750 19,05	+0,001/-0 +0,03/-0	1,25 31,8	0,031 0,8	0,63 15,9	2,03 51,6	Cilíndrico	N/D	N/D	N/D	3930 17.481	8500 37.808
CFH 1 1/4 B	CFH 1 1/4 SB																
CCFH 1 1/4	CCFH 1 1/4 S																
CCFH 1 1/4 B	CCFH 1 1/4 SB																
CF 1 3/8	CF 1 3/8 S	1,375 34,93	+0/-0,001 +0/-0,03	0,750 19,05	+0/-0,005 +0/-0,13	0,500 12,70	+0,001/-0 +0,03/-0	1,25 31,8	0,031 0,8	0,63 15,9	2,03 51,6	Cilíndrico	N/D	N/D	N/D	3930 17.481	4250 18.904
CF 1 3/8 B	CF 1 3/8 SB																
CCF 1 3/8	CCF 1 3/8 S																
CCF 1 3/8 B	CCF 1 3/8 SB																
CFE 1 3/8	CFE 1 3/8 S	1,375 34,93	+0/-0,001 +0/-0,03	0,750 19,05	+0/-0,005 +0/-0,13	0,500 12,70	+0,001/-0 +0,03/-0	1,25 31,8	0,031 0,8	0,63 15,9	2,03 51,6	Cilíndrico	0,030 0,76	0,625 15,88	0,687 17,45	3930 17.481	8500 37.808
CFE 1 3/8 B	CFE 1 3/8 SB																
CCFE 1 3/8	CCFE 1 3/8 S																
CCFE 1 3/8 B	CCFE 1 3/8 SB																
CFH 1 3/8	CFH 1 3/8 S	1,375 34,93	+0/-0,001 +0/-0,03	0,750 19,05	+0/-0,005 +0/-0,13	0,750 19,05	+0,001/-0 +0,03/-0	1,25 31,8	0,031 0,8	0,63 15,9	2,03 51,6	Cilíndrico	N/D	N/D	N/D	3930 17.481	8500 37.808
CFH 1 3/8 B	CFH 1 3/8 SB																
CCFH 1 3/8	CCFH 1 3/8 S																
CCFH 1 3/8 B	CCFH 1 3/8 SB																

Las dimensiones métricas son solo de referencia.
El tamaño de las llaves hexagonales para la versión "fresada" se encuentra en el gráfico de tamaños de llaves, en la página B-156.

No hay disponibilidad de existencias de todas las piezas. Para hacer consultas de disponibilidad, comuníquese con el Servicio al Cliente llamando al (800) 626-2120.
Para obtener más información sobre capacidades de rodamientos no incluidas en nuestra oferta estándar, comuníquese con el Departamento de Ingeniería de Aplicaciones llamando al (800) 626-2093.

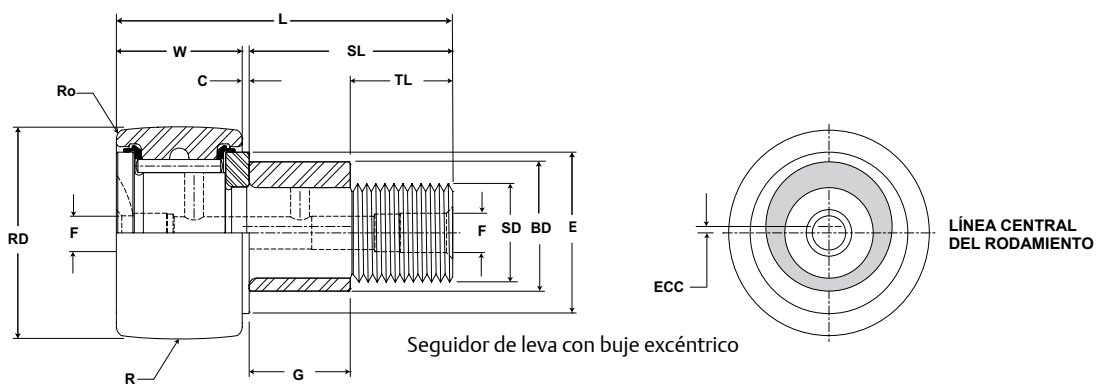

CF, CFE, CFH

N.º de pieza		HC	HD	F	E	Ro	HBD		Tipo de rosca	Par de fuerzas de sujeción pulg.-libras Nm	Velocidad limitante (grasa) RPM	WT Peso del rodamiento libras kg				
Sin sellos	Con sellos LUBRI-DISC	Centro del orificio	Diámetro del orificio radial	Diámetro del orificio axial o accesorio	Diámetro de saliente mín.	Ángulo externo	Diámetro del orificio de la carcasa									
		pulgadas			pulgadas		pulgadas									
		(Ref)	(Ref)	(Ref)	(Ref)	(Ref)	Norm.	ToI.								
CF 1 1/4	CF 1 1/4 S	0,3125 8	0,0938 2	0,1875 5	0,984 25,00	0,031 0,79	0,5003 12,708	+0,0002/-0,0003 +0,0005/-0,0008	1/2-20	350 40	3100	0,30 0,14				
CF 1 1/4 B	CF 1 1/4 SB					N/D										
CCF 1 1/4	CCF 1 1/4 S					0,3125 8	0,0938 2	0,1875 5					0,984 25,00	0,031 0,79	0,690 17,52	+0,001/-0,001 +0,025/-0,025
CCF 1 1/4 B	CCF 1 1/4 SB													N/D		
CFE 1 1/4	CFE 1 1/4 S	0,3125 8	0,0938 2	0,1875 5	0,984 25,00				0,031 0,79	0,7503 19,058	+0,0002/-0,0003 +0,0005/-0,0008	3/4-16		1250 141	3100	0,38 0,17
CFE 1 1/4 B	CFE 1 1/4 SB								N/D							
CCFH 1 1/4	CCFH 1 1/4 S					0,3125 8	0,0938 2	0,1875 5	0,984 25,00	0,047 1,19	0,5003 12,708		+0,0002/-0,0003 +0,0005/-0,0008			
CCFH 1 1/4 B	CCFH 1 1/4 SB									N/D						
CFE 1 3/8	CFE 1 3/8 S	0,3125 8	0,0938 2	0,1875 5	0,984 25,00					0,047 1,19	0,690 17,52	+0,001/-0,001 +0,025/-0,025	1/2-20	350 40	2800	0,35 0,16
CFE 1 3/8 B	CFE 1 3/8 SB									N/D						
CCFE 1 3/8	CCFE 1 3/8 S					0,3125 8	0,0938 2	0,1875 5	0,984 25,00	0,047 1,19	0,7503 19,058	+0,0002/-0,0003 +0,0005/-0,0008				
CCFE 1 3/8 B	CCFE 1 3/8 SB									N/D						
CFH 1 3/8	CFH 1 3/8 S	0,3125 8	0,0938 2	0,1875 5	0,984 25,00					0,047 1,19	0,7503 19,058	+0,0002/-0,0003 +0,0005/-0,0008	3/4-16	1250 141	2800	0,44 0,19
CFH 1 3/8 B	CFH 1 3/8 SB									N/D						
CCFH 1 3/8	CCFH 1 3/8 S					0,3125 8	0,0938 2	0,1875 5	0,984 25,00	0,047 1,19	0,7503 19,058	+0,0002/-0,0003 +0,0005/-0,0008				
CCFH 1 3/8 B	CCFH 1 3/8 SB									N/D						

Para una mejor sujeción, el grosor de la carcasa debe equivaler a la dimensión C: 0,010".
 El par de fuerzas de sujeción se basa en roscas secas. Si las roscas están lubricadas, use la mitad del valor indicado.
 El tamaño de las llaves hexagonales para la versión "fresada" se encuentra en el gráfico de tamaños de llaves, en la página B-156.

MCGILL® Rodamiento seguidor de levas en pulgadas



- Tipo de diseño básico:** Diámetro externo cilíndrico/
Vástago tipo coronado
- Elementos rodantes:** Completamente lleno de rodillos de agujas
- Material del rodamiento:** Acero de calidad del rodamiento
- Tipo de sello:** LUBRI-DISC®
- Lubricación:** Grasa de jabón de litio NLGI N.º 2
- Configuración del sistema:** Concéntrica/Excéntrica/
Vástago pesado
- Característica de montaje:** Ranura/Orificio hexagonal

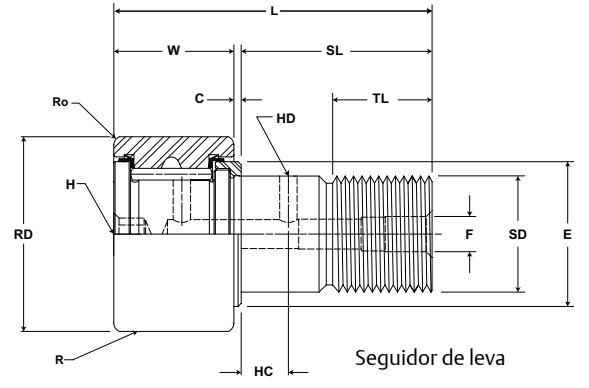

CF, CFE, CFH

N.º de pieza		RD		W		SD		SL	C	TL	L	R	ECC	G	BD	Capacidad de carga dinámica del canal de deslizamiento	Capacidad de carga estática del canal de deslizamiento
Sin sellos	Con sellos LUBRI-DISC	Diámetro del rodillo		Ancho del rodillo		Diámetro del vástago		Longitud del vástago	Extensión de la placa de extremo	Longitud mínima de rosca	Longitud total	Corona	Excéntrico				
		pulgadas		pulgadas		pulgadas		pulgadas	pulgadas	pulgadas	pulgadas	pulgadas	Modificador de base CFE-XX				
		Nom.	Tol.	Nom.	Tol.	Nom.	Tol.	(Ref)	(Ref)	(Ref)	(Ref)	Radio (Ref)	(Ref)	+0/-0,010	±0,001	lb/N	
CF 1 1/2	CF 1 1/2 S	1,500 38,10	+0/-0,001 +0/-0,03	0,875 22,23	+0/-0,005 +0/-0,13	0,625 15,88	+0,001/-0 +0,03/-0	1,50 38,1	0,031 0,8	0,75 19,1	2,41 61,1	Cilíndrico	N/D	N/D	N/D	4840 21.528	5640 25.087
CF 1 1/2 B	CF 1 1/2 SB											20					
CCF 1 1/2	CCF 1 1/2 S											508					
CCF 1 1/2 B	CCF 1 1/2 SB											508					
CFE 1 1/2	CFE 1 1/2 S	1,500 38,10	+0/-0,001 +0/-0,03	0,875 22,23	+0/-0,005 +0/-0,13	0,625 15,88	+0,001/-0 +0,03/-0	1,50 38,1	0,031 0,8	0,75 19,1	2,41 61,1	Cilíndrico	0,030 0,76	0,750 19,05	875 22,23		
CFE 1 1/2 B	CFE 1 1/2 SB											20					
CCFE 1 1/2	CCFE 1 1/2 S											508					
CCFE 1 1/2 B	CCFE 1 1/2 SB											508					
CFH 1 1/2	CFH 1 1/2 S	1,500 38,10	+0/-0,001 +0/-0,03	0,875 22,23	+0/-0,005 +0/-0,13	0,875 22,23	+0,001/-0 +0,03/-0	1,50 38,1	0,031 0,8	0,75 19,1	2,41 61,1	Cilíndrico	N/D	N/D	N/D	4840 21.528	11.280 50.173
CFH 1 1/2 B	CFH 1 1/2 SB											20					
CCFH 1 1/2	CCFH 1 1/2 S											508					
CCFH 1 1/2 B	CCFH 1 1/2 SB											508					
CF 1 5/8	CF 1 5/8 S	1,625 41,28	+0/-0,001 +0/-0,03	0,875 22,23	+0/-0,005 +0/-0,13	0,625 15,88	+0,001/-0 +0,03/-0	1,50 38,1	0,031 0,8	0,75 19,1	2,41 61,1	Cilíndrico	N/D	N/D	N/D	4840 21.528	5640 25.087
CF 1 5/8 B	CF 1 5/8 SB											20					
CCF 1 5/8	CCF 1 5/8 S											508					
CCF 1 5/8 B	CCF 1 5/8 SB											508					
CFE 1 5/8	CFE 1 5/8 S	1,625 41,28	+0/-0,001 +0/-0,03	0,875 22,23	+0/-0,005 +0/-0,13	0,625 15,88	+0,001/-0 +0,03/-0	1,50 38,1	0,031 0,8	0,75 19,1	2,41 61,1	Cilíndrico	0,030 0,76	0,750 19,05	0,875 22,23		
CFE 1 5/8 B	CFE 1 5/8 SB											20					
CCFE 1 5/8	CCFE 1 5/8 S											508					
CCFE 1 5/8 B	CCFE 1 5/8 SB											508					
CFH 1 5/8	CFH 1 5/8 S	1,625 41,28	+0/-0,001 +0/-0,03	0,875 22,23	+0/-0,005 +0/-0,13	0,875 22,23	+0,001/-0 +0,03/-0	1,50 38,1	0,031 0,8	0,75 19,1	2,41 61,1	Cilíndrico	N/D	N/D	N/D	4840 21.528	11.280 50.173
CFH 1 5/8 B	CFH 1 5/8 SB											20					
CCFH 1 5/8	CCFH 1 5/8 S											508					
CCFH 1 5/8 B	CCFH 1 5/8 SB											508					

Las dimensiones métricas son solo de referencia.
El tamaño de las llaves hexagonales para la versión "fresada" se encuentra en el gráfico de tamaños de llaves, en la página B-156.

No hay disponibilidad de existencias de todas las piezas. Para hacer consultas de disponibilidad, comuníquese con el Servicio al Cliente llamando al (800) 626-2120.
Para obtener más información sobre capacidades de rodamientos no incluidas en nuestra oferta estándar, comuníquese con el Departamento de Ingeniería de Aplicaciones llamando al (800) 626-2093.

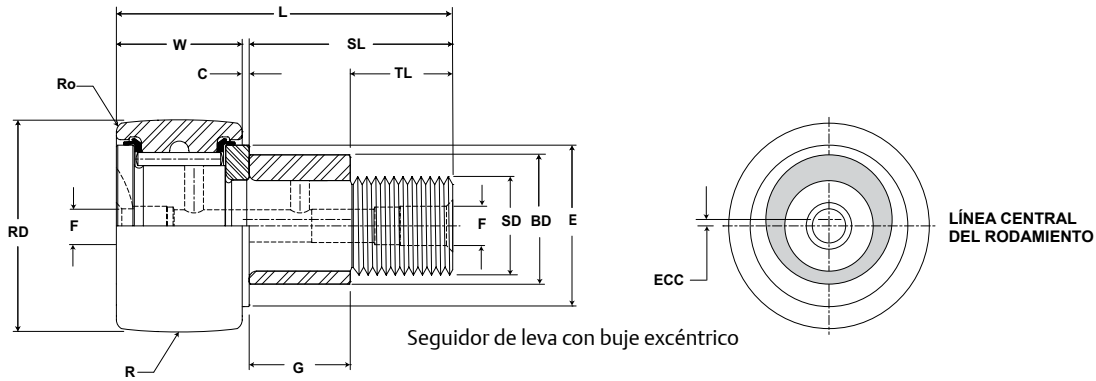

CF, CFE, CFH

N.º de pieza		HC	HD	F	E	Ro	HBD		Tipo de rosca	Par de fuerzas de sujeción	Velocidad limitante (grasa)	WT								
Sin sellos	Con sellos LUBRI-DISC	Centro del orificio	Diámetro del orificio radial	Diámetro del orificio axial o accesorio	Diámetro de saliente mín.	Ángulo externo	Diámetro del orificio de la carcasa						pulg.-libras Nm	RPM	libras kg					
		pulgadas mm			pulgadas mm		pulgadas mm													
		(Ref)	(Ref)	(Ref)	(Ref)	(Ref)	Norm.	ToI.												
CF 1 1/2	CF 1 1/2 S	0,375 10	0,0938 2	0,1875 5	1,094 27,78	0,063 1,59	0,6253 15,883	+0,0002/-0,0003 +0,0005/-0,0008	5/8-18	650 73	2500	0,53 0,24								
CF 1 1/2 B	CF 1 1/2 SB					N/D														
CCF 1 1/2	CCF 1 1/2 S					0,375 10	0,0938 2	0,1875 5					1,094 27,78	0,063 1,59	0,878 22,30	+0,001/-0,001 +0,025/-0,025				
CFE 1 1/2	CFE 1 1/2 S													N/D						
CF 1 1/2 B	CF 1 1/2 SB	0,375 10	0,0938 2	0,1875 5	1,094 27,78				0,063 1,59	0,8753 22,233	+0,0002/-0,0003 +0,0005/-0,0008	7/8-14		1500 170	2500	0,69 0,31				
CCF 1 1/2 B	CCF 1 1/2 SB								N/D											
CF 1 5/8	CF 1 5/8 S					0,375 10	0,0938 2	0,1875 5	1,094 27,78	0,063 1,59	0,6253 15,883		+0,0002/-0,0003 +0,0005/-0,0008				5/8-18	650 73	2350	0,60 0,27
CF 1 5/8 B	CF 1 5/8 SB									N/D										
CFE 1 5/8	CFE 1 5/8 S	0,375 10	0,0938 2	0,1875 5	1,094 27,78					0,063 1,59	0,878 22,30	+0,001/-0,001 +0,025/-0,025								
CFE 1 5/8 B	CFE 1 5/8 SB									N/D										
CCFE 1 5/8	CCFE 1 5/8 S					0,375 10	0,0938 2	0,1875 5	1,094 27,78	0,063 1,59	0,8753 22,233	+0,0002/-0,0003 +0,0005/-0,0008	7/8-14	1,500 170	2350	0,75 0,34				
CCFE 1 5/8 B	CCFE 1 5/8 SB									N/D										

Para una mejor sujeción, el grosor de la carcasa debe equivaler a la dimensión G: 0,010".
 El par de fuerzas de sujeción se basa en roscas secas. Si las roscas están lubricadas, use la mitad del valor indicado.
 El tamaño de las llaves hexagonales para la versión "fresada" se encuentra en el gráfico de tamaños de llaves, en la página B-156.

MCGILL® Rodamiento seguidor de levas en pulgadas



- Tipo de diseño básico:** Diámetro externo cilíndrico/
Vástago tipo coronado
- Elementos rodantes:** Completamente lleno de rodillos de agujas
- Material del rodamiento:** Acero de calidad del rodamiento
- Tipo de sello:** LUBRI-DISC®
- Lubricación:** Grasa de jabón de litio NLGI N.º 2
- Configuración del sistema:** Concéntrica/Excéntrica/
Vástago pesado
- Característica de montaje:** Ranura/Orificio hexagonal

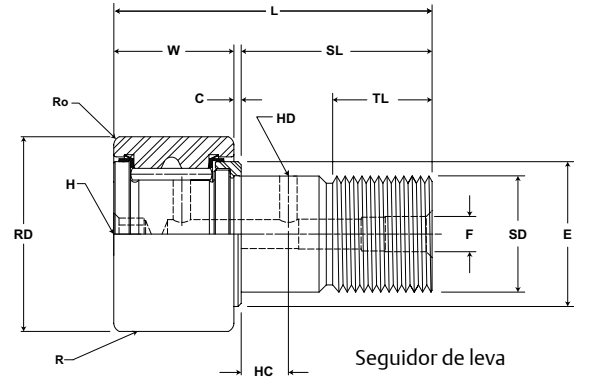

CF, CFE, CFH

N.º de pieza		RD		W		SD		SL	C	TL	L	R	ECC	G	BD	Capacidad de carga dinámica del canal de deslizamiento	Capacidad de carga estática del canal de deslizamiento		
Sin sellos	Con sellos LUBRI-DISC	Diámetro del rodillo		Ancho del rodillo		Diámetro del vástago		Longitud del vástago	Extensión de la placa de extremo	Longitud mínima de rosca	Longitud total	Corona	Excéntrico						
		pulgadas		pulgadas		pulgadas		pulgadas	pulgadas	pulgadas	pulgadas	pulgadas	Modificador de base CFE-XX						
		Nom.	Tol.	Nom.	Tol.	Nom.	Tol.	(Ref)	(Ref)	(Ref)	(Ref)	Radio (Ref)	(Ref)	+0/-0,010	±0,001	lb/N			
CF 1 3/4	CF 1 3/4 S	1,750 44,45	+0/-0,001 +0/-0,03	1,000 25,40	+0/-0,005 +0/-0,13	0,750 19,05	+0,001/-0 +0,03/-0	1,75 44,5	0,031 0,8	0,88 22,2	2,78 70,6	Cilíndrico	N/D	N/D	N/D	6385 28.400	7920 35.228		
CF 1 3/4 B	CF 1 3/4 SB											20							
CCF 1 3/4	CCF 1 3/4 S											508							
CCF 1 3/4 B	CCF 1 3/4 SB											508							
CFE 1 3/4	CFE 1 3/4 S	1,750 44,45	+0/-0,001 +0/-0,03	1,000 25,40	+0/-0,005 +0/-0,13	0,750 19,05	+0,001/-0 +0,03/-0	1,75 44,5	0,031 0,8	0,88 22,2	2,78 70,6	Cilíndrico	0,030 0,76	0,875 22,23	1,000 25,40				
CFE 1 3/4 B	CFE 1 3/4 SB											20							
CCFE 1 3/4	CCFE 1 3/4 S											508							
CCFE 1 3/4 B	CCFE 1 3/4 SB											508							
CFH 1 3/4	CFH 1 3/4 S	1,750 44,45	+0/-0,001 +0/-0,03	1,000 25,40	+0/-0,005 +0/-0,13	1,000 25,40	+0,001/-0 +0,03/-0	1,75 44,5	0,031 0,8	0,88 22,2	2,78 70,6	Cilíndrico	N/D	N/D	N/D			6385 28.400	15.840 70.456
CFH 1 3/4 B	CFH 1 3/4 SB											20							
CCFH 1 3/4	CCFH 1 3/4 S											508							
CCFH 1 3/4 B	CCFH 1 3/4 SB											508							
CF 1 7/8	CF 1 7/8 S	1,875 47,63	+0/-0,001 +0/-0,03	1,000 25,40	+0/-0,005 +0/-0,13	0,750 19,05	+0,001/-0 +0,03/-0	1,75 44,5	0,031 0,8	0,88 22,2	2,78 70,6	Cilíndrico	N/D	N/D	N/D	6385 28.400	7920 35.228		
CF 1 7/8 B	CF 1 7/8 SB											20							
CCF 1 7/8	CCF 1 7/8 S											508							
CCF 1 7/8 B	CCF 1 7/8 SB											508							
CFE 1 7/8	CFE 1 7/8 S	1,875 47,63	+0/-0,001 +0/-0,03	1,000 25,40	+0/-0,005 +0/-0,13	0,750 19,05	+0,001/-0 +0,03/-0	1,75 44,5	0,031 0,8	0,88 22,2	2,78 70,6	Cilíndrico	0,030 0,76	0,875 22,24	1,000 25,40				
CFE 1 7/8 B	CFE 1 7/8 SB											20							
CCFE 1 7/8	CCFE 1 7/8 S											508							
CCFE 1 7/8 B	CCFE 1 7/8 SB											508							
CFH 1 7/8	CFH 1 7/8 S	1,875 47,63	+0/-0,001 +0/-0,03	1,000 25,40	+0/-0,005 +0/-0,13	1,000 25,40	+0,001/-0 +0,03/-0	1,75 44,5	0,031 0,8	0,88 22,2	2,78 70,6	Cilíndrico	N/D	N/D	N/D			6385 28.400	15.840 70.456
CFH 1 7/8 B	CFH 1 7/8 SB											20							
CCFH 1 7/8	CCFH 1 7/8 S											508							
CCFH 1 7/8 B	CCFH 1 7/8 SB											508							

Las dimensiones métricas son solo de referencia.
El tamaño de las llaves hexagonales para la versión "fresada" se encuentra en el gráfico de tamaños de llaves, en la página B-156.

No hay disponibilidad de existencias de todas las piezas. Para hacer consultas de disponibilidad, comuníquese con el Servicio al Cliente llamando al (800) 626-2120.
Para obtener más información sobre capacidades de rodamientos no incluidas en nuestra oferta estándar, comuníquese con el Departamento de Ingeniería de Aplicaciones llamando al (800) 626-2093.

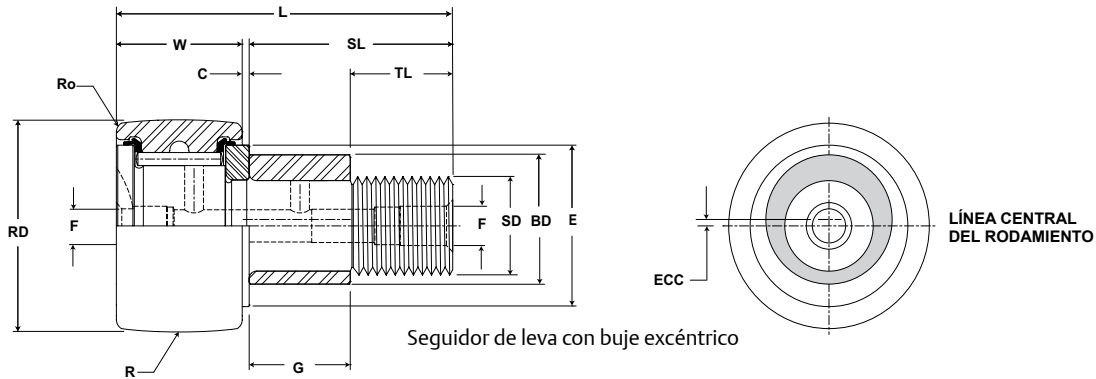

CF, CFE, CFH

N.º de pieza		HC	HD	F	E	Ro	HBD		Tipo de rosca	Par de fuerzas de sujeción	Velocidad limitante (grasa)	WT
Sin sellos	Con sellos LUBRI-DISC	Centro del orificio	Diámetro del orificio radial	Diámetro del orificio axial o accesorio	Diámetro de saliente mín.	Ángulo externo	Diámetro del orificio de la carcasa					
		pulgadas			pulgadas		pulgadas					
		(Ref)	(Ref)	(Ref)	(Ref)	(Ref)	Norm.	ToI.				
									pulg.-libras Nm	RPM	libras kg	
CF 1 3/4	CF 1 3/4 S	0,4375 11	0,125 3	0,1875 5	1,250 31,75	0,063 1,59	0,7503 19,058	+0,0002/-0,0003 +0,0005/-0,0008	3/4-16	1250 141	2200	0,84 0,38
CF 1 3/4 B	CF 1 3/4 SB					N/D						
CCF 1 3/4	CCF 1 3/4 S											
CCF 1 3/4 B	CCF 1 3/4 SB											
CFE 1 3/4	CFE 1 3/4 S	0,4375 11	0,125 3	0,1875 5	1,250 31,75	0,063 1,59	1,003 25,47	+0,001/-0,001 +0,025/-0,025	3/4-16	1250 141	2200	0,95 0,43
CFE 1 3/4 B	CFE 1 3/4 SB					N/D						
CCFE 1 3/4	CCFE 1 3/4 S											
CCFE 1 3/4 B	CCFE 1 3/4 SB											
CFH 1 3/4	CFH 1 3/4 S	0,4375 11	0,125 3	0,1875 5	1,250 31,75	0,063 1,59	1,0003 25,408	+0,0002/-0,0003 +0,0005/-0,0008	1-14	2250 254	2200	1,00 0,45
CFH 1 3/4 B	CFH 1 3/4 SB					N/D						
CCFH 1 3/4	CCFH 1 3/4 S											
CCFH 1 3/4 B	CCFH 1 3/4 SB											
CF 1 7/8	CF 1 7/8 S	0,4375 11	0,125 3	0,1875 5	1,250 31,75	0,063 1,59	0,7503 19,058	+0,0002/-0,0003 +0,0005/-0,0008	3/4-16	1250 141	2000	0,95 0,43
CF 1 7/8 B	CF 1 7/8 SB					N/D						
CCF 1 7/8	CCF 1 7/8 S											
CCF 1 7/8 B	CCF 1 7/8 SB											
CFE 1 7/8	CFE 1 7/8 S	0,4375 11	0,125 3	0,1875 5	1,250 31,75	0,063 1,59	1,003 25,47	+0,001/-0,001 +0,025/-0,025	1-14	2250 254	2000	1,15 0,52
CFE 1 7/8 B	CFE 1 7/8 SB					N/D						
CCFE 1 7/8	CCFE 1 7/8 S											
CCFE 1 7/8 B	CCFE 1 7/8 SB											
CFH 1 7/8	CFH 1 7/8 S	0,4375 11	0,125 3	0,1875 5	1,250 31,75	0,063 1,59	1,0003 25,408	+0,0002/-0,0003 +0,0005/-0,0008	1-14	2250 254	2000	1,15 0,52
CFH 1 7/8 B	CFH 1 7/8 SB					N/D						
CCFH 1 7/8	CCFH 1 7/8 S											
CCFH 1 7/8 B	CCFH 1 7/8 SB											

Para una mejor sujeción, el grosor de la carcasa debe equivaler a la dimensión G: 0,010".
 El par de fuerzas de sujeción se basa en roscas secas. Si las roscas están lubricadas, use la mitad del valor indicado.
 El tamaño de las llaves hexagonales para la versión "fresada" se encuentra en el gráfico de tamaños de llaves, en la página B-156.

MCGILL® Rodamiento seguidor de levas en pulgadas



- Tipo de diseño básico:** Diámetro externo cilíndrico/
Vástago tipo coronado
- Elementos rodantes:** Completamente lleno de rodillos de agujas
- Material del rodamiento:** Acero de calidad del rodamiento
- Tipo de sello:** LUBRI-DISC®
- Lubricación:** Grasa de jabón de litio NLGI N.º 2
- Configuración del sistema:** Concéntrica/Excéntrica/
Vástago pesado
- Característica de montaje:** Ranura/Orificio hexagonal

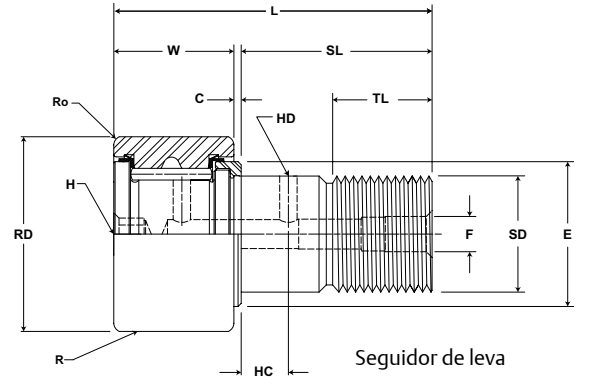

CF, CFE, CFH

N.º de pieza		RD		W		SD		SL	C	TL	L	R	ECC	G	BD	Capacidad de carga dinámica del canal de deslizamiento	Capacidad de carga estática del canal de deslizamiento		
Sin sellos	Con sellos LUBRI-DISC	Diámetro del rodillo		Ancho del rodillo		Diámetro del vástago		Longitud del vástago	Extensión de la placa de extremo	Longitud mínima de rosca	Longitud total	Corona	Excéntrico						
		pulgadas		pulgadas		pulgadas		pulgadas	pulgadas	pulgadas	pulgadas	pulgadas	pulgadas						
		Nom.	Tol.	Nom.	Tol.	Nom.	Tol.	(Ref)	(Ref)	(Ref)	(Ref)	Radio (Ref)	(Ref)	+0/-0,010	±0,001	lb/N			
CF 2	CF 2 S	2,000 50,80	+0/-0,001 +0/-0,03	1,250 31,75	+0/-0,005 +0/-0,13	0,875 22,23	+0,001/-0 +0,03/-0	2,00 50,8	0,031 0,8	1,00 25,4	3,28 83,3	Cilíndrico	N/D	N/D	N/D	8090 35.984	10.570 47.015		
CF 2 B	CF 2 SB																		
CCF 2	CCF 2 S																		
CCF 2 B	CCF 2 SB																		
CFE 2	CFE 2 S	2,000 50,80	+0/-0,001 +0/-0,03	1,250 31,75	+0/-0,005 +0/-0,13	0,875 22,23	+0,001/-0 +0,03/-0	2,00 50,8	0,031 0,8	1,00 25,4	3,28 83,3	Cilíndrico	0,030 0,76	1,000 25,40	1,187 30,15				
CFE 2 B	CFE 2 SB																		
CCFE 2	CCFE 2 S																		
CCFE 2 B	CCFE 2 SB																		
CFH 2	CFH 2 S	2,000 50,80	+0/-0,001 +0/-0,03	1,250 31,75	+0/-0,005 +0/-0,13	1,125 28,58	+0,001/-0 +0,03/-0	2,00 50,8	0,031 0,8	1,00 25,4	3,28 83,3	Cilíndrico	N/D	N/D	N/D			8090 35.984	21.140 94.031
CFH 2 B	CFH 2 SB																		
CCFH 2	CCFH 2 S																		
CCFH 2 B	CCFH 2 SB																		
CF 2 1/4	CF 2 1/4 S	2,250 57,15	+0/-0,001 +0/-0,03	1,250 31,75	+0/-0,005 +0/-0,13	0,875 22,23	+0,001/-0 +0,03/-0	2,00 50,8	0,031 0,8	1,00 25,4	3,28 83,3	Cilíndrico	N/D	N/D	N/D	8090 35.984	10.570 47.015		
CF 2 1/4 B	CF 2 1/4 SB																		
CCF 2 1/4	CCF 2 1/4 S																		
CCF 2 1/4 B	CCF 2 1/4 SB																		
CFE 2 1/4	CFE 2 1/4 S	2,250 57,15	+0/-0,001 +0/-0,03	1,250 31,75	+0/-0,005 +0/-0,13	0,875 22,23	+0,001/-0 +0,03/-0	2,00 50,8	0,031 0,8	1,00 25,4	3,28 83,3	Cilíndrico	0,030 0,76	1,000 25,40	1,187 30,15				
CFE 2 1/4 B	CFE 2 1/4 SB																		
CCFE 2 1/4	CCFE 2 1/4 S																		
CCFE 2 1/4 B	CCFE 2 1/4 SB																		
CFH 2 1/4	CFH 2 1/4 S	2,250 57,15	+0/-0,001 +0/-0,03	1,250 31,75	+0/-0,005 +0/-0,13	1,125 28,58	+0,001/-0 +0,03/-0	2,00 50,8	0,031 0,8	1,00 25,4	3,28 83,3	Cilíndrico	N/D	N/D	N/D			8090 35.984	21.140 94.031
CFH 2 1/4 B	CFH 2 1/4 SB																		
CCFH 2 1/4	CCFH 2 1/4 S																		
CCFH 2 1/4 B	CCFH 2 1/4 SB																		

Las dimensiones métricas son solo de referencia.
El tamaño de las llaves hexagonales para la versión "fresada" se encuentra en el gráfico de tamaños de llaves, en la página B-156.

No hay disponibilidad de existencias de todas las piezas. Para hacer consultas de disponibilidad, comuníquese con el Servicio al Cliente llamando al (800) 626-2120.
Para obtener más información sobre capacidades de rodamientos no incluidas en nuestra oferta estándar, comuníquese con el Departamento de Ingeniería de Aplicaciones llamando al (800) 626-2093.

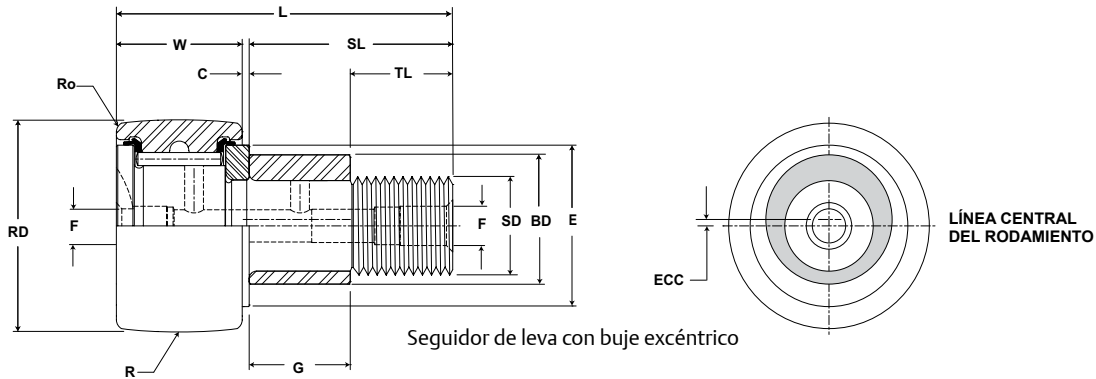

CF, CFE, CFH

N.º de pieza		HC	HD	F	E	Ro	HBD		Tipo de rosca	Par de fuerzas de sujeción	Velocidad limitante (grasa)	WT				
Sin sellos	Con sellos LUBRI-DISC	Centro del orificio	Diámetro del orificio radial	Diámetro del orificio axial o accesorio	Diámetro de saliente mín.	Ángulo externo	Diámetro del orificio de la carcasa									
		pulgadas mm			pulgadas mm		pulgadas mm									
		(Ref)	(Ref)	(Ref)	(Ref)	(Ref)	Norm.	ToL.								
CF 2	CF 2 S	0,50 13	0,125 3	0,1875 5	1,406 35,72	0,094 2,38	0,8753 22,233	+0,0002/-0,0003 +0,0005/-0,0008	7/8-14	1500 170	1400	1,36 0,62				
CF 2 B	CF 2 SB					N/D										
CCF 2	CCF 2 S					0,50 13	0,125 3	0,1875 5					1,406 35,72	0,094 2,38	1,190 30,22	+0,001/-0,001 +0,025/-0,025
CCF 2 B	CCF 2 SB													N/D		
CFH 2	CFH 2 S	0,50 13	0,125 3	0,1875 5	1,406 35,72	0,094 2,38	1,1253 28,583	+0,0002/-0,0003 +0,0005/-0,0008	1 1/8-12	2800 316	1400	1,56 0,71				
CFH 2 B	CFH 2 SB					N/D										
CCFH 2	CCFH 2 S					0,50 13	0,125 3	0,1875 5					1,406 35,72	0,094 2,38	0,8753 22,233	+0,0002/-0,0003 +0,0005/-0,0008
CCFH 2 B	CCFH 2 SB													N/D		
CF 2 1/4	CF 2 1/4 S	0,50 13	0,125 3	0,1875 5	1,406 35,72	0,094 2,38	0,8753 22,233	+0,0002/-0,0003 +0,0005/-0,0008	7/8-14	1500 170	1300	1,65 0,75				
CF 2 1/4 B	CF 2 1/4 SB					N/D										
CCF 2 1/4	CCF 2 1/4 S					0,50 13	0,125 3	0,1875 5					1,406 35,72	0,094 2,38	1,190 30,22	+0,001/-0,001 +0,025/-0,025
CCF 2 1/4 B	CCF 2 1/4 SB													N/D		
CFH 2 1/4	CFH 2 1/4 S	0,50 13	0,125 3	0,1875 5	1,406 35,72	0,094 2,38	1,1253 28,583	+0,0002/-0,0003 +0,0005/-0,0008	1 1/8-12	2800 316	1300	1,88 0,85				
CFH 2 1/4 B	CFH 2 1/4 SB					N/D										
CCFH 2 1/4	CCFH 2 1/4 S					0,50 13	0,125 3	0,1875 5					1,406 35,72	0,094 2,38	1,1253 28,583	+0,0002/-0,0003 +0,0005/-0,0008
CCFH 2 1/4 B	CCFH 2 1/4 SB													N/D		

Para una mejor sujeción, el grosor de la carcasa debe equivaler a la dimensión G: 0,010".
 El par de fuerzas de sujeción se basa en roscas secas. Si las roscas están lubricadas, use la mitad del valor indicado.
 El tamaño de las llaves hexagonales para la versión "fresada" se encuentra en el gráfico de tamaños de llaves, en la página B-156.

MCGILL® Rodamiento seguidor de levas en pulgadas



- Tipo de diseño básico:** Diámetro externo cilíndrico/
Vástago tipo coronado
- Elementos rodantes:** Completamente lleno de rodillos de agujas
- Material del rodamiento:** Acero de calidad del rodamiento
- Tipo de sello:** LUBRI-DISC®
- Lubricación:** Grasa de jabón de litio NLGI N.º 2
- Configuración del sistema:** Concéntrica/Excéntrica/
Vástago pesado
- Característica de montaje:** Ranura/Orificio hexagonal

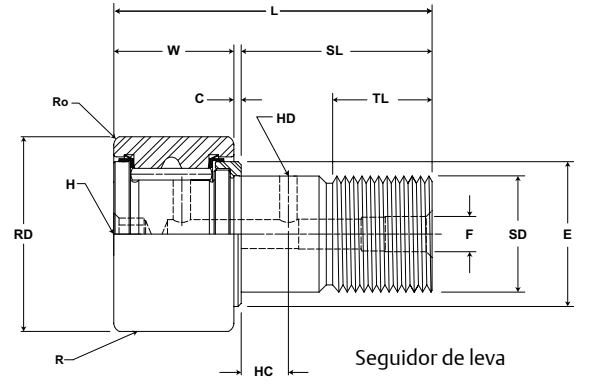

CF, CFE, CFH

N.º de pieza		RD		W		SD		SL	C	TL	L	R	ECC	G	BD	Capacidad de carga dinámica del canal de deslizamiento	Capacidad de carga estática del canal de deslizamiento
Sin sellos	Con sellos LUBRI-DISC	Diámetro del rodillo		Ancho del rodillo		Diámetro del vástago		Longitud del vástago	Extensión de la placa de extremo	Longitud mínima de rosca	Longitud total	Corona	Excéntrico				
		pulgadas		pulgadas		pulgadas		pulgadas	pulgadas	pulgadas	pulgadas	pulgadas	Modificador de base CFE-XX				
		Nom.	Tol.	Nom.	Tol.	Nom.	Tol.	(Ref)	(Ref)	(Ref)	(Ref)	Radio (Ref)	(Ref)	+0/-0,010	±0,001	lb/N	
CF 2 1/2	CF 2 1/2 S	2,500 63,50	+0/-0,001 +0/-0,03	1,500 38,10	+0/-0,005 +0/-0,13	1,000 25,40	+0,001/-0 +0,03/-0	2,25 57,2	0,031 0,8	1,125 28,57	3,78 96,0	Cilíndrico	N/D	N/D	N/D	11.720 52.131	16.450 73.170
CF 2 1/2 B	CF 2 1/2 SB																
CCF 2 1/2	CCF 2 1/2 S																
CCF 2 1/2 B	CCF 2 1/2 SB																
CFE 2 1/2	CFE 2 1/2 S	2,500 63,50	+0/-0,001 +0/-0,03	1,500 38,10	+0/-0,005 +0/-0,13	1,000 25,40	+0,001/-0 +0,03/-0	2,25 57,2	0,031 0,8	1,125 28,57	3,78 96,0	Cilíndrico	0,030 0,76	1,125 28,58	1,375 34,93	11.720 52.131	16.450 73.170
CFE 2 1/2 B	CFE 2 1/2 SB																
CCFE 2 1/2	CCFE 2 1/2 S																
CCFE 2 1/2 B	CCFE 2 1/2 SB																
CFH 2 1/2	CFH 2 1/2 S	2,500 63,50	+0/-0,001 +0/-0,03	1,500 38,10	+0/-0,005 +0/-0,13	1,250 31,75	+0,001/-0 +0,03/-0	2,25 57,2	0,031 0,8	1,125 28,57	3,78 96,0	Cilíndrico	N/D	N/D	N/D	11.720 52.131	32.900 146.339
CFH 2 1/2 B	CFH 2 1/2 SB																
CCFH 2 1/2	CCFH 2 1/2 S																
CCFH 2 1/2 B	CCFH 2 1/2 SB																
CF 2 3/4	CF 2 3/4 S	2,750 69,85	+0/-0,001 +0/-0,03	1,500 38,10	+0/-0,005 +0/-0,13	1,000 25,40	+0,001/-0 +0,03/-0	2,25 57,2	0,031 0,8	1,125 28,57	3,78 96,0	Cilíndrico	N/D	N/D	N/D	11.720 52.131	16.450 73.170
CF 2 3/4 B	CF 2 3/4 SB																
CCF 2 3/4	CCF 2 3/4 S																
CCF 2 3/4 B	CCF 2 3/4 SB																
CFE 2 3/4	CFE 2 3/4 S	2,750 69,85	+0/-0,001 +0/-0,03	1,500 38,10	+0/-0,005 +0/-0,13	1,000 25,40	+0,001/-0 +0,03/-0	2,25 57,2	0,031 0,8	1,125 28,57	3,78 96,0	Cilíndrico	0,030 0,76	1,125 28,58	1,375 34,93	11.720 52.131	16.450 73.170
CFE 2 3/4 B	CFE 2 3/4 SB																
CCFE 2 3/4	CCFE 2 3/4 S																
CCFE 2 3/4 B	CCFE 2 3/4 SB																
CFH 2 3/4	CFH 2 3/4 S	2,750 69,85	+0/-0,001 +0/-0,03	1,500 38,10	+0/-0,005 +0/-0,13	1,250 31,75	+0,001/-0 +0,03/-0	2,25 57,2	0,031 0,8	1,125 28,57	3,78 96,0	Cilíndrico	N/D	N/D	N/D	11.720 52.131	32.900 146.339
CFH 2 3/4 B	CFH 2 3/4 SB																
CCFH 2 3/4	CCFH 2 3/4 S																
CCFH 2 3/4 B	CCFH 2 3/4 SB																

Las dimensiones métricas son solo de referencia.
El tamaño de las llaves hexagonales para la versión "fresada" se encuentra en el gráfico de tamaños de llaves, en la página B-156.

No hay disponibilidad de existencias de todas las piezas. Para hacer consultas de disponibilidad, comuníquese con el Servicio al Cliente llamando al (800) 626-2120.
Para obtener más información sobre capacidades de rodamientos no incluidas en nuestra oferta estándar, comuníquese con el Departamento de Ingeniería de Aplicaciones llamando al (800) 626-2093.

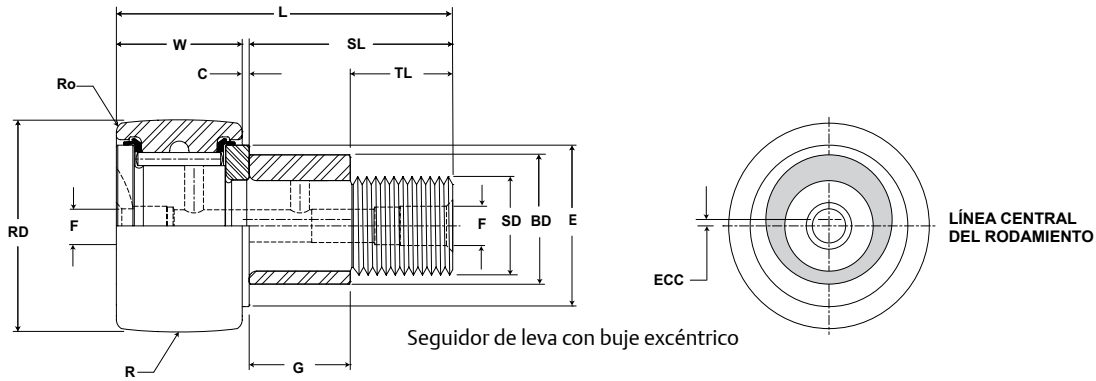

CF, CFE, CFH

N.º de pieza		HC	HD	F	E	Ro	HBD		Tipo de rosca	Par de fuerzas de sujeción	Velocidad limitante (grasa)	WT				
Sin sellos	Con sellos LUBRI-DISC	Centro del orificio	Diámetro del orificio radial	Diámetro del orificio axial o accesorio	Diámetro de saliente mín.	Ángulo externo	Diámetro del orificio de la carcasa									
		pulgadas			pulgadas		pulgadas									
		(Ref)	(Ref)	(Ref)	(Ref)	(Ref)	Norm.	ToL.								
CF 2 1/2	CF 2 1/2 S	0,5625 14	0,125 3	0,1875 5	1,688 42,86	0,094 2,38	1,0003 25,408	+0,0002/-0,0003 +0,0005/-0,0008	1-14	2250 254	1100	2,50 1,13				
CF 2 1/2 B	CF 2 1/2 SB					N/D										
CCF 2 1/2	CCF 2 1/2 S					0,5625 14	0,125 3	0,1875 5					1,688 42,86	0,094 2,38	1,378 35,00	+0,001/-0,001 +0,025/-0,025
CCF 2 1/2 B	CCF 2 1/2 SB													N/D		
CFE 2 1/2	CFE 2 1/2 S	0,5625 14	0,125 3	0,1875 5	1,688 42,86				0,094 2,38	1,2503 31,758	+0,0002/-0,0003 +0,0005/-0,0008	1 1/4-12		3450 390	1100	2,75 1,25
CFE 2 1/2 B	CFE 2 1/2 SB								N/D							
CCFH 2 1/2	CCFH 2 1/2 S					0,5625 14	0,125 3	0,1875 5	1,688 42,86	0,094 2,38	1,0003 25,408		+0,0002/-0,0003 +0,0005/-0,0008			
CCFH 2 1/2 B	CCFH 2 1/2 SB									N/D						
CF 2 3/4	CF 2 3/4 S	0,5625 14	0,125 3	0,1875 5	1,688 42,86					0,094 2,38	1,0003 25,408	+0,0002/-0,0003 +0,0005/-0,0008	1-14	2250 254	1050	2,93 1,33
CF 2 3/4 B	CF 2 3/4 SB									N/D						
CCF 2 3/4	CCF 2 3/4 S					0,5625 14	0,125 3	0,1875 5	1,688 42,86	0,094 2,38	1,378 35,00	+0,001/-0,001 +0,025/-0,025				
CCF 2 3/4 B	CCF 2 3/4 SB									N/D						
CFH 2 3/4	CFH 2 3/4 S	0,5625 14	0,125 3	0,1875 5	1,688 42,86					0,094 2,38	1,2503 31,758	+0,0002/-0,0003 +0,0005/-0,0008	1 1/4-12	3450 390	1050	3,19 1,47
CFH 2 3/4 B	CFH 2 3/4 SB									N/D						

Para una mejor sujeción, el grosor de la carcasa debe equivaler a la dimensión G: 0,010".
 El par de fuerzas de sujeción se basa en roscas secas. Si las roscas están lubricadas, use la mitad del valor indicado.
 El tamaño de las llaves hexagonales para la versión "fresada" se encuentra en el gráfico de tamaños de llaves, en la página B-156.

MCGILL® Rodamiento seguidor de levas en pulgadas



- Tipo de diseño básico:** Diámetro externo cilíndrico/
Vástago tipo coronado
- Elementos rodantes:** Completamente lleno de rodillos de agujas
- Material del rodamiento:** Acero de calidad del rodamiento
- Tipo de sello:** LUBRI-DISC®
- Lubricación:** Grasa de jabón de litio NLGI N.º 2
- Configuración del sistema:** Concéntrica/Excéntrica/
Vástago pesado
- Característica de montaje:** Ranura/Orificio hexagonal

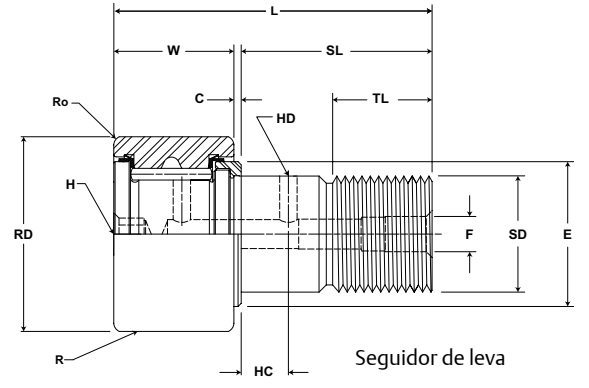

CF, CFE, CFH

N.º de pieza		RD		W		SD		SL	C	TL	L	R	ECC	G	BD	Capacidad de carga dinámica del canal de deslizamiento	Capacidad de carga estática del canal de deslizamiento
Sin sellos	Con sellos LUBRI-DISC	Diámetro del rodillo		Ancho del rodillo		Diámetro del vástago		Longitud del vástago	Extensión de la placa de extremo	Longitud mínima de rosca	Longitud total	Corona	Excéntrico				
		pulgadas		pulgadas		pulgadas		pulgadas	pulgadas	pulgadas	pulgadas	pulgadas	Modificador de base CFE-XX				
		Nom.	Tol.	Nom.	Tol.	Nom.	Tol.	(Ref)	(Ref)	(Ref)	(Ref)	Radio (Ref)	(Ref)	+0/-0,010	±0,001	lb/N	
CF 3	CF 3 S	3,000 76,20	+0/-0,001 +0/-0,03	1,750 44,45	+0/-0,005 +0/-0,13	1,250 31,75	+0,001/-0 +0,03/-0	2,50 63,5	0,031 0,8	1,25 31,75	4,28 108,7	Cilíndrico	N/D	N/D	N/D	15.720 69.923	24.910 110.800
CF 3 B	CF 3 SB											30 762					
CCF 3	CCF 3 S																
CFE 3	CFE 3 S	3,000 76,20	+0/-0,001 +0/-0,03	1,750 44,45	+0/-0,005 +0/-0,13	1,250 31,75	+0,001/-0 +0,03/-0	2,50 63,5	0,031 0,8	1,25 31,75	4,28 108,7	Cilíndrico	0,060 0,52	1,250 31,75	1,750 44,45	15.720 69.923	110.800 24.910
CFE 3 B	CFE 3 SB											30 762					
CCFE 3	CCFE 3 S																
CFH 3	CFH 3 S	3,000 76,20	+0/-0,001 +0/-0,03	1,750 44,45	+0/-0,005 +0/-0,13	1,500 38,10	+0,001/-0 +0,03/-0	2,50 63,5	0,031 0,8	1,25 31,75	4,28 108,7	Cilíndrico	N/D	N/D	N/D	15.720 69.923	49.820 221.599
CFH 3 B	CFH 3 SB											30 762					
CCFH 3	CCFH 3 S																
CF 3 1/4	CF 3 1/4 S	3,250 82,55	+0/-0,001 +0/-0,03	1,750 44,45	+0/-0,005 +0/-0,13	1,250 31,75	+0,001/-0 +0,03/-0	2,50 63,5	0,031 0,8	1,25 31,75	4,28 108,7	Cilíndrico	N/D	N/D	N/D	15.720 69.923	24.910 110.800
CF 3 1/4 B	CF 3 1/4 SB											30 762					
CCF 3 1/4	CCF 3 1/4 S																
CFE 3 1/4	CFE 3 1/4 S	3,250 82,55	+0/-0,001 +0/-0,03	1,750 44,45	+0/-0,005 +0/-0,13	1,250 31,75	+0,001/-0 +0,03/-0	2,50 63,5	0,031 0,8	1,25 31,75	4,28 108,7	Cilíndrico	0,060 0,52	1,250 31,75	1,750 44,45	15.720 69.923	110.800 24.910
CFE 3 1/4 B	CFE 3 1/4 SB											30 762					
CCFE 3 1/4	CCFE 3 1/4 S																
CFH 3 1/4	CFH 3 1/4 S	3,250 82,55	+0/-0,001 +0/-0,03	1,750 44,45	+0/-0,005 +0/-0,13	1,500 38,10	+0,001/-0 +0,03/-0	2,50 63,5	0,031 0,8	1,25 31,75	4,28 108,7	Cilíndrico	N/D	N/D	N/D	15.720 69.923	49.820 221.599
CFH 3 1/4 B	CFH 3 1/4 SB											30 762					
CCFH 3 1/4	CCFH 3 1/4 S																

Las dimensiones métricas son solo de referencia.
El tamaño de las llaves hexagonales para la versión "fresada" se encuentra en el gráfico de tamaños de llaves, en la página B-156.

No hay disponibilidad de existencias de todas las piezas. Para hacer consultas de disponibilidad, comuníquese con el Servicio al Cliente llamando al (800) 626-2120.
Para obtener más información sobre capacidades de rodamientos no incluidas en nuestra oferta estándar, comuníquese con el Departamento de Ingeniería de Aplicaciones llamando al (800) 626-2093.

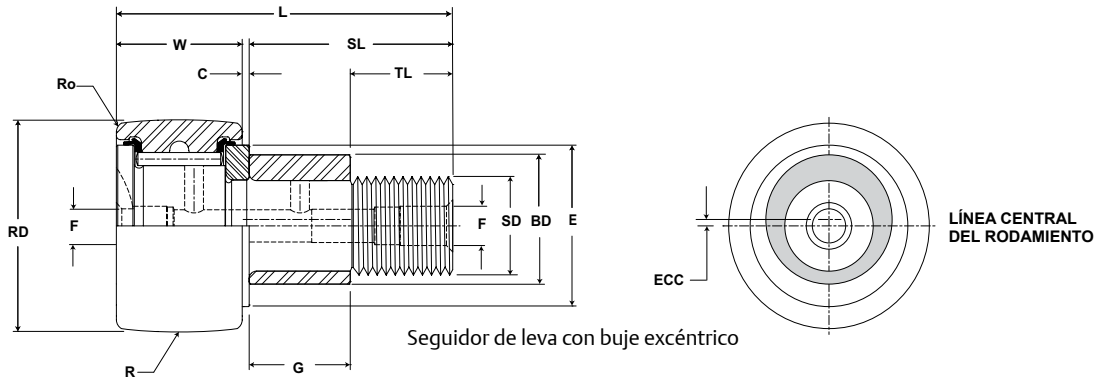

CF, CFE, CFH

N.º de pieza		HC	HD	F	E	Ro	HBD		Tipo de rosca	Par de fuerzas de sujeción	Velocidad limitante (grasa)	WT												
Sin sellos	Con sellos LUBRI-DISC	Centro del orificio	Diámetro del orificio radial	Diámetro del orificio axial o accesorio	Diámetro de saliente min.	Ángulo externo	Diámetro del orificio de la carcasa																	
		pulgadas			pulgadas		pulgadas																	
		(Ref)	(Ref)	(Ref)	(Ref)	(Ref)	Norm.	ToI.																
		(Ref)	(Ref)	(Ref)	(Ref)	(Ref)			pulg.-libras Nm	RPM	libras kg													
CF 3	CF 3 S	0,625 16	0,125 3	0,25* 6	2,125 53,98	0,125 3,18	1,2503 31,758	+0,0002/-0,0003 +0,0005/-0,0008	1 1/4-12	3450 390	950	4,20 1,91												
CF 3 B	CF 3 SB					N/D																		
CCF 3	CCF 3 S					0,625 16	0,125 3	0,25* 6					2,125 53,98	0,125 3,18	1,753 44,52	+0,001/-0,001 +0,025/-0,025								
CCF 3 B	CCF 3 SB													N/D										
CFE 3	CFE 3 S	0,625 16	0,125 3	0,25* 6	2,125 53,98									0,125 3,18	1,5003 38,108	+0,0002/-0,0003 +0,0005/-0,0008	1 1/2-12	5000 565	950	4,56 2,07				
CFE 3 B	CFE 3 SB													N/D										
CCFH 3	CCFH 3 S					0,625 16	0,125 3	0,25* 6					2,125 53,98	0,125 3,18	1,2503 31,758	+0,0002/-0,0003 +0,0005/-0,0008					1 1/4-12	3450 390	880	4,81 2,18
CCFH 3 B	CCFH 3 SB													N/D										
CFE 3 1/4	CFE 3 1/4 S	0,625 16	0,125 3	0,25* 6	2,125 53,98				0,125 3,18	1,753 44,52	+0,001/-0,001 +0,025/-0,025													
CFE 3 1/4 B	CFE 3 1/4 SB								N/D															
CCFE 3 1/4	CCFE 3 1/4 S					0,625 16	0,125 3	0,25* 6	2,125 53,98	0,125 3,18	1,5003 38,108	+0,0002/-0,0003 +0,0005/-0,0008	1 1/2-12	5000 565	880	5,19 2,35								
CCFE 3 1/4 B	CCFE 3 1/4 SB									N/D														

* Orificio de lubricación (F) en la parte inferior del orificio hexagonal y accesorio de lubricación recta de 1/4 pulg. con bola suministrada pero no instalada.
 Para una mejor sujeción, el grosor de la carcasa debe equivaler a la dimensión G: 0,010".
 El par de fuerzas de sujeción se basa en roscas secas. Si las roscas están lubricadas, use la mitad del valor indicado.
 El tamaño de las llaves hexagonales para la versión "fresada" se encuentra en el gráfico de tamaños de llaves, en la página B-156.

MCGILL® Rodamiento seguidor de levas en pulgadas



- Tipo de diseño básico:** Diámetro externo cilíndrico/
Vástago tipo coronado
- Elementos rodantes:** Completamente lleno de rodillos de agujas
- Material del rodamiento:** Acero de calidad del rodamiento
- Tipo de sello:** LUBRI-DISC®
- Lubricación:** Grasa de jabón de litio NLGI N.º 2
- Configuración del sistema:** Concéntrica/Excéntrica/
Vástago pesado
- Característica de montaje:** Ranura/Orificio hexagonal

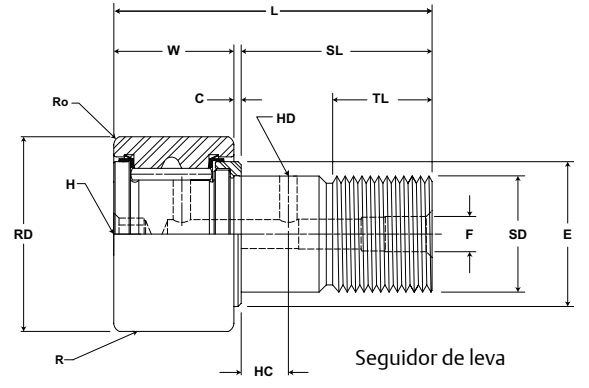

CF, CFE, CFH

N.º de pieza		RD		W		SD		SL	C	TL	L	R	ECC	G	BD	Capacidad de carga dinámica del canal de deslizamiento	Capacidad de carga estática del canal de deslizamiento		
Sin sellos	Con sellos LUBRI-DISC	Diámetro del rodillo		Ancho del rodillo		Diámetro del vástago		Longitud del vástago	Extensión de la placa de extremo	Longitud mínima de rosca	Longitud total	Corona	Excéntrico						
		pulgadas		pulgadas		pulgadas		pulgadas	pulgadas	pulgadas	pulgadas	pulgadas	Modificador de base CFE-XX						
		Nom.	Tol.	Nom.	Tol.	Nom.	Tol.	(Ref)	(Ref)	(Ref)	(Ref)	Radio (Ref)	(Ref)	+0/-0,010	±0,001	lb/N			
CF 3 1/2	CF 3 1/2 S	3,500 88,90	+0/-0,001 +0/-0,03	2,000 50,80	+0/-0,005 +0/-0,13	1,375 34,93	+0,001/-0 +0,03/-0	2,75 69,9	0,031 0,8	1,375 34,93	4,78 121,4	Cilíndrico	N/D	N/D	N/D	22.800 101.414	31.625 140.668		
CF 3 1/2 B	CF 3 1/2 SB											30 762							
CCF 3 1/2	CCF 3 1/2 S	3,500 88,90	+0/-0,001 +0/-0,03	2,000 50,80	+0/-0,005 +0/-0,13	1,375 34,93	+0,001/-0 +0,03/-0	2,75 69,9	0,031 0,8	1,375 34,93	4,78 121,4	Cilíndrico	0,060 0,52	1,375 34,93	1,812 46,02				
CCF 3 1/2 B	CCF 3 1/2 SB											30 762							
CFE 3 1/2	CFE 3 1/2 S	3,500 88,90	+0/-0,001 +0/-0,03	2,000 50,80	+0/-0,005 +0/-0,13	1,375 34,93	+0,001/-0 +0,03/-0	2,75 69,9	0,031 0,8	1,375 34,93	4,78 121,4	Cilíndrico	0,060 0,52	1,375 34,93	1,812 46,02				
CFE 3 1/2 B	CFE 3 1/2 SB											30 762							
CCFE 3 1/2	CCFE 3 1/2 S	3,500 88,90	+0/-0,001 +0/-0,03	2,000 50,80	+0/-0,005 +0/-0,13	1,375 34,93	+0,001/-0 +0,03/-0	2,75 69,9	0,031 0,8	1,375 34,93	4,78 121,4	Cilíndrico	N/D	N/D	N/D				
CCFE 3 1/2 B	CCFE 3 1/2 SB											30 762							
CFH 3 1/2	CFH 3 1/2 S	3,500 88,90	+0/-0,001 +0/-0,03	2,000 50,80	+0/-0,005 +0/-0,13	1,750 44,45	+0,001/-0 +0,03/-0	2,75 69,9	0,031 0,8	1,375 34,93	4,78 121,4	Cilíndrico	N/D	N/D	N/D	22.800 101.414	63.250 281.336		
CFH 3 1/2 B	CFH 3 1/2 SB											30 762							
CCFH 3 1/2	CCFH 3 1/2 S	3,500 88,90	+0/-0,001 +0/-0,03	2,000 50,80	+0/-0,005 +0/-0,13	1,750 44,45	+0,001/-0 +0,03/-0	2,75 69,9	0,031 0,8	1,375 34,93	4,78 121,4	Cilíndrico	N/D	N/D	N/D				
CCFH 3 1/2 B	CCFH 3 1/2 SB											30 762							
CF 4	CF 4 S	4,000 101,60	+0/-0,001 +0/-0,03	2,250 57,15	+0/-0,005 +0/-0,13	1,500 38,10	+0,001/-0 +0,03/-0	3,50 88,9	0,031 0,8	1,50 38,1	5,78 146,8	Cilíndrico	N/D	N/D	N/D			22.800 101.414	44.770 199.137
CF 4 B	CF 4 SB											30 762							
CCF 4	CCF 4 S	4,000 101,60	+0/-0,001 +0/-0,03	2,250 57,15	+0/-0,005 +0/-0,13	1,500 38,10	+0,001/-0 +0,03/-0	3,50 88,9	0,031 0,8	1,50 38,1	5,78 146,8	Cilíndrico	0,060 0,52	2,000 50,80	2,000 50,80				
CCF 4 B	CCF 4 SB											30 762							
CFE 4	CFE 4 S	4,000 101,60	+0/-0,001 +0/-0,03	2,250 57,15	+0/-0,005 +0/-0,13	1,500 38,10	+0,001/-0 +0,03/-0	3,50 88,9	0,031 0,8	1,50 38,1	5,78 146,8	Cilíndrico	0,060 0,52	2,000 50,80	2,000 50,80				
CFE 4 B	CFE 4 SB											30 762							
CCFE 4	CCFE 4 S	4,000 101,60	+0/-0,001 +0/-0,03	2,250 57,15	+0/-0,005 +0/-0,13	1,500 38,10	+0,001/-0 +0,03/-0	3,50 88,9	0,031 0,8	1,50 38,1	5,78 146,8	Cilíndrico	N/D	N/D	N/D				
CCFE 4 B	CCFE 4 SB											30 762							
CFH 4	CFH 4 S	4,000 101,60	+0/-0,001 +0/-0,03	2,250 57,15	+0/-0,005 +0/-0,13	2,000 50,80	+0,001/-0 +0,03/-0	3,50 88,9	0,031 0,8	1,50 38,1	5,78 146,8	Cilíndrico	N/D	N/D	N/D	29.985 133.373	89.540 398.274		
CFH 4 B	CFH 4 SB											30 762							
CCFH 4	CCFH 4 S	4,000 101,60	+0/-0,001 +0/-0,03	2,250 57,15	+0/-0,005 +0/-0,13	2,000 50,80	+0,001/-0 +0,03/-0	3,50 88,9	0,031 0,8	1,50 38,1	5,78 146,8	Cilíndrico	N/D	N/D	N/D				
CCFH 4 B	CCFH 4 SB											30 762							

Las dimensiones métricas son solo de referencia.
El tamaño de las llaves hexagonales para la versión "fresada" se encuentra en el gráfico de tamaños de llaves, en la página B-156.

No hay disponibilidad de existencias de todas las piezas. Para hacer consultas de disponibilidad, comuníquese con el Servicio al Cliente llamando al (800) 626-2120.
Para obtener más información sobre capacidades de rodamientos no incluidas en nuestra oferta estándar, comuníquese con el Departamento de Ingeniería de Aplicaciones llamando al (800) 626-2093.

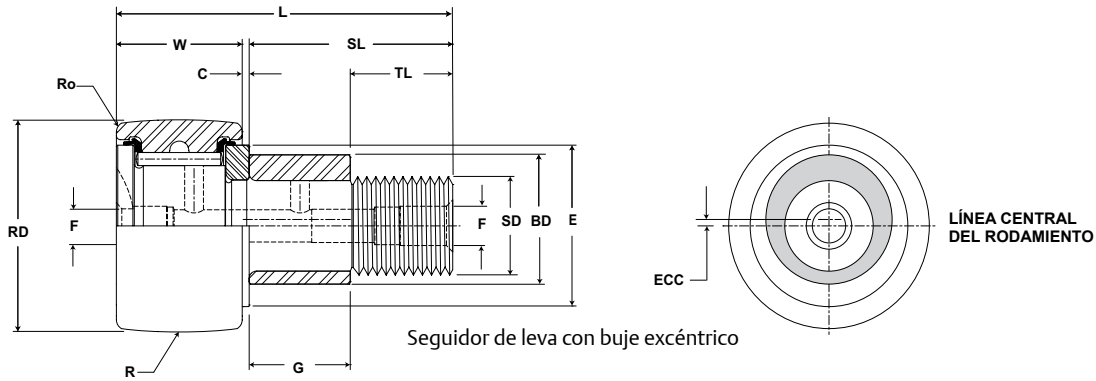

CF, CFE, CFH

N.º de pieza		HC	HD	F	E	Ro	HBD		Tipo de rosca	Par de fuerzas de sujeción	Velocidad limitante (grasa)	WT			
Sin sellos	Con sellos LUBRI-DISC	Centro del orificio	Diámetro del orificio radial	Diámetro del orificio axial o accesorio	Diámetro de saliente min.	Ángulo externo	Diámetro del orificio de la carcasa								
		pulgadas			pulgadas		pulgadas								
		(Ref)	(Ref)	(Ref)	(Ref)	(Ref)	Norm.	ToL.							
									pulg.-libras Nm	RPM	libras kg				
CF 3 1/2	CF 3 1/2 S	0,6875 17	0,125 3	0,25* 6	2,438 61,91	0,125 3,18	1,3753 34,933	+0,0002/-0,0003 +0,0005/-0,0008	1 3/8-12	4200 475	820	6,42 2,91			
CF 3 1/2 B	CF 3 1/2 SB					N/D									
CCF 3 1/2	CCF 3 1/2 S														
CCF 3 1/2 B	CCF 3 1/2 SB														
CFE 3 1/2	CFE 3 1/2 S	0,6875 17	0,125 3	0,25* 6	2,438 61,91	0,125 3,18	1,815 46,10	+0,001/-0,001 +0,025/-0,025	1 3/4-12	5000 565	820	7,01 3,18			
CFE 3 1/2 B	CFE 3 1/2 SB					N/D									
CCFE 3 1/2	CCFE 3 1/2 S														
CCFE 3 1/2 B	CCFE 3 1/2 SB														
CFH 3 1/2	CFH 3 1/2 S	0,6875 17	0,125 3	0,25* 6	2,438 61,91	0,125 3,18	1,7503 44,458	+0,0002/-0,0003 +0,0005/-0,0008	1 3/4-12	5000 565	820	7,01 3,18			
CFH 3 1/2 B	CFH 3 1/2 SB					N/D									
CCFH 3 1/2	CCFH 3 1/2 S														
CCFH 3 1/2 B	CCFH 3 1/2 SB														
CF 4	CF 4 S	0,75 19	0,125 3	0,25* 6	2,797 71,04	0,125 3,18	1,5003 38,108	+0,0002/-0,0003 +0,0005/-0,0008	1 1/2-12	5000 565	700	9,46 4,29			
CF 4 B	CF 4 SB					N/D									
CCF 4	CCF 4 S														
CCF 4 B	CCF 4 SB														
CFE 4	CFE 4 S	0,75 19	0,125 3	0,25* 6	2,797 71,04	0,125 3,18	2,002 50,85	+0,001/-0,001 +0,025/-0,025	2-12	5000 565	700	10,83 4,91			
CFE 4 B	CFE 4 SB					N/D									
CCFE 4	CCFE 4 S														
CCFE 4 B	CCFE 4 SB														
CFH 4	CFH 4 S	0,75 19	0,125 3	0,25* 6	2,797 71,04	0,125 3,18	2,0003 50,808	+0,0002/-0,0003 +0,0005/-0,0008	2-12	5000 565	700	10,83 4,91			
CFH 4 B	CFH 4 SB					N/D									
CCFH 4	CCFH 4 S														
CCFH 4 B	CCFH 4 SB														

* Orificio de lubricación (F) en la parte inferior del orificio hexagonal y accesorio de lubricación recta de 1/4 pulg. con bola suministrada pero no instalada.
 Para una mejor sujeción, el grosor de la carcasa debe equivaler a la dimensión G: 0,010".
 El par de fuerzas de sujeción se basa en roscas secas. Si las roscas están lubricadas, use la mitad del valor indicado.
 El tamaño de las llaves hexagonales para la versión "fresada" se encuentra en el gráfico de tamaños de llaves, en la página B-156.

MCGILL® Rodamiento seguidor de levas en pulgadas



- Tipo de diseño básico:** Diámetro externo cilíndrico/
Vástago tipo coronado
- Elementos rodantes:** Completamente lleno de rodillos de agujas
- Material del rodamiento:** Acero de calidad del rodamiento
- Tipo de sello:** LUBRI-DISC®
- Lubricación:** Grasa de jabón de litio NLGI N.º 2
- Configuración del sistema:** Concéntrica/Excéntrica/
Vástago pesado
- Característica de montaje:** Ranura/Orificio hexagonal

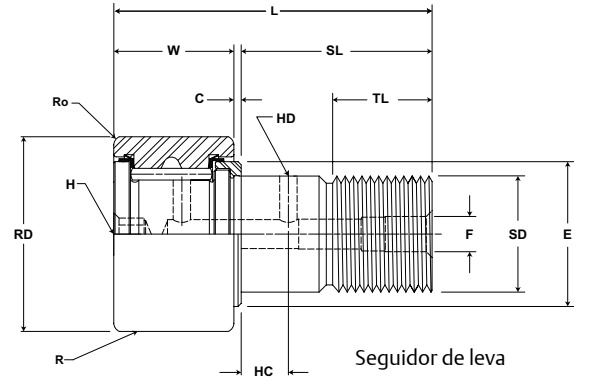

CF, CFE, CFH

N.º de pieza		RD		W		SD		SL	C	TL	L	R	ECC	G	BD	Capacidad de carga dinámica del canal de deslizamiento	Capacidad de carga estática del canal de deslizamiento
Sin sellos	Con sellos LUBRI-DISC	Diámetro del rodillo		Ancho del rodillo		Diámetro del vástago		Longitud del vástago	Extensión de la placa de extremo	Longitud mínima de rosca	Longitud total	Corona	Excéntrico				
		pulgadas		pulgadas		pulgadas		pulgadas	pulgadas	pulgadas	pulgadas	pulgadas	Modificador de base CFE-XX				
		Nom.	Tol.	Nom.	Tol.	Nom.	Tol.	(Ref)	(Ref)	(Ref)	(Ref)	Radio (Ref)	(Ref)	+0/-0,010	±0,001	lb/N	
-	CF 5 SB	5,000	+0/-0,001	2,750	+0/-0,005	2,000	+0,001/-0	5,06	0,062	2,563	7,88	Cilíndrico	N/D	N/D	N/D	46.575	67.950
	CCF 5 SB	127,00	+0/-0,03	69,85	+0/-0,13	50,80	+0,03/-0	128,6	1,57	65,1	200,0	48 1,219					
	CFH 5 SB	5,000	+0/-0,001	2,750	+0/-0,005	2,500	+0,001/-0	5,06	0,062	2,563	7,88	Cilíndrico	N/D	N/D	N/D	46.575	135.900
	CCFH 5 SB	127,00	+0/-0,03	69,85	+0/-0,13	63,50	+0,03/-0	128,6	1,57	65,1	200,0	48 1,219					
-	CF 6 SB	6,000	+0/-0,001	3,250	+0/-0,005	2,500	+0,001/-0	6,00	0,062	3,00	9,31	Cilíndrico	N/D	N/D	N/D	60.000	80.450
	CCF 6 SB	152,40	+0/-0,03	82,55	+0/-0,13	63,50	+0,03/-0	152,4	1,57	76,2	236,5	56 1,422					
	CFH 6 SB	6,000	+0/-0,001	3,250	+0/-0,005	2,500	+0,001/-0	6,00	0,062	3,00	9,31	Cilíndrico	N/D	N/D	N/D	60.000	160.900
	CCFH 6 SB	152,40	+0/-0,03	82,55	+0/-0,13	63,50	+0,03/-0	152,4	1,57	76,2	236,5	56 1,422					
-	CF 7 SB	7,000	+0/-0,001	3,750	+0/-0,005	3,000	+0,001/-0	7,69	0,062	4,125	11,50	Cilíndrico	N/D	N/D	N/D	75.380	106.930
	CCF 7 SB	177,80	+0/-0,03	95,25	+0/-0,13	76,20	+0,03/-0	195,3	1,57	104,77	292,1	60 1,524					
	CFH 7 SB	7,000	+0/-0,001	3,750	+0/-0,005	3,000	+0,001/-0	7,69	0,062	4,125	11,50	Cilíndrico	N/D	N/D	N/D	75.380	213.860
	CCFH 7 SB	177,80	+0/-0,03	95,25	+0/-0,13	76,20	+0,03/-0	195,3	1,57	104,77	292,1	60 1,524					
-	CF 8 SB	8,000	*	4,250	*	3,250	+0,001/-0	8,50	0,125	4,25	12,81	Cilíndrico	N/D	N/D	N/D	92.200	144.100
	CCF 8 SB	203,20		107,95		82,55	+0,03/-0	215,9	3,175	107,95	325,4	40 1,016					
-	CF 9 SB	9,000	*	4,750	*	3,750	+0,001/-0	9,50	0,125	4,75	14,31	Cilíndrico	N/D	N/D	N/D	113.260	183.430
	CCF 9 SB	228,60		120,65		95,25	+0,03/-0	241,3	3,175	120,65	363,5	40 1,016					
-	CF 10 SB	10,000	*	5,250	*	4,250	+0,001/-0	10,00	0,125	4,75	15,31	Cilíndrico	N/D	N/D	N/D	131.545	215.565
	CCF 10 SB	254,00		133,35		107,95	+0,03/-0	254,0	3,175	120,65	388,9	40 1,016					

Las dimensiones métricas son solo de referencia.
 *Las tolerancias estándar no corresponden. Consulte al Departamento de Ingeniería de Aplicaciones.
 El tamaño de las llaves hexagonales para la versión "fresada" se encuentra en el gráfico de tamaños de llaves, en la página B-156.

No hay disponibilidad de existencias de todas las piezas. Para hacer consultas de disponibilidad, comuníquese con el Servicio al Cliente llamando al (800) 626-2120.
 Para obtener más información sobre capacidades de rodamientos no incluidas en nuestra oferta estándar, comuníquese con el Departamento de Ingeniería de Aplicaciones llamando al (800) 626-2093.

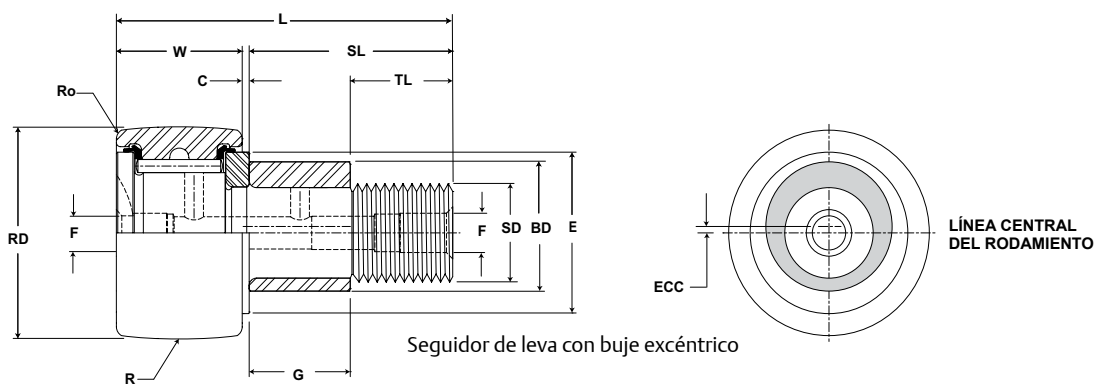

CF, CFE, CFH

N.º de pieza		HC	HD	F	E	Ro	HBD		Tipo de rosca	Par de fuerzas de sujeción	Velocidad limitante (grasa)	WT
Sin sellos	Con sellos LUBRI-DISC	Centro del orificio	Diámetro del orificio radial	Diámetro del orificio axial o accesorio	Diámetro de saliente min.	Ángulo externo	Diámetro del orificio de la carcasa					
		pulgadas			pulgadas		pulgadas					
		(Ref)	(Ref)	(Ref)	(Ref)	(Ref)	Norm.	Tol.				
-	CF 5 SB	0,875	0,1875	1/4" NPT	3,563	0,125	2,0003	+0,0002/-0,0003	2-12	5000	575	19,60
	CCF 5 SB	22	5		90,49	3,18	50,808	+0,0005/-0,0008				
	CFH 5 SB	0,875	0,1875	1/4" NPT	3,563	0,125	2,5030	+0,0002/-0,0003	2 1/2-12	5000	575	22,10
	CCFH 5 SB	22	5		90,49	3,18	63,576	+0,0005/-0,0008				
-	CF 6 SB	1,00	0,1875	1/4" NPT	4,469	0,125	2,5030	+0,0002/-0,0003	2 1/2-12	5000	475	32,73
	CCF 6 SB	25	5		113,51	3,18	63,576	+0,0005/-0,0008				
	CFH 6 SB	1,00	0,1875	1/4" NPT	4,469	0,125	3,0003	+0,0002/-0,0003	3-12	5000	475	36,41
	CCFH 6 SB	25	5		113,51	3,18	76,208	+0,0005/-0,0008				
-	CF 7 SB	1,25	0,1875	1/4" NPT	5,188	0,125	3,0003	+0,0002/-0,0003	3-12	5000	400	54,73
	CCF 7 SB	32	5		131,76	3,18	76,208	+0,0005/-0,0008				
	CFH 7 SB	1,25	0,1875	1/4" NPT	5,188	0,125	3,5003	+0,0002/-0,0003	3 1/2-4	5000	400	68,03
	CCFH 7 SB	32	5		131,76	3,18	88,908	+0,0005/-0,0008				
-	CF 8 SB	-	-	1/4" NPT	4,375	0,219	3,2503	+0,0002/-0,0003	3 1/4-4	5000	350	79,80
	CCF 8 SB	-	-		111,13	5,56	82,558	+0,0005/-0,0008				
-	CF 9 SB	-	-	1/4" NPT	5,063	0,250	3,7503	+0,0002/-0,0003	3 1/2-4	5000	300	111,60
	CCF 9 SB	-	-		128,59	6,35	95,258	+0,0005/-0,0008				
-	CF 10 SB	-	-	1/4" NPT	5,469	0,281	4,2503	+0,0002/-0,0003	3 1/2-4	5000	275	148,20
	CCF 10 SB	-	-		138,91	7,14	107,958	+0,0005/-0,0008				

Para una mejor sujeción, el grosor de la carcasa debe equivaler a la dimensión G: 0,010".
 El par de fuerzas de sujeción se basa en roscas secas. Si las roscas están húmedas (lubricadas), use la mitad del valor indicado.
 El tamaño de las llaves hexagonales para la versión "fresada" se encuentra en el gráfico de tamaños de llaves, en la página B-156.

MCGILL® Rodamiento seguidor de levas en pulgadas



- Tipo de diseño básico:** Diámetro externo cilíndrico/
Horquilla tipo coronado
- Elementos rodantes:** Rodillo de agujas/
Completamente lleno
- Material del rodamiento:** Acero de calidad del rodamiento
- Tipo de sello:** LUBRI-DISC®
- Lubricación:** Grasa de jabón de litio NLGI N.º 2

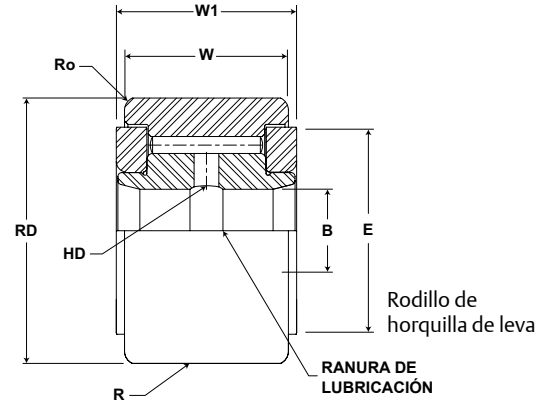

CYR

N.º de pieza		RD		W		B		W1	R	Track Roller Capacidad de carga dinámica	Track Roller Capacidad de carga estática
Sin sellos	Con sellos LUBRI-DISC	Diámetro del rodillo		Ancho del rodillo		Diámetro del orificio		Ancho total	Corona		
		pulgadas mm		pulgadas mm		pulgadas mm		pulgadas mm	Prefijo CCYR-XX		
		Nom.	Tol.	Nom.	Tol.	Nom.	Tol.	(Ref)	Radio	lb/N	lb/N
CYR 3/4	CYR 3/4 S	0,750 19,05	+0/-0,001 +0/-0,03	0,500 12,70	+0/-0,005 +0/-0,13	0,250 6,35	+0,0002/-0,0004 +0,0005/-0,0010	0,5625 14,28	Cilíndrico	1660 7384	4130 18.370
	CCYR 3/4 S							10 254			
CYR 7/8	CYR 7/8 S	0,875 22,23	+0/-0,001 +0/-0,03	0,500 12,70	+0/-0,005 +0/-0,13	0,250 6,35	+0,0002/-0,0004 +0,0005/-0,0010	0,5625 14,28	Cilíndrico	1660 7384	4130 18.370
	CCYR 7/8 S							10 254			
CYR 1	CYR 1 S	1,000 25,40	+0/-0,001 +0/-0,03	0,625 15,88	+0/-0,005 +0/-0,13	0,3125 7,94	+0,0002/-0,0004 +0,0005/-0,0010	0,6875 17,46	Cilíndrico	2225 9897	6120 27.222
	CCYR 1 S							12 305			
CYR 1 1/8	CYR 1 1/8 S	1,125 28,58	+0/-0,001 +0/-0,03	0,625 15,88	+0/-0,005 +0/-0,13	0,3125 7,94	+0,0002/-0,0004 +0,0005/-0,0010	0,6875 17,46	Cilíndrico	2225 9897	6120 27.222
	CCYR 1 1/8 S							12 305			
CYR 1 1/4	CYR 1 1/4 S	1,250 31,75	+0/-0,001 +0/-0,03	0,750 19,05	+0/-0,005 +0/-0,13	0,375 9,53	+0,0002/-0,0004 +0,0005/-0,0010	0,8125 20,64	Cilíndrico	3930 17.481	8500 37.808
	CCYR 1 1/4 S							14 356			
CYR 1 3/8	CYR 1 3/8 S	1,375 34,93	+0/-0,001 +0/-0,03	0,750 19,05	+0/-0,005 +0/-0,13	0,375 9,53	+0,0002/-0,0004 +0,0005/-0,0010	0,8125 20,64	Cilíndrico	3930 17.481	8500 37.808
	CCYR 1 3/8 S							14 356			
CYR 1 1/2	CYR 1 1/2 S	1,500 38,10	+0/-0,001 +0/-0,03	0,875 22,23	+0/-0,005 +0/-0,13	0,4375 11,11	+0,0002/-0,0004 +0,0005/-0,0010	0,9375 23,81	Cilíndrico	4840 21.528	11.280 50.173
	CCYR 1 1/2 S							20 508			
CYR 1 5/8	CYR 1 5/8 S	1,625 41,28	+0/-0,001 +0/-0,03	0,875 22,23	+0/-0,005 +0/-0,13	0,4375 11,11	+0,0002/-0,0004 +0,0005/-0,0010	0,9375 23,81	Cilíndrico	4840 21.528	11.280 50.173
	CCYR 1 5/8 S							20 508			
CYR 1 3/4	CYR 1 3/4 S	1,750 44,45	+0/-0,001 +0/-0,03	1,000 25,40	+0/-0,005 +0/-0,13	0,500 12,70	+0,0002/-0,0004 +0,0005/-0,0010	1,0625 26,98	Cilíndrico	6385 28.400	115.840 515.256
	CCYR 1 3/4 S							20 508			

Las dimensiones métricas son solo de referencia.

No hay disponibilidad de existencias de todas las piezas. Para hacer consultas de disponibilidad, comuníquese con el Servicio al Cliente llamando al (800) 626-2120.

Para obtener más información sobre capacidades de rodamientos no incluidas en nuestra oferta estándar, comuníquese con el Departamento de Ingeniería de Aplicaciones llamando al (800) 626-2093.

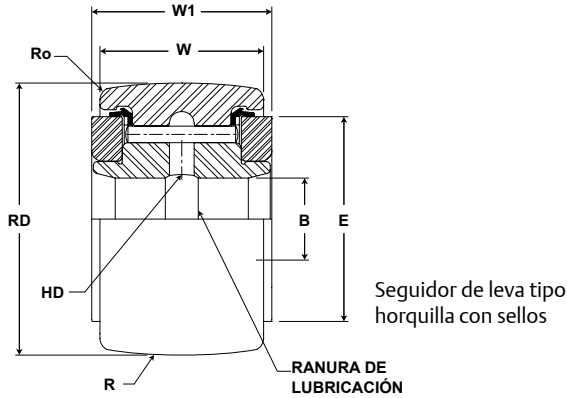

CYR

N.º de pieza		HD	E	Ro	Diámetros de eje recomendados						Velocidad limitante	WT
Sin sellos	Con sellos LUBRI-DISC	Diámetro del agujero	Diámetro mínimo de sujeción	Ángulo externo	Ajuste de empuje		Ajuste forzado		Ajuste a presión		RPM	Peso del rodamiento
					pulgadas		pulgadas		pulgadas			
					(Ref)	(Ref)	(Ref)	Nom	Tol	Nom		
CYR 3/4	CYR 3/4 S	0,09 2,4	0,61 15,5	0,02 0,4	0,2495 6,337	±0,0002 ±0,005	0,2501 6,353	±0,0002 ±0,005	0,2503 6,357	±0,0002 ±0,005	6400	0,06 0,03
	CCYR 3/4 S			N/D								
CYR 7/8	CYR 7/8 S	0,09 2,4	0,61 15,5	0,02 0,4	0,2495 6,337	±0,0002 ±0,005	0,2501 6,353	±0,0002 ±0,005	0,2503 6,357	±0,0002 ±0,005	5400	0,08 0,04
	CCYR 7/8 S			N/D								
CYR 1	CYR 1 S	0,09 2,4	0,78 19,8	0,03 0,8	0,3120 7,925	±0,0002 ±0,005	0,3126 7,940	±0,0002 ±0,005	0,3128 7,945	±0,0002 ±0,005	4800	0,15 0,07
	CCYR 1 S			N/D								
CYR 1 1/8	CYR 1 1/8 S	0,09 2,4	0,78 19,8	0,03 0,8	0,3120 7,925	±0,0002 ±0,005	0,3126 7,940	±0,0002 ±0,005	0,3128 7,945	±0,0002 ±0,005	3400	0,17 0,08
	CCYR 1 1/8 S			N/D								
CYR 1 1/4	CYR 1 1/4 S	0,09 2,4	0,98 25,0	0,03 0,8	0,3745 9,512	±0,0002 ±0,005	0,3751 9,527	±0,0002 ±0,005	0,3753 9,532	±0,0002 ±0,005	3100	0,24 0,11
	CCYR 1 1/4 S			N/D								
CYR 1 3/8	CYR 1 3/8 S	0,09 2,4	0,98 25,0	0,05 1,2	0,3745 9,512	±0,0002 ±0,005	0,3751 9,527	±0,0002 ±0,005	0,3753 9,532	±0,0002 ±0,005	2800	0,30 0,14
	CCYR 1 3/8 S			N/D								
CYR 1 1/2	CYR 1 1/2 S	0,09 2,4	1,09 27,8	0,06 1,6	0,4370 11,100	±0,0002 ±0,005	0,4376 11,115	±0,0002 ±0,005	0,4378 11,120	±0,0002 ±0,005	2500	0,41 0,19
	CCYR 1 1/2 S			N/D								
CYR 1 5/8	CYR 1 5/8 S	0,09 2,4	1,09 27,8	0,06 1,6	0,4370 11,100	±0,0002 ±0,005	0,4376 11,115	±0,0002 ±0,005	0,4378 11,120	±0,0002 ±0,005	2350	0,50 0,23
	CCYR 1 5/8 S			N/D								
CYR 1 3/4	CYR 1 3/4 S	0,09 2,4	1,25 31,8	0,06 1,6	0,4995 12,687	±0,0002 ±0,005	0,5001 12,703	±0,0002 ±0,005	0,5005 12,713	±0,0002 ±0,005	2200	0,64 0,29
	CCYR 1 3/4 S			N/D								

MCGILL® Rodamiento seguidor de levas en pulgadas



- Tipo de diseño básico:** Diámetro externo cilíndrico/
Horquilla tipo coronado
- Elementos rodantes:** Rodillo de agujas/
Completamente lleno
- Material del rodamiento:** Acero de calidad del rodamiento
- Tipo de sello:** LUBRI-DISC®
- Lubricación:** Grasa de jabón de litio NLGI N.º 2

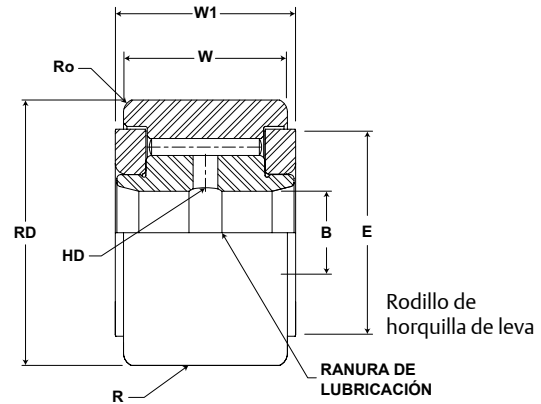

CYR

N.º de pieza		RD		W		B		W1	R	Track Roller Capacidad de carga dinámica	Track Roller Capacidad de carga estática
Sin sellos	Con sellos LUBRI-DISC	Diámetro del rodillo		Ancho del rodillo		Diámetro del orificio		Ancho total	Corona	lb/N	lb/N
		pulgadas mm		pulgadas mm		pulgadas mm		pulgadas mm	Prefijo CCYR-XX		
		Nom.	Tol.	Nom.	Tol.	Nom.	Tol.	(Ref)	pulgadas mm		
CYR 1 7/8	CYR 1 7/8 S	1,875 47,63	+0/-0,001 +0/-0,03	1,000 25,40	+0/-0,005 +0/-0,13	0,500 12,70	+0,0001/-0,0005 +0,0003/-0,0013	1,0625 26,98	Cilíndrico	6385 28.400	115.840 515.256
	CCYR 1 7/8 S								20 508		
CYR 2	CYR 2 S	2,000 50,80	+0/-0,001 +0/-0,03	1,250 31,75	+0/-0,005 +0/-0,13	0,625 15,88	+0,0001/-0,0005 +0,0003/-0,0013	1,3125 33,34	Cilíndrico	8090 35.984	21.140 94.031
	CCYR 2 S								24 610		
CYR 2 1/4	CYR 2 1/4 S	2,250 57,15	+0/-0,001 +0/-0,03	1,250 31,75	+0/-0,005 +0/-0,13	0,625 15,88	+0,0001/-0,0005 +0,0003/-0,0013	1,3125 33,34	Cilíndrico	8090 35.984	21.140 94.031
	CCYR 2 1/4 S								24 610		
CYR 2 1/2	CYR 2 1/2 S	2,500 63,50	+0/-0,001 +0/-0,03	1,500 38,10	+0/-0,005 +0/-0,13	0,750 19,05	+0,0001/-0,0005 +0,0003/-0,0013	1,5625 39,69	Cilíndrico	11.720 52.131	32.900 146.339
	CCYR 2 1/2 S								30 762		
CYR 2 3/4	CYR 2 3/4 S	2,750 69,85	+0/-0,001 +0/-0,03	1,500 38,10	+0/-0,005 +0/-0,13	0,750 19,05	+0,0001/-0,0005 +0,0003/-0,0013	1,5625 39,69	Cilíndrico	11.720 52.131	32.900 146.339
	CCYR 2 3/4 S								30 762		
CYR 3	CYR 3 S	3,000 76,20	+0/-0,001 +0/-0,03	1,750 44,45	+0/-0,005 +0/-0,13	1,000 25,40	+0,0001/-0,0005 +0,0003/-0,0013	1,8125 46,04	Cilíndrico	15.720 69.923	49.820 221.599
	CCYR 3 S								30 762		
CYR 3 1/4	CYR 3 1/4 S	3,250 82,55	+0/-0,001 +0/-0,03	1,750 44,45	+0/-0,005 +0/-0,13	1,000 25,40	+0,0001/-0,0005 +0,0003/-0,0013	1,8125 46,04	Cilíndrico	15.720 69.923	49.820 221.599
	CCYR 3 1/4 S								30 762		
CYR 3 1/2	CYR 3 1/2 S	3,500 88,90	+0/-0,001 +0/-0,03	2,000 50,80	+0/-0,005 +0/-0,13	1,125 28,58	+0,0001/-0,0005 +0,0003/-0,0013	2,0625 52,39	Cilíndrico	22.800 101.414	63.250 281.336
	CCYR 3 1/2 S								30 762		
CYR 4	CYR 4 S	4,000 101,60	+0/-0,001 +0/-0,03	2,250 57,15	+0/-0,005 +0/-0,13	1,250 31,75	+0,0001/-0,0005 +0,0003/-0,0013	2,3125 58,74	Cilíndrico	29.985 133.373	89.540 398.274
	CCYR 4 S								30 762		

Las dimensiones métricas son solo de referencia.

No hay disponibilidad de existencias de todas las piezas. Para hacer consultas de disponibilidad, comuníquese con el Servicio al Cliente llamando al (800) 626-2120.

Para obtener más información sobre capacidades de rodamientos no incluidas en nuestra oferta estándar, comuníquese con el Departamento de Ingeniería de Aplicaciones llamando al (800) 626-2093.

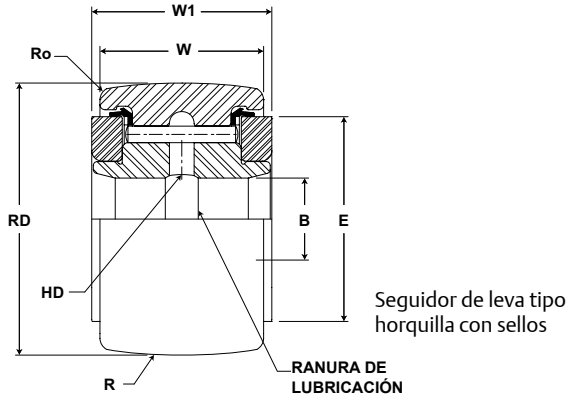

CYR

N.º de pieza		HD	E	Ro	Diámetros de eje recomendados						Velocidad limitante	WT
Sin sellos	Con sellos LUBRI-DISC	Diámetro del agujero	Diámetro mínimo de sujeción	Ángulo externo	Ajuste de empuje		Ajuste forzado		Ajuste a presión		RPM	Peso del rodamiento
		pulgadas			pulgadas		pulgadas		pulgadas			libras kg
		(Ref)	(Ref)	(Ref)	Nom	Tol	Nom	Tol	Nom	Tol		
CYR 1 7/8	CYR 1 7/8 S	0,09 2,4	1,25 31,8	0,06 1,6	0,4995 12,687	±0,0002 ±0,005	0,5001 12,703	±0,0002 ±0,005	0,5005 12,713	±0,0002 ±0,005	2000	0,80 0,36
	CCYR 1 7/8 S			N/D								
CYR 2	CYR 2 S	0,13 3,2	1,41 35,7	0,09 2,4	0,6245 15,862	±0,0002 ±0,005	0,6245 15,862	±0,0002 ±0,005	0,6245 15,862	±0,0002 ±0,005	1400	1,05 0,48
	CCYR 2 S			N/D								
CYR 2 1/4	CYR 2 1/4 S	0,13 3,2	1,41 35,7	0,09 2,4	0,6245 15,862	±0,0002 ±0,005	0,6251 15,877	±0,0002 ±0,005	0,6255 15,887	±0,0002 ±0,005	1300	1,32 0,59
	CCYR 2 1/4 S			N/D								
CYR 2 1/2	CYR 2 1/2 S	0,13 3,2	1,69 42,9	0,09 2,4	0,7495 19,037	±0,0002 ±0,005	0,7501 19,053	±0,0002 ±0,005	0,75015 19,063	±0,0002 ±0,005	1100	1,80 0,82
	CCYR 2 1/2 S			N/D								
CYR 2 3/4	CYR 2 3/4 S	0,13 3,2	1,69 42,9	0,09 2,4	0,7495 19,037	±0,0002 ±0,005	0,7501 19,053	±0,0002 ±0,005	0,75015 19,063	±0,0002 ±0,005	1050	2,25 1,02
	CCYR 2 3/4 S			N/D								
CYR 3	CYR 3 S	0,13 3,2	2,13 54,0	0,13 3,2	0,9994 25,385	+0,0002/-0,0003 +0,005/-0,008	1,0002 25,405	+0,0002/-0,0003 +0,005/-0,008	1,0006 25,415	+0,0002/-0,0003 +0,005/-0,008	950	3,10 1,41
	CCYR 3 S			N/D								
CYR 3 1/4	CYR 3 1/4 S	0,13 3,2	2,13 54,0	0,13 3,2	0,9994 25,385	+0,0002/-0,0003 +0,005/-0,008	1,0002 25,405	+0,0002/-0,0003 +0,005/-0,008	1,0006 25,415	+0,0002/-0,0003 +0,005/-0,008	880	3,62 1,64
	CCYR 3 1/4 S			N/D								
CYR 3 1/2	CYR 3 1/2 S	0,13 3,2	2,44 61,9	0,13 3,2	1,1244 28,560	+0,0002/-0,0003 +0,005/-0,008	1,1252 28,580	+0,0002/-0,0003 +0,005/-0,008	1,1256 28,590	+0,0002/-0,0003 +0,005/-0,008	820	4,95 2,25
	CCYR 3 1/2 S			N/D								
CYR 4	CYR 4 S	0,13 3,2	2,80 71,0	0,13 3,2	1,2494 31,735	+0,0002/-0,0003 +0,005/-0,008	1,2502 31,755	+0,0002/-0,0003 +0,005/-0,008	1,2506 31,765	+0,0002/-0,0003 +0,005/-0,008	700	7,05 3,19
	CCYR 4 S			N/D								

MCGILL® Rodamiento seguidor de levas en pulgadas



- Tipo de diseño básico:** Diámetro externo cilíndrico/
Horquilla tipo coronado
- Elementos rodantes:** Rodillo de agujas/
Completamente lleno
- Material del rodamiento:** Acero de calidad del rodamiento
- Tipo de sello:** LUBRI-DISC®
- Lubricación:** Grasa de jabón de litio NLGI N.º 2

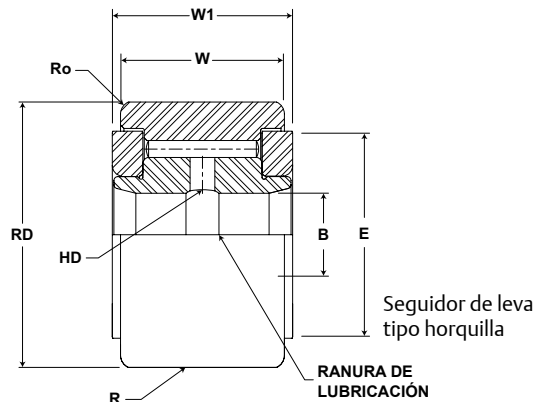

CYR

N.º de pieza		RD		W		B		W1	R	Track Roller Capacidad de carga dinámica	Track Roller Capacidad de carga estática
Sin sellos	Con sellos LUBRI-DISC	Diámetro del rodillo		Ancho del rodillo		Diámetro del orificio		Ancho total	Corona		
		pulgadas mm		pulgadas mm		pulgadas mm		pulgadas mm	Prefijo CCYR-XX		
		Nom.	Tol.	Nom.	Tol.	Nom.	Tol.	(Ref)	Radio	lb/N	lb/N
-	CYR 5 S	5,000 127,00	+0/-0,001 +0/-0,03	2,750 69,85	+0/-0,005 +0/-0,13	1,750 44,45	+0,0001/-0,0005 +0,0003/-0,0013	2,875 73,03	Cilíndrico	46.575 207.166	135.900 604.483
	CCYR 5 S							48 1219			
-	CYR 6 S	6,000 152,40	+0/-0,001 +0/-0,03	3,250 82,55	+0/-0,005 +0/-0,13	2,250 57,15	+0,0001/-0,0005 +0,0003/-0,0013	3,375 85,725	Cilíndrico	60.000 266.880	160.900 715.683
	CCYR 6 S							56 1422			
-	CYR 7 S	7,000 177,80	+0/-0,001 +0/-0,03	3,750 95,25	+0/-0,005 +0/-0,13	2,750 69,85	+0,0001/-0,0005 +0,0003/-0,0013	3,875 98,43	Cilíndrico	75.380 335.290	213.860 951.249
	CCYR 7 S							60 1524			
-	CYR 8 S	8,000 203,20	*	4,250 107,95	*	3,255 82,68	+0,001/-0 +0,025/-0	4,50 114,3	Cilíndrico	92.200 410.106	288.200 1.281.914
	CCYR 8 S							40 1016			
-	CYR 9 S	9,000 228,60	*	4,750 120,65	*	3,755 95,38	+0,001/-0 +0,025/-0	5,00 127,0	Cilíndrico	113.260 503.780	366.850 1.631.749
	CCYR 9 S							40 1016			
-	CYR 10 S	10,000 254,00	*	5,250 133,35	*	4,255 108,08	+0,001/-0 +0,025/-0	5,50 139,7	Cilíndrico	131.545 585.112	431.130 1.917.666
	CCYR 10 S							40 1016			

Las dimensiones métricas son solo de referencia.

No hay disponibilidad de existencias de todas las piezas. Para hacer consultas de disponibilidad, comuníquese con el Servicio al Cliente llamando al (800) 626-2120.

Para obtener más información sobre capacidades de rodamientos no incluidas en nuestra oferta estándar, comuníquese con el Departamento de Ingeniería de Aplicaciones llamando al (800) 626-2093.

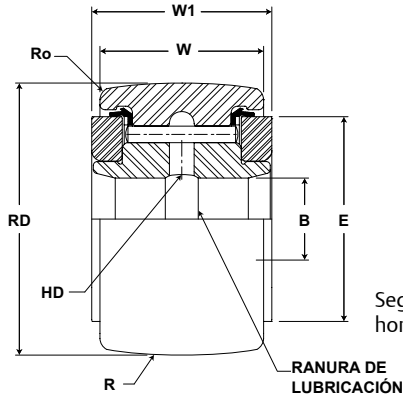

Seguidor de leva tipo horquilla con sellos

CYR

N.º de pieza		HD	E	Ro	Diámetros de eje recomendados						Velocidad limitante	WT
Sin sellos	Con sellos LUBRI-DISC	Diámetro del agujero	Diámetro mínimo de sujeción	Ángulo externo	Ajuste de empuje		Ajuste forzado		Ajuste a presión		RPM	Peso del rodamiento
		pulgadas			pulgadas		pulgadas		pulgadas			libras
		(Ref)	(Ref)	(Ref)	Nom	Tol	Nom	Tol	Nom	Tol		
-	CYR 5 S	0,19 4,8	3,56 90,5	0,13 3,2	1,7494 44,435	+0,0002/-0,0003 +0,005/-0,008	1,7502 44,455	+0,0002/-0,0003 +0,005/-0,008	1,7506 44,465	+0,0002/-0,0003 +0,005/-0,008	575	14,34 6,59
	CCYR 5 S			N/D								
-	CYR 6 S	0,19 4,8	4,47 113,5	0,13 3,2	2,2494 57,135	+0,0002/-0,0003 +0,005/-0,008	2,2502 57,155	+0,0002/-0,0003 +0,005/-0,008	2,2506 57,165	+0,0002/-0,0003 +0,005/-0,008	475	20,16 9,14
	CCYR 6 S			N/D								
-	CYR 7 S	0,19 4,8	5,19 131,8	0,13 3,2	2,7494 69,835	+0,0002/-0,0003 +0,005/-0,008	2,7502 69,855	+0,0002/-0,0003 +0,005/-0,008	2,7506 69,865	+0,0002/-0,0003 +0,005/-0,008	400	32,43 14,71
	CCYR 7 S			N/D								
-	CYR 8 S	0,25 6,4	4,38 111,1	0,22 5,6	3,2545 82,664	±0,0005 ±0,0013	3,2560 82,702	±0,0005 ±0,0013	3,2565 82,715	±0,0005 ±0,0013	350	47,30 21,45
	CCYR 8 S			N/D								
-	CYR 9 S	0,31 7,9	5,06 128,6	0,25 6,4	3,7545 95,364	±0,0005 ±0,0013	3,7560 95,402	±0,0005 ±0,0013	3,7565 95,415	±0,0005 ±0,0013	300	65,70 29,80
	CCYR 9 S			N/D								
-	CYR 10 S	0,38 9,5	5,47 138,9	0,28 7,1	4,2545 108,064	±0,0005 ±0,0013	4,2560 108,102	±0,0005 ±0,0013	4,2565 108,115	±0,0005 ±0,0013	275	89,20 40,46
	CCYR 10 S			N/D								

MCGILL® Rodamiento seguidor de levas en pulgadas



- Tipo de diseño básico:** Diámetro externo cilíndrico/
Vástago tipo coronado
- Elementos rodantes:** Buje no metálico
- Material del rodamiento:** Acero de calidad del rodamiento
- Tipo de sello:** LUBRI-DISC®
- Lubricación:** Ninguna. Buje autolubricante
- Configuración del sistema:** Concéntrico/excéntrico
- Característica de montaje:** Ranura / Orificio hexagonal

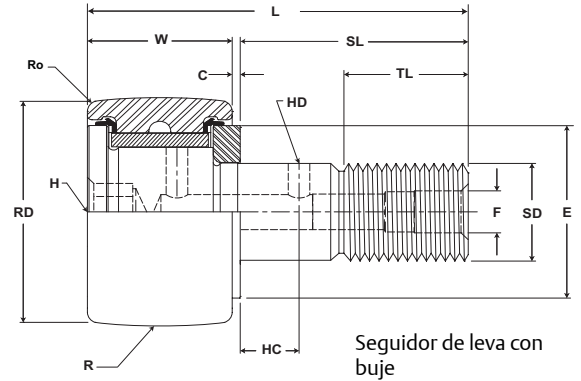

BCF, BCFE

N.º de pieza	RD		W		SD		SL	C	TL	L	R	ECC	G	BD	Track Roller Capacidad de carga dinámica	Track Roller Capacidad de carga estática
	Diámetro del rodillo		Ancho del rodillo		Diámetro del vástago		Longitud del vástago	Extensión de la placa de extremo	Longitud mínima de rosca	Longitud total	Corona	Excéntrico				
	pulgadas mm		pulgadas mm		pulgadas mm		pulgadas mm	pulgadas mm	pulgadas mm	pulgadas mm	Prefixo BCCF-XX	Modificador de base BCFE-XX				
	Norm.	Tol.	Norm.	Tol.	Norm.	Tol.	(Ref)	(Ref)	(Ref)	(Ref)	Radio	(Ref)	+0/-0,001 (+0/-0,03)	±0,001 (± 0,03)		
BCF 1/2 S	0,500 12,70	+0/-0,001 +0/-0,03	0,375 9,53	+0/-0,005 +0/-0,13	0,190 4,83	+0,001/-0 +0,03/-0	0,625 15,9	0,03 0,8	0,25 6,4	1,03 26,2	Cilíndrico	N/D	N/D	N/D	Consultar la tabla de Carga-Velocidad	
BCF 1/2 SB																
BCCF 1/2 S											7					
BCCF 1/2 SB											178					
BCFE 1/2 S	0,500 12,70	+0/-0,001 +0/-0,03	0,375 9,53	+0/-0,005 +0/-0,13	0,190 4,83	+0,001/-0 +0,03/-0	0,625 15,9	0,03 0,8	0,25 6,4	1,03 26,2	Cilíndrico	0,010 0,25	0,38 9,5	0,25 6,4	Consultar la tabla de Carga-Velocidad	
BCFE 1/2 SB																
BCCFE 1/2 S											7					
BCCFE 1/2 SB											178					
BCF 9/16 S	0,5625 14,29	+0/-0,001 +0/-0,03	0,375 9,53	+0/-0,005 +0/-0,13	0,190 4,83	+0,001/-0 +0,03/-0	0,625 15,9	0,03 0,8	0,25 6,4	1,03 26,2	Cilíndrico	N/D	N/D	N/D	Consultar la tabla de Carga-Velocidad	
BCF 9/16 SB																
BCCF 9/16 S											7					
BCCF 9/16 SB											178					
BCFE 9/16 S	0,5625 14,29	+0/-0,001 +0/-0,03	0,375 9,53	+0/-0,005 +0/-0,13	0,190 4,83	+0,001/-0 +0,03/-0	0,625 15,9	0,03 0,8	0,25 6,4	1,03 26,2	Cilíndrico	0,010 0,25	0,38 9,5	0,25 6,4	Consultar la tabla de Carga-Velocidad	
BCFE 9/16 SB																
BCCFE 9/16 S											7					
BCCFE 9/16 SB											178					
BCF 5/8 S	0,625 15,88	+0/-0,001 +0/-0,03	0,4375 11,11	+0/-0,005 +0/-0,13	0,250 6,35	+0,001/-0 +0,03/-0	0,75 19,1	0,03 0,8	0,31 7,9	1,22 31,0	Cilíndrico	N/D	N/D	N/D	Consultar la tabla de Carga-Velocidad	
BCF 5/8 SB																
BCCF 5/8 S											8					
BCCF 5/8 SB											203					
BCFE 5/8 S	0,625 15,88	+0/-0,001 +0/-0,03	0,4375 11,11	+0/-0,005 +0/-0,13	0,250 6,35	+0,001/-0 +0,03/-0	0,75 19,1	0,03 0,8	0,31 7,9	1,22 31,0	Cilíndrico	0,015 0,38	0,44 11,1	0,38 9,5	Consultar la tabla de Carga-Velocidad	
BCFE 5/8 SB																
BCCFE 5/8 S											8					
BCCFE 5/8 SB											203					
BCF 11/16 S	0,6875 17,46	+0/-0,001 +0/-0,03	0,4375 11,11	+0/-0,005 +0/-0,13	0,250 6,35	+0,001/-0 +0,03/-0	0,75 19,1	0,03 0,8	0,31 7,9	1,22 31,0	Cilíndrico	N/D	N/D	N/D	Consultar la tabla de Carga-Velocidad	
BCF 11/16 SB																
BCCF 11/16 S											8					
BCCF 11/16 SB											203					
BCFE 11/16 S	0,6875 17,46	+0/-0,001 +0/-0,03	0,4375 11,11	+0/-0,005 +0/-0,13	0,250 6,35	+0,001/-0 +0,03/-0	0,75 19,1	0,03 0,8	0,31 7,9	1,22 31,0	Cilíndrico	0,015 0,38	0,44 11,1	0,38 9,5	Consultar la tabla de Carga-Velocidad	
BCFE 11/16 SB																
BCCFE 11/16 S											8					
BCCFE 11/16 SB											203					

Las dimensiones métricas son solo de referencia.

No hay disponibilidad de existencias de todas las piezas. Para hacer consultas de disponibilidad, comuníquese con el Servicio al Cliente llamando al (800) 626-2120.

Para obtener más información sobre capacidades de rodamientos no incluidas en nuestra oferta estándar, comuníquese con el Departamento de Ingeniería de Aplicaciones llamando al (800) 626-2093.

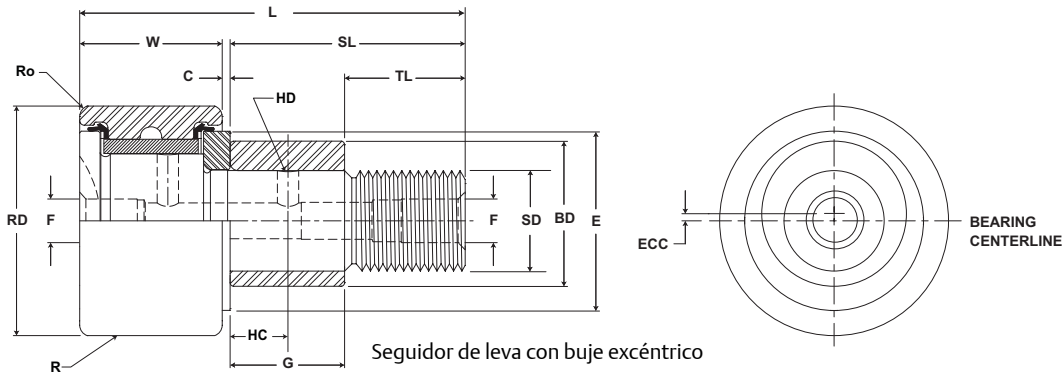

BCF, BCFE

N.º de pieza	HC	HD	F	H	E	Ro	Diámetro del orificio del alojamiento		Tipo de rosca	Par de fuerzas de sujeción	Velocidad limitante	WT
	Centro del orificio	Diámetro del orificio radial	Diámetro del orificio axial o accesorio	Orificio hexagonal	Diámetro de saliente mín.	Radio del ángulo externo	pulgadas mm			pulg.-libras Nm	RPM	Peso del rodamiento
	(Ref)	(Ref)	(Ref)	(Ref)	(Ref)	(Ref)	Nom.	Tol.				libras kg
BCF 1/2 S	-	-	0,125	0,125	0,41	0,02	0,1903	+0,0002/-0,0003	10-32	15 2	Consultar la tabla de Carga-Velocidad	0,04 0,02
BCF 1/2 SB			3,17	3,17	10,4	0,4	4,834	+0,0005/-0,0008				
BCCF 1/2 S						N/D						
BCCF 1/2 SB												
BCFE 1/2 S	-	-	0,125	0,125	0,41	0,02	0,253	+0,001/-0,001	10-32	15 2	Consultar la tabla de Carga-Velocidad	0,04 0,02
BCFE 1/2 SB			3,17	3,17	10,4	0,4	6,426	+0,025/-0,025				
BCCFE 1/2 S						N/D						
BCCFE 1/2 SB												
BCF 9/16 S	-	-	0,125	0,125	0,41	0,02	0,1903	+0,0002/-0,0003	10-32	15 2	Consultar la tabla de Carga-Velocidad	0,04 0,02
BCF 9/16 SB			3,17	3,17	10,4	0,4	4,834	+0,0005/-0,0008				
BCCF 9/16 S						N/D						
BCCF 9/16 SB												
BCFE 9/16 S	-	-	0,125	0,125	0,41	0,02	0,253	+0,001/-0,001	10-32	15 2	Consultar la tabla de Carga-Velocidad	0,04 0,02
BCFE 9/16 SB			3,17	3,17	10,4	0,4	6,426	+0,025/-0,025				
BCCFE 9/16 S						N/D						
BCCFE 9/16 SB												
BCF 5/8 S	-	-	0,125	0,125	0,46	0,02	0,2503	+0,0002/-0,0003	1/4-28	35 4	Consultar la tabla de Carga-Velocidad	0,05 0,02
BCF 5/8 SB			3,17	3,17	11,7	0,4	6,358	+0,0005/-0,0008				
BCCF 5/8 S						N/D						
BCCF 5/8 SB												
BCFE 5/8 S	-	-	0,125	0,125	0,46	0,02	0,378	+0,001/-0,001	1/4-28	35 4	Consultar la tabla de Carga-Velocidad	0,05 0,02
BCFE 5/8 SB			3,17	3,17	11,7	0,4	9,60	+0,025/-0,025				
BCCFE 5/8 S						N/D						
BCCFE 5/8 SB												
BCF 11/16 S	-	-	0,125	0,125	0,46	0,02	0,2503	+0,0002/-0,0003	1/4-28	35 4	Consultar la tabla de Carga-Velocidad	0,06 0,03
BCF 11/16 SB			3,17	3,17	11,7	0,4	6,358	+0,0005/-0,0008				
BCCF 11/16 S						N/D						
BCCF 11/16 SB												
BCFE 11/16 S	-	-	0,125	0,125	0,46	0,02	0,378	+0,001/-0,001	1/4-28	35 4	Consultar la tabla de Carga-Velocidad	0,06 0,03
BCFE 11/16 SB			3,17	3,17	11,7	0,4	9,60	+0,025/-0,025				
BCCFE 11/16 S						N/D						
BCCFE 11/16 SB												

MCGILL® Rodamiento seguidor de levas en pulgadas



- Tipo de diseño básico:** Diámetro externo cilíndrico/
Vástago tipo coronado
- Elementos rodantes:** Buje no metálico
- Material del rodamiento:** Acero de calidad del rodamiento
- Tipo de sello:** LUBRI-DISC®
- Lubricación:** Ninguna. Buje autolubricante
- Configuración del sistema:** Concéntrico/excéntrico
- Característica de montaje:** Ranura / Orificio hexagonal

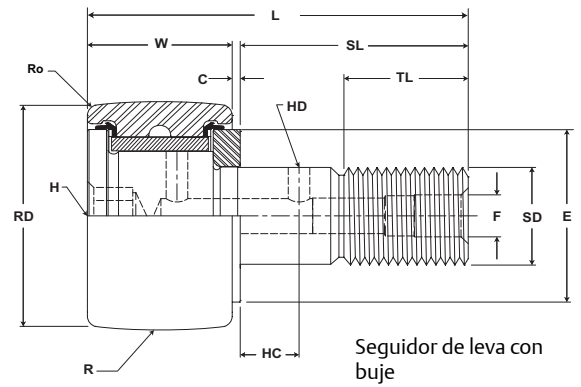

BCF, BCFE

N.º de pieza	RD		W		SD		SL	C	TL	L	R	ECC	G	BD	Track Roller Capacidad de carga dinámica	Track Roller Capacidad de carga estática
Con sellos LUBRI-DISC	Diámetro del rodillo		Ancho del rodillo		Diámetro del vástago		Longitud del vástago	Extensión de la placa de extremo	Longitud mínima de rosca	Longitud total	Corona	Excéntrico			N/libras	N/libras
	pulgadas mm		pulgadas mm		pulgadas mm		pulgadas mm	pulgadas mm	pulgadas mm	pulgadas mm	Prefijo BCCF-XX	Modificador de base BCFE-XX				
	Norm.	Tol.	Norm.	Tol.	Norm.	Tol.	(Ref)	(Ref)	(Ref)	(Ref)	pulgadas mm	Radio	(Ref)	+0/-0,001 (+0/-0,03)		
BCF 3/4 S BCF 3/4 SB BCCF 3/4 S BCCF 3/4 SB	0,750 19,05	+0/-0,001 +0/-0,03	0,500 12,70	+0/-0,005 +0/-0,13	0,375 9,53	+0,001/-0 +0,03/-0	0,875 22,2	0,03 0,8	0,38 9,5	1,41 35,7	Cilíndrico 10 254	N/D	N/D	N/D	Consultar la tabla de Carga-Velocidad	
BCFE 3/4 S BCFE 3/4 SB BCCFE 3/4 S BCCFE 3/4 SB	0,750 19,05	+0/-0,001 +0/-0,03	0,500 12,70	+0/-0,005 +0/-0,13	0,375 9,53	+0,001/-0 +0,03/-0	0,875 22,2	0,03 0,8	0,38 9,5	1,41 35,7	Cilíndrico 10 254	0,015 0,38	0,50 12,7	0,50 12,7	Consultar la tabla de Carga-Velocidad	
BCF 7/8 S BCF 7/8 SB BCCF 7/8 S BCCF 7/8 SB	0,875 22,23	+0/-0,001 +0/-0,03	0,500 12,70	+0/-0,005 +0/-0,13	0,375 9,53	+0,001/-0 +0,03/-0	0,875 22,2	0,03 0,8	0,38 9,5	1,41 35,7	Cilíndrico 10 254	N/D	N/D	N/D	Consultar la tabla de Carga-Velocidad	
BCFE 7/8 S BCFE 7/8 SB BCCFE 7/8 S BCCFE 7/8 SB	0,875 22,23	+0/-0,001 +0/-0,03	0,500 12,70	+0/-0,005 +0/-0,13	0,375 9,53	+0,001/-0 +0,03/-0	0,875 22,2	0,03 0,8	0,38 9,5	1,41 35,7	Cilíndrico 10 254	0,015 0,38	0,50 12,7	0,50 12,7	Consultar la tabla de Carga-Velocidad	
BCF 1 S BCF 1 SB BCCF 1 S BCCF 1 SB	1,000 25,40	+0/-0,001 +0/-0,03	0,625 15,88	+0/-0,005 +0/-0,13	0,4375 11,11	+0,001/-0 +0,03/-0	1,00 25,4	0,03 0,8	0,50 12,7	1,66 42,1	Cilíndrico 12 305	N/D	N/D	N/D	Consultar la tabla de Carga-Velocidad	
BCFE 1 S BCFE 1 SB BCCFE 1 S BCCFE 1 SB	1,000 25,40	+0/-0,001 +0/-0,03	0,625 15,88	+0/-0,005 +0/-0,13	0,4375 11,11	+0,001/-0 +0,03/-0	1,00 25,4	0,03 0,8	0,50 12,7	1,66 42,1	Cilíndrico 12 305	0,030 0,76	0,50 12,7	0,63 15,9	Consultar la tabla de Carga-Velocidad	
BCF 1 1/8 S BCF 1 1/8 SB BCCF 1 1/8 S BCCF 1 1/8 SB	1,125 28,58	+0/-0,001 +0/-0,03	0,625 15,88	+0/-0,005 +0/-0,13	0,4375 11,11	+0,001/-0 +0,03/-0	1,00 25,4	0,03 0,8	0,50 12,7	1,66 42,1	Cilíndrico 12 305	N/D	N/D	N/D	Consultar la tabla de Carga-Velocidad	
BCFE 1 1/8 S BCFE 1 1/8 SB BCCFE 1 1/8 S BCCFE 1 1/8 SB	1,125 28,58	+0/-0,001 +0/-0,03	0,625 15,88	+0/-0,005 +0/-0,13	0,4375 11,11	+0,001/-0 +0,03/-0	1,00 25,4	0,03 0,8	0,50 12,7	1,66 42,1	Cilíndrico 12 305	0,030 0,76	0,50 12,7	0,63 15,9	Consultar la tabla de Carga-Velocidad	

Las dimensiones métricas son solo de referencia.
 No hay disponibilidad de existencias de todas las piezas. Para hacer consultas de disponibilidad, comuníquese con el Servicio al Cliente llamando al (800) 626-2120.
 Para obtener más información sobre capacidades de rodamientos no incluidas en nuestra oferta estándar, comuníquese con el Departamento de Ingeniería de Aplicaciones llamando al (800) 626-2093.

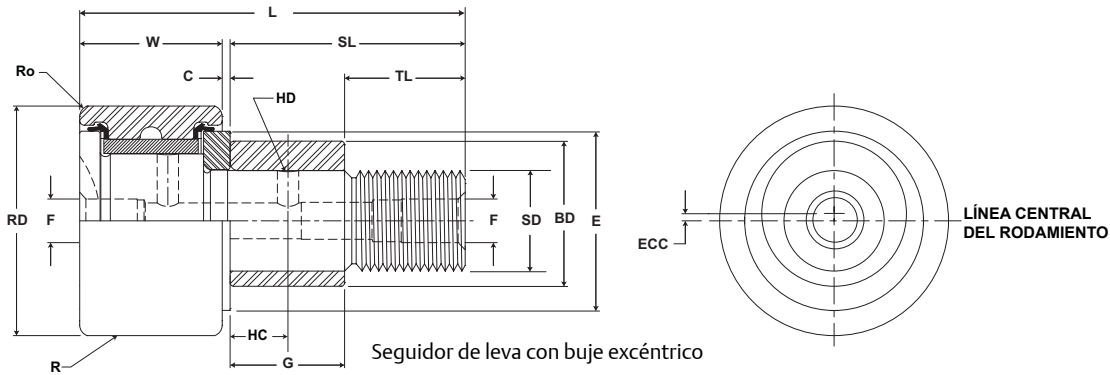

BCF, BCFE

N.º de pieza	HC	HD	F	H	E	Ro	Diámetro del orificio del alojamiento		Tipo de rosca	Par de fuerzas de sujeción	Velocidad limitante	WT
	Centro del orificio	Diámetro del orificio radial	Diámetro del orificio axial o accesorio	Orificio hexagonal	Diámetro de saliente mín.	Radio del ángulo externo				pulg.-libras Nm	RPM	Peso del rodamiento
	pulgadas		pulgadas		pulgadas		pulgadas					libras kg
	(Ref)	(Ref)	(Ref)	(Ref)	(Ref)	(Ref)	Nom.	Tol.				
BCF 3/4 S						0,02 0,4	0,3753	+0,0002/-0,0003	3/8-24	95 11	Consultar la tabla de Carga-Velocidad	0,07 0,03
BCF 3/4 SB	0,25 6,4	0,09 2,4	0,1875 4,76	0,1875 4,76	0,61 15,5	9,533	+0,0005/-0,0008					
BCCF 3/4 S						N/D						
BCCF 3/4 SB												
BCFE 3/4 S						0,02 0,4	0,503	+0,001/-0,001	3/8-24	95 11	Consultar la tabla de Carga-Velocidad	0,07 0,03
BCFE 3/4 SB	0,25 6,4	0,09 2,4	0,1875 4,76	0,1875 4,76	0,61 15,5	12,77	+0,025/-0,025					
BCCFE 3/4 S						N/D						
BCCFE 3/4 SB												
BCF 7/8 S						0,02 0,4	0,3753	+0,0002/-0,0003	3/8-24	95 11	Consultar la tabla de Carga-Velocidad	0,09 0,04
BCF 7/8 SB	0,25 6,4	0,09 2,4	0,1875 4,76	0,1875 4,76	0,61 15,5	9,533	+0,0005/-0,0008					
BCCF 7/8 S						N/D						
BCCF 7/8 SB												
BCFE 7/8 S						0,02 0,4	0,503	+0,001/-0,001	3/8-24	95 11	Consultar la tabla de Carga-Velocidad	0,09 0,04
BCFE 7/8 SB	0,25 6,4	0,09 2,4	0,1875 4,76	0,1875 4,76	0,61 15,5	12,77	+0,025/-0,025					
BCCFE 7/8 S						N/D						
BCCFE 7/8 SB												
BCF 1 S						0,03 0,8	0,4378	+0,0002/-0,0003	7/16-20	250 28	Consultar la tabla de Carga-Velocidad	0,17 0,08
BCF 1 SB	0,25 6,4	0,09 2,4	0,1875 4,76	0,25 6,4	0,78 19,8	11,120	+0,0005/-0,0008					
BCCF 1 S						N/D						
BCCF 1 SB												
BCFE 1 S						0,03 0,8	0,628	+0,001/-0,001	7/16-20	250 28	Consultar la tabla de Carga-Velocidad	0,17 0,08
BCFE 1 SB	0,25 6,4	0,09 2,4	0,1875 4,76	0,25 6,4	0,78 19,8	15,95	+0,025/-0,025					
BCCFE 1 S						N/D						
BCCFE 1 SB												
BCF 1 1/8 S						0,03 0,8	0,4378	+0,0002/-0,0003	7/16-20	250 28	Consultar la tabla de Carga-Velocidad	0,19 0,09
BCF 1 1/8 SB	0,25 6,4	0,09 2,4	0,1875 4,76	0,25 6,4	0,78 19,8	11,120	+0,0005/-0,0008					
BCCF 1 1/8 S						N/D						
BCCF 1 1/8 SB												
BCFE 1 1/8 S						0,03 0,8	0,628	+0,001/-0,001	7/16-20	250 28	Consultar la tabla de Carga-Velocidad	0,19 0,09
BCFE 1 1/8 SB	0,25 6,4	0,09 2,4	0,1875 4,76	0,25 6,4	0,78 19,8	15,95	+0,025/-0,025					
BCCFE 1 1/8 S						N/D						
BCCFE 1 1/8 SB												

Las dimensiones métricas son solo de referencia.
El par de fuerzas de sujeción se basa en roscas secas. Si las roscas están lubricadas, use la mitad del valor indicado.

MCGILL® Rodamiento seguidor de levas en pulgadas



- Tipo de diseño básico:** Diámetro externo cilíndrico/
Vástago tipo coronado
- Elementos rodantes:** Buje no metálico
- Material del rodamiento:** Acero de calidad del rodamiento
- Tipo de sello:** LUBRI-DISC®
- Lubricación:** Ninguna. Buje autolubricante
- Configuración del sistema:** Concéntrico/excéntrico
- Característica de montaje:** Ranura / Orificio hexagonal

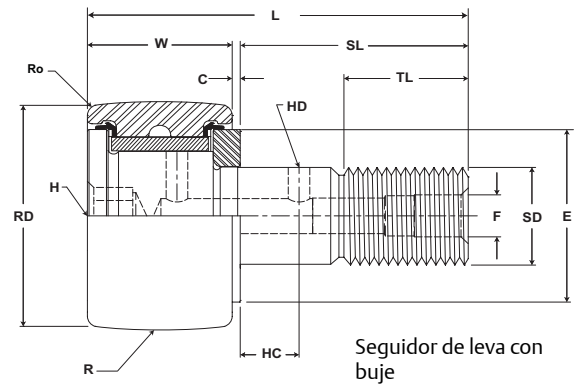

BCF, BCFE

N.º de pieza	RD		W		SD		SL	C	TL	L	R	ECC	G	BD	Track Roller Capacidad de carga dinámica	Track Roller Capacidad de carga estática
Con sellos LUBRI-DISC	Diámetro del rodillo		Ancho del rodillo		Diámetro del vástago		Longitud del vástago	Extensión de la placa de extremo	Longitud mínima de rosca	Longitud total	Corona	Excéntrico			N/libras	N/libras
	pulgadas mm		pulgadas mm		pulgadas mm		pulgadas mm	pulgadas mm	pulgadas mm	pulgadas mm	Prefixo BCCF-XX	Modificador de base BCFE-XX				
	Norm.	Tol.	Norm.	Tol.	Norm.	Tol.	(Ref)	(Ref)	(Ref)	(Ref)	Radio	(Ref)	+0/-0,001 (+0/-0,03)	±0,001 (± 0,03)		
BCF 1 1/4 S BCF 1 1/4 SB BCCF 1 1/4 S BCCF 1 1/4 SB	1,250 31,75	+0/-0,001 +0/-0,03	0,750 19,05	+0/-0,005 +0/-0,13	0,500 12,70	+0,001/-0 +0,03/-0	1,25 31,8	0,03 0,8	0,63 15,9	2,03 51,6	Cilíndrico 14 356	N/D	N/D	N/D	Consultar la tabla de Carga-Velocidad	
BCFE 1 1/4 S BCFE 1 1/4 SB BCCFE 1 1/4 S BCCFE 1 1/4 SB	1,250 31,75	+0/-0,001 +0/-0,03	0,750 19,05	+0/-0,005 +0/-0,13	0,500 12,70	+0,001/-0 +0,03/-0	1,25 31,8	0,03 0,8	0,63 15,9	2,03 51,6	Cilíndrico 14 356	0,030 0,76	0,63 15,9	0,69 17,4	Consultar la tabla de Carga-Velocidad	
BCF 1 3/8 S BCF 1 3/8 SB BCCF 1 3/8 S BCCF 1 3/8 SB	1,375 34,93	+0/-0,001 +0/-0,03	0,750 19,05	+0/-0,005 +0/-0,13	0,500 12,70	+0,001/-0 +0,03/-0	1,25 31,8	0,03 0,8	0,63 15,9	2,03 51,6	Cilíndrico 14 356	N/D	N/D	N/D	Consultar la tabla de Carga-Velocidad	
BCFE 1 3/8 S BCFE 1 3/8 SB BCCFE 1 3/8 S BCCFE 1 3/8 SB	1,375 34,93	+0/-0,001 +0/-0,03	0,750 19,05	+0/-0,005 +0/-0,13	0,500 12,70	+0,001/-0 +0,03/-0	1,25 31,8	0,03 0,8	0,63 15,9	2,03 51,6	Cilíndrico 14 356	0,030 0,76	0,63 15,9	0,69 17,4	Consultar la tabla de Carga-Velocidad	
BCF 1 1/2 S BCF 1 1/2 SB BCCF 1 1/2 S BCCF 1 1/2 SB	1,500 38,10	+0/-0,001 +0/-0,03	0,875 22,23	+0/-0,005 +0/-0,13	0,625 15,88	+0,001/-0 +0,03/-0	1,50 38,1	0,03 0,8	0,75 19,1	2,41 61,1	Cilíndrico 20 508	N/D	N/D	N/D	Consultar la tabla de Carga-Velocidad	
BCFE 1 1/2 S BCFE 1 1/2 SB BCCFE 1 1/2 S BCCFE 1 1/2 SB	1,500 38,10	+0/-0,001 +0/-0,03	0,875 22,23	+0/-0,005 +0/-0,13	0,625 15,88	+0,001/-0 +0,03/-0	1,50 38,1	0,03 0,8	0,75 19,1	2,41 61,1	Cilíndrico 20 508	0,030 0,76	0,75 19,1	0,88 22,2	Consultar la tabla de Carga-Velocidad	
BCF 1 5/8 S BCF 1 5/8 SB BCCF 1 5/8 S BCCF 1 5/8 SB	1,625 41,28	+0/-0,001 +0/-0,03	0,875 22,23	+0/-0,005 +0/-0,13	0,625 15,88	+0,001/-0 +0,03/-0	1,50 38,1	0,03 0,8	0,75 19,1	2,41 61,1	Cilíndrico 20 508	N/D	N/D	N/D	Consultar la tabla de Carga-Velocidad	
BCFE 1 5/8 S BCFE 1 5/8 SB BCCFE 1 5/8 S BCCFE 1 5/8 SB	1,625 41,28	+0/-0,001 +0/-0,03	0,875 22,23	+0/-0,005 +0/-0,13	0,625 15,88	+0,001/-0 +0,03/-0	1,50 38,1	0,03 0,8	0,75 19,1	2,41 61,1	Cilíndrico 20 508	0,030 0,76	0,75 19,1	0,88 22,2	Consultar la tabla de Carga-Velocidad	

Las dimensiones métricas son solo de referencia.

No hay disponibilidad de existencias de todas las piezas. Para hacer consultas de disponibilidad, comuníquese con el Servicio al Cliente llamando al (800) 626-2120.

Para obtener más información sobre capacidades de rodamientos no incluidas en nuestra oferta estándar, comuníquese con el Departamento de Ingeniería de Aplicaciones llamando al (800) 626-2093.

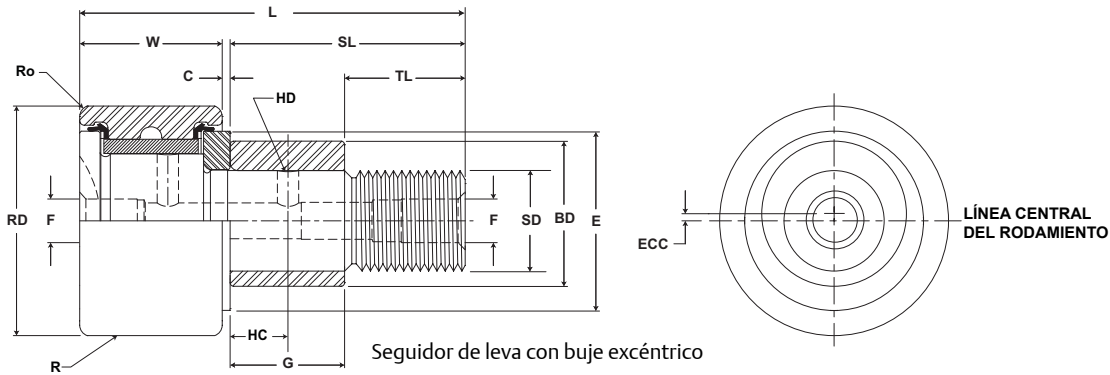

Seguidor de leva con buje excéntrico

BCF, BCFE

N.º de pieza	HC	HD	F	H	E	Ro	Diámetro del orificio del alojamiento		Tipo de rosca	Par de fuerzas de sujeción	Velocidad limitante	WT
	Centro del orificio	Diámetro del orificio radial	Diámetro del orificio axial o accesorio	Orificio hexagonal	Diámetro de saliente mín.	Radio del ángulo externo				pulg.-libras Nm	RPM	Peso del rodamiento
	pulgadas mm	pulgadas mm	pulgadas mm	pulgadas mm	pulgadas mm	pulgadas mm	Nom.	Tol.				libras kg
Con sellos LUBRI-DISC	(Ref)	(Ref)	(Ref)	(Ref)	(Ref)	(Ref)						
BCF 1 1/4 S						0,03						
BCF 1 1/4 SB	0,31	0,09	0,1875	0,25	0,98	0,8	0,5003	+0,0002/-0,0003	1/2-20	350 40	Consultar la tabla de Carga-Velocidad	0,30 0,14
BCCF 1 1/4 S	7,9	2,4	4,76	6,4	25,0		12,708	+0,0005/-0,0008				
BCCF 1 1/4 SB						N/D						
BCFE 1 1/4 S						0,03						
BCFE 1 1/4 SB	0,31	0,09	0,1875	0,25	0,98	0,8	0,690	+0,001/-0,001	1/2-20	350 40	Consultar la tabla de Carga-Velocidad	0,30 0,14
BCCFE 1 1/4 S	7,9	2,4	4,76	6,4	25,0		17,52	+0,025/-0,025				
BCCFE 1 1/4 SB						N/D						
BCF 1 3/8 S						0,05						
BCF 1 3/8 SB	0,31	0,09	0,1875	0,25	0,98	1,2	0,5003	+0,0002/-0,0003	1/2-20	350 40	Consultar la tabla de Carga-Velocidad	0,35 0,16
BCCF 1 3/8 S	7,9	2,4	4,76	6,4	25,0		12,708	+0,0005/-0,0008				
BCCF 1 3/8 SB						N/D						
BCFE 1 3/8 S						0,05						
BCFE 1 3/8 SB	0,31	0,09	0,1875	0,25	0,98	1,2	0,690	+0,001/-0,001	1/2-20	350 40	Consultar la tabla de Carga-Velocidad	0,35 0,16
BCCFE 1 3/8 S	7,9	2,4	4,76	6,4	25,0		17,52	+0,025/-0,025				
BCCFE 1 3/8 SB						N/D						
BCF 1 1/2 S						0,06						
BCF 1 1/2 SB	0,38	0,09	0,1875	0,31	1,09	1,6	0,6253	+0,0002/-0,0003	5/8-18	650 73	Consultar la tabla de Carga-Velocidad	0,53 0,24
BCCF 1 1/2 S	9,5	2,4	4,76	7,9	27,8		15,883	+0,0005/-0,0008				
BCCF 1 1/2 SB						N/D						
BCFE 1 1/2 S						0,06						
BCFE 1 1/2 SB	0,38	0,09	0,1875	0,31	1,09	1,6	0,878	+0,001/-0,001	5/8-18	650 73	Consultar la tabla de Carga-Velocidad	0,53 0,24
BCCFE 1 1/2 S	9,5	2,4	4,76	7,9	27,8		22,30	+0,025/-0,025				
BCCFE 1 1/2 SB						N/D						
BCF 1 5/8 S						0,06						
BCF 1 5/8 SB	0,38	0,09	0,1875	0,31	1,09	1,6	0,6253	+0,0002/-0,0003	5/8-18	650 73	Consultar la tabla de Carga-Velocidad	0,60 0,27
BCCF 1 5/8 S	9,5	2,4	4,76	7,9	27,8		15,883	+0,0005/-0,0008				
BCCF 1 5/8 SB						N/D						
BCFE 1 5/8 S						0,06						
BCFE 1 5/8 SB	0,38	0,09	0,1875	0,31	1,09	1,6	0,878	+0,001/-0,001	5/8-18	650 73	Consultar la tabla de Carga-Velocidad	0,60 0,27
BCCFE 1 5/8 S	9,5	2,4	4,76	7,9	27,8		22,30	+0,025/-0,025				
BCCFE 1 5/8 SB						N/D						

MCGILL® Rodamiento seguidor de levas en pulgadas



- Tipo de diseño básico:** Diámetro externo cilíndrico/
Vástago tipo coronado
- Elementos rodantes:** Buje no metálico
- Material del rodamiento:** Acero de calidad del rodamiento
- Tipo de sello:** LUBRI-DISC®
- Lubricación:** Ninguna. Buje autolubricante
- Configuración del sistema:** Concéntrico/excéntrico
- Característica de montaje:** Ranura / Orificio hexagonal

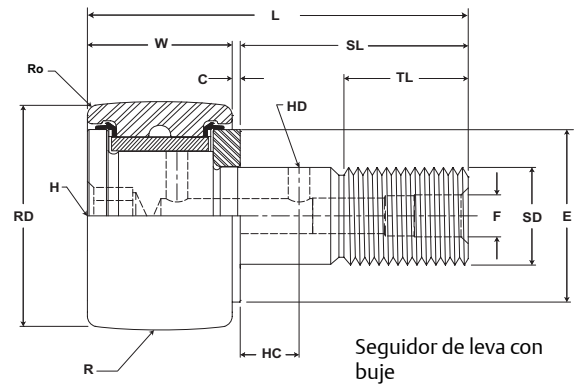

BCF, BCFE

N.º de pieza	RD		W		SD		SL	C	TL	L	R	ECC	G	BD	Track Roller Capacidad de carga dinámica	Track Roller Capacidad de carga estática
	Diámetro del rodillo		Ancho del rodillo		Diámetro del vástago		Longitud del vástago	Extensión de la placa de extremo	Longitud mínima de rosca	Longitud total	Corona	Excéntrico				
	pulgadas mm		pulgadas mm		pulgadas mm		pulgadas mm	pulgadas mm	pulgadas mm	pulgadas mm	Prefixo BCCF-XX	Modificador de base BCFE-XX				
	Norm.	Tol.	Norm.	Tol.	Norm.	Tol.	(Ref)	(Ref)	(Ref)	(Ref)	Radio	(Ref)	+0/-0,001 (+0/-0,03)	±0,001 (± 0,03)		
BCF 1 3/4 S BCF 1 3/4 SB BCCF 1 3/4 S BCCF 1 3/4 SB	1,750 44,45	+0/-0,001 +0/-0,03	1,000 25,40	0/-0,005 +0/-0,13	0,750 19,05	+0,001/-0 +0,03/-0	1,75 44,5	0,03 0,8	0,88 22,2	2,78 70,6	Cilíndrico 20 508	N/D	N/D	N/D	Consultar la tabla de Carga-Velocidad	
BCFE 1 3/4 S BCFE 1 3/4 SB BCCFE 1 3/4 S BCCFE 1 3/4 SB	1,750 44,45	+0/-0,001 +0/-0,03	1,000 25,40	0/-0,005 +0/-0,13	0,750 19,05	+0,001/-0 +0,03/-0	1,75 44,5	0,03 0,8	0,88 22,2	2,78 70,6	Cilíndrico 20 508	0,030 0,76	0,88 22,2	0,00 25,4	Consultar la tabla de Carga-Velocidad	
BCF 1 7/8 S BCF 1 7/8 SB BCCF 1 7/8 S BCCF 1 7/8 SB	1,875 47,63	+0/-0,001 +0/-0,03	1,000 25,40	0/-0,005 +0/-0,13	0,750 19,05	+0,001/-0 +0,03/-0	1,75 44,5	0,03 0,8	0,88 22,2	2,78 70,6	Cilíndrico 20 508	N/D	N/D	N/D	Consultar la tabla de Carga-Velocidad	
BCFE 1 7/8 S BCFE 1 7/8 SB BCCFE 1 7/8 S BCCFE 1 7/8 SB	1,875 47,63	+0/-0,001 +0/-0,03	1,000 25,40	0/-0,005 +0/-0,13	0,750 19,05	+0,001/-0 +0,03/-0	1,75 44,5	0,03 0,8	0,88 22,2	2,78 70,6	Cilíndrico 20 508	0,030 0,76	0,88 22,2	0,00 25,4	Consultar la tabla de Carga-Velocidad	
BCF 2 S BCF 2 SB BCCF 2 S BCCF 2 SB	2,000 50,80	+0/-0,001 +0/-0,03	1,250 31,75	0/-0,005 +0/-0,13	0,875 22,23	+0,001/-0 +0,03/-0	2,00 50,8	0,03 0,8	2,00 50,8	3,28 83,3	Cilíndrico 24 610	N/D	N/D	N/D	Consultar la tabla de Carga-Velocidad	
BCFE 2 S BCFE 2 SB BCCFE 2 S BCCFE 2 SB	2,000 50,80	+0/-0,001 +0/-0,03	1,250 31,75	0/-0,005 +0/-0,13	0,875 22,23	+0,001/-0 +0,03/-0	2,00 50,8	0,03 0,8	2,00 50,8	3,28 83,3	Cilíndrico 24 610	0,030 0,76	0,00 25,4	0,19 30,1	Consultar la tabla de Carga-Velocidad	
BCF 2 1/4 S BCF 2 1/4 SB BCCF 2 1/4 S BCCF 2 1/4 SB	2,250 57,15	+0/-0,001 +0/-0,03	1,250 31,75	0/-0,005 +0/-0,13	0,875 22,23	+0,001/-0 +0,03/-0	2,00 50,8	0,03 0,8	2,00 50,8	3,28 83,3	Cilíndrico 24 610	N/D	N/D	N/D	Consultar la tabla de Carga-Velocidad	
BCFE 2 1/4 S BCFE 2 1/4 SB BCCFE 2 1/4 S BCCFE 2 1/4 SB	2,250 57,15	+0/-0,001 +0/-0,03	1,250 31,75	0/-0,005 +0/-0,13	0,875 22,23	+0,001/-0 +0,03/-0	2,00 50,8	0,03 0,8	2,00 50,8	3,28 83,3	Cilíndrico 24 610	0,030 0,76	0,00 25,4	0,19 30,1	Consultar la tabla de Carga-Velocidad	

Las dimensiones métricas son solo de referencia.
 No hay disponibilidad de existencias de todas las piezas. Para hacer consultas de disponibilidad, comuníquese con el Servicio al Cliente llamando al (800) 626-2120.
 Para obtener más información sobre capacidades de rodamientos no incluidas en nuestra oferta estándar, comuníquese con el Departamento de Ingeniería de Aplicaciones llamando al (800) 626-2093.

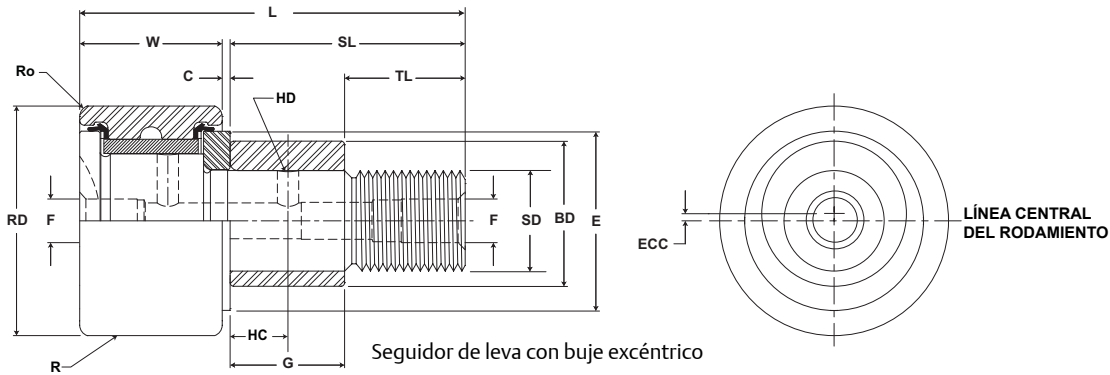

BCF, BCFE

N.º de pieza	HC	HD	F	H	E	Ro	Diámetro del orificio del alojamiento		Tipo de rosca	Par de fuerzas de sujeción	Velocidad limitante	WT
	Centro del orificio	Diámetro del orificio radial	Diámetro del orificio axial o accesorio	Orificio hexagonal	Diámetro de saliente mín.	Radio del ángulo externo				pulg.-libras Nm	RPM	Peso del rodamiento
	pulgadas mm	pulgadas mm	pulgadas mm	pulgadas mm	pulgadas mm	pulgadas mm	Nom.	Tol.				libras kg
Con sellos LUBRI-DISC	(Ref)	(Ref)	(Ref)	(Ref)	(Ref)	(Ref)						
BCF 1 3/4 S	0,44 11,1	0,125 3	0,1875 4,76	0,31 7,9	1,25 31,8	0,06 1,6	0,7503 19,058	+0,0002/-0,0003 +0,0005/-0,0008	3/4-16	1250 141	Consultar la tabla de Carga-Velocidad	0,84 0,38
BCF 1 3/4 SB						N/D						
BCCF 1 3/4 S												
BCCF 1 3/4 SB												
BCFE 1 3/4 S	0,44 11,1	0,125 3	0,1875 4,76	0,31 7,9	1,25 31,8	0,06 1,6	1,003 25,47	+0,001/-0,001 +0,025/-0,025	3/4-16	1250 141	Consultar la tabla de Carga-Velocidad	0,84 0,38
BCFE 1 3/4 SB						N/D						
BCCFE 1 3/4 S												
BCCFE 1 3/4 SB												
BCF 1 7/8 S	0,44 11,1	0,125 3	0,1875 4,76	0,31 7,9	1,25 31,8	0,06 1,6	0,7503 19,058	+0,0002/-0,0003 +0,0005/-0,0008	3/4-16	1250 141	Consultar la tabla de Carga-Velocidad	0,95 0,43
BCF 1 7/8 SB						N/D						
BCCF 1 7/8 S												
BCCF 1 7/8 SB												
BCFE 1 7/8 S	0,44 11,1	0,125 3	0,1875 4,76	0,31 7,9	1,25 31,8	0,06 1,6	1,003 25,47	+0,001/-0,001 +0,025/-0,025	3/4-16	1250 141	Consultar la tabla de Carga-Velocidad	0,95 0,43
BCFE 1 7/8 SB						N/D						
BCCFE 1 7/8 S												
BCCFE 1 7/8 SB												
BCF 2 S	0,50 12,7	0,125 3	0,1875 4,76	0,44 11,1	1,41 35,7	0,09 2,4	0,8753 22,233	+0,0002/-0,0003 +0,0005/-0,0008	7/8-14	1500 170	Consultar la tabla de Carga-Velocidad	1,36 0,62
BCF 2 SB						N/D						
BCCF 2 S												
BCCF 2 SB												
BCFE 2 S	0,50 12,7	0,125 3	0,1875 4,76	0,44 11,1	1,41 35,7	0,09 2,4	1,190 30,22	+0,001/-0,001 +0,025/-0,025	7/8-14	1500 170	Consultar la tabla de Carga-Velocidad	1,36 0,62
BCFE 2 SB						N/D						
BCCFE 2 S												
BCCFE 2 SB												
BCF 2 1/4 S	0,50 12,7	0,125 3	0,1875 4,76	0,44 11,1	1,41 35,7	0,09 2,4	0,8753 22,233	+0,0002/-0,0003 +0,0005/-0,0008	7/8-14	1500 170	Consultar la tabla de Carga-Velocidad	1,65 0,75
BCF 2 1/4 SB						N/D						
BCCF 2 1/4 S												
BCCF 2 1/4 SB												
BCFE 2 1/4 S	0,50 12,7	0,125 3	0,1875 4,76	0,44 11,1	1,41 35,7	0,09 2,4	0,8753 22,233	+0,001/-0,001 +0,025/-0,025	7/8-14	1500 170	Consultar la tabla de Carga-Velocidad	1,65 0,75
BCFE 2 1/4 SB						N/D						
BCCFE 2 1/4 S												
BCCFE 2 1/4 SB												

MCGILL® Rodamiento seguidor de levas en pulgadas



- Tipo de diseño básico:** Diámetro externo cilíndrico/
Vástago tipo coronado
- Elementos rodantes:** Buje no metálico
- Material del rodamiento:** Acero de calidad del rodamiento
- Tipo de sello:** LUBRI-DISC®
- Lubricación:** Ninguna. Buje autolubricante
- Configuración del sistema:** Concéntrico/excéntrico
- Característica de montaje:** Ranura / Orificio hexagonal

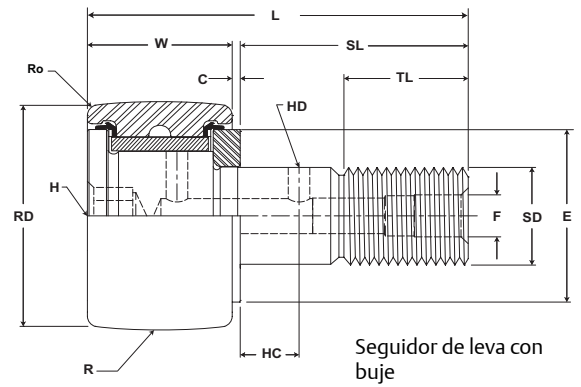

BCF, BCFE

N.º de pieza	RD		W		SD		SL	C	TL	L	R	ECC	G	BD	Track Roller Capacidad de carga dinámica	Track Roller Capacidad de carga estática
	Diámetro del rodillo		Ancho del rodillo		Diámetro del vástago		Longitud del vástago	Extensión de la placa de extremo	Longitud mínima de rosca	Longitud total	Corona	Excéntrico				
	pulgadas mm		pulgadas mm		pulgadas mm		pulgadas mm	pulgadas mm	pulgadas mm	pulgadas mm	Prefijo BCCF-XX	Modificador de base BCFE-XX				
	Norm.	Tol.	Norm.	Tol.	Norm.	Tol.	(Ref)	(Ref)	(Ref)	(Ref)	Radio	(Ref)	+0/-0,001 (+0/-0,03)	±0,001 (± 0,03)		
BCF 2 1/2 S	2,500 63,50	+0/-0,001 +0/-0,03	1,500 38,10	+0/-0,005 +0/-0,13	1,000 25,40	+0,001/-0 +0,03/-0	2,25 57,2	0,03 0,8	2,25 57,2	3,78 96,0	Cilíndrico	N/D	N/D	N/D	Consultar la tabla de Carga-Velocidad	
BCCF 2 1/2 S											30					
BCCF 2 1/2 SB											762					
BCFE 2 1/2 S	2,500 63,50	+0/-0,001 +0/-0,03	1,500 38,10	+0/-0,005 +0/-0,13	1,000 25,40	+0,001/-0 +0,03/-0	2,25 57,2	0,03 0,8	2,25 57,2	3,78 96,0	Cilíndrico	0,030 0,76	0,13 28,6	0,38 34,9	Consultar la tabla de Carga-Velocidad	
BCCFE 2 1/2 S											30					
BCCFE 2 1/2 SB											762					
BCF 2 3/4 S	2,750 69,85	+0/-0,001 +0/-0,03	1,500 38,10	+0/-0,005 +0/-0,13	1,000 25,40	+0,001/-0 +0,03/-0	2,25 57,2	0,03 0,8	2,25 57,2	3,78 96,0	Cilíndrico	N/D	N/D	N/D	Consultar la tabla de Carga-Velocidad	
BCCF 2 3/4 S											30					
BCCF 2 3/4 SB											762					
BCFE 2 3/4 S	2,750 69,85	+0/-0,001 +0/-0,03	1,500 38,10	+0/-0,005 +0/-0,13	1,000 25,40	+0,001/-0 +0,03/-0	2,25 57,2	0,03 0,8	2,25 57,2	3,78 96,0	Cilíndrico	0,030 0,76	0,13 28,6	0,38 34,9	Consultar la tabla de Carga-Velocidad	
BCCFE 2 3/4 S											30					
BCCFE 2 3/4 SB											762					
BCF 3 S	3,000 76,20	+0/-0,001 +0/-0,03	1,750 44,45	+0/-0,005 +0/-0,13	1,250 31,75	+0,001/-0 +0,03/-0	2,50 63,5	0,03 0,8	2,50 63,5	4,28 108,7	Cilíndrico	N/D	N/D	N/D	Consultar la tabla de Carga-Velocidad	
BCCF 3 S											30					
BCCF 3 SB											762					
BCFE 3 S	3,000 76,20	+0/-0,001 +0/-0,03	1,750 44,45	+0/-0,005 +0/-0,13	1,250 31,75	+0,001/-0 +0,03/-0	2,50 63,5	0,03 0,8	2,50 63,5	4,28 108,7	Cilíndrico	0,060 0,52	0,25 31,8	0,75 44,5	Consultar la tabla de Carga-Velocidad	
BCCFE 3 S											30					
BCCFE 3 SB											762					
BCF 3 1/4 S	3,250 82,55	+0/-0,001 +0/-0,03	1,750 44,45	+0/-0,005 +0/-0,13	1,250 31,75	+0,001/-0 +0,03/-0	2,50 63,5	0,03 0,8	2,50 63,5	4,28 108,7	Cilíndrico	N/D	N/D	N/D	Consultar la tabla de Carga-Velocidad	
BCCF 3 1/4 S											30					
BCCF 3 1/4 SB											762					
BCFE 3 1/4 S	3,250 82,55	+0/-0,001 +0/-0,03	1,750 44,45	+0/-0,005 +0/-0,13	1,250 31,75	+0,001/-0 +0,03/-0	2,50 63,5	0,03 0,8	2,50 63,5	4,28 108,7	Cilíndrico	0,060 0,52	0,25 31,8	0,75 44,5	Consultar la tabla de Carga-Velocidad	
BCCFE 3 1/4 S											30					
BCCFE 3 1/4 SB											762					

Las dimensiones métricas son solo de referencia.
 No hay disponibilidad de existencias de todas las piezas. Para hacer consultas de disponibilidad, comuníquese con el Servicio al Cliente llamando al (800) 626-2120.
 Para obtener más información sobre capacidades de rodamientos no incluidas en nuestra oferta estándar, comuníquese con el Departamento de Ingeniería de Aplicaciones llamando al (800) 626-2093.

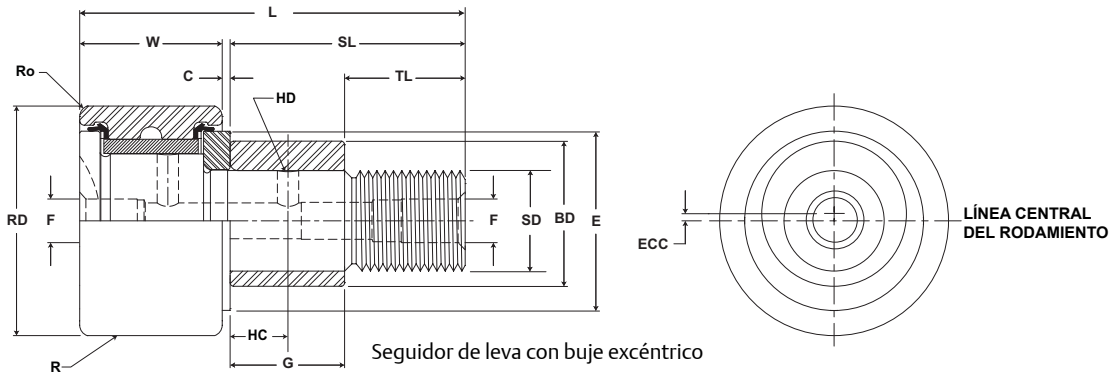

BCF, BCFE

N.º de pieza	HC	HD	F	H	E	Ro	Diámetro del orificio del alojamiento		Tipo de rosca	Par de fuerzas de sujeción	Velocidad limitante	WT
	Centro del orificio	Diámetro del orificio radial	Diámetro del orificio axial o accesorio	Orificio hexagonal	Diámetro de saliente mín.	Radio del ángulo externo				pulg.-libras Nm	RPM	Peso del rodamiento
	(Ref)	(Ref)	(Ref)	(Ref)	(Ref)	(Ref)	pulgadas mm					libras kg
Con sellos LUBRI-DISC	pulgadas mm		pulgadas mm		pulgadas mm		pulgadas mm					
							Nom.	Tol.				
BCF 2 1/2 S						0,09			1-14	2250	Consultar la tabla de Carga-Velocidad	2,50
BCF 2 1/2 SB	0,56	0,125	0,1875	0,50	1,69	2,4	1,0003	+0,0002/-0,0003				
BCCF 2 1/2 S	14,3	3	4,76	12,7	42,9		25,408	+0,0005/-0,0008				1,13
BCCF 2 1/2 SB						N/D						
BCFE 2 1/2 S						0,09			1-14	2250	Consultar la tabla de Carga-Velocidad	2,50
BCFE 2 1/2 SB	0,56	0,125	0,1875	0,50	1,69	2,4	1,378	+0,001/-0,001				
BCCFE 2 1/2 S	14,3	3	4,76	12,7	42,9		35,00	+0,025/-0,025				1,13
BCCFE 2 1/2 SB						N/D						
BCF 2 3/4 S						0,09			1-14	2250	Consultar la tabla de Carga-Velocidad	2,93
BCF 2 3/4 SB	0,56	0,125	0,1875	0,50	1,69	2,4	1,0003	+0,0002/-0,0003				
BCCF 2 3/4 S	14,3	3	4,76	12,7	42,9		25,408	+0,0005/-0,0008				1,33
BCCF 2 3/4 SB						N/D						
BCFE 2 3/4 S						0,09			1-14	2250	Consultar la tabla de Carga-Velocidad	2,93
BCFE 2 3/4 SB	0,56	0,125	0,1875	0,50	1,69	2,4	1,378	+0,001/-0,001				
BCCFE 2 3/4 S	14,3	3	4,76	12,7	42,9		35,00	+0,025/-0,025				1,33
BCCFE 2 3/4 SB						N/D						
BCF 3 S						0,13			1 1/4-12	3450	Consultar la tabla de Carga-Velocidad	4,20
BCF 3 SB	0,63	0,125	0,25	0,75	2,13	3,2	1,2503	+0,0002/-0,0003				
BCCF 3 S	15,9	3	6,4	19,1	54,0		31,758	+0,0005/-0,0008				1,91
BCCF 3 SB						N/D						
BCFE 3 S						0,13			1 1/4-12	3450	Consultar la tabla de Carga-Velocidad	4,20
BCFE 3 SB	0,63	0,125	0,25	0,75	2,13	3,2	1,753	+0,001/-0,001				
BCCFE 3 S	15,9	3	6,4	19,1	54,0		44,52	+0,025/-0,025				1,91
BCCFE 3 SB						N/D						
BCF 3 1/4 S						0,13			1 1/4-12	3450	Consultar la tabla de Carga-Velocidad	4,81
BCF 3 1/4 SB	0,63	0,125	0,25	0,75	2,13	3,2	1,2503	+0,0002/-0,0003				
BCCF 3 1/4 S	15,9	3	6,4	19,1	54,0		31,758	+0,0005/-0,0008				2,18
BCCF 3 1/4 SB						N/D						
BCFE 3 1/4 S						0,13			1 1/4-12	3450	Consultar la tabla de Carga-Velocidad	4,81
BCFE 3 1/4 SB	0,63	0,125	0,25	0,75	2,13	3,2	1,753	+0,001/-0,001				
BCCFE 3 1/4 S	15,9	3	6,4	19,1	54,0		44,52	+0,025/-0,025				2,18
BCCFE 3 1/4 SB						N/D						

MCGILL® Rodamiento seguidor de levas en pulgadas



- Tipo de diseño básico:** Diámetro externo cilíndrico/
Vástago tipo coronado
- Elementos rodantes:** Buje no metálico
- Material del rodamiento:** Acero de calidad del rodamiento
- Tipo de sello:** LUBRI-DISC®
- Lubricación:** Ninguna. Buje autolubricante
- Configuración del sistema:** Concéntrico/excéntrico
- Característica de montaje:** Ranura / Orificio hexagonal

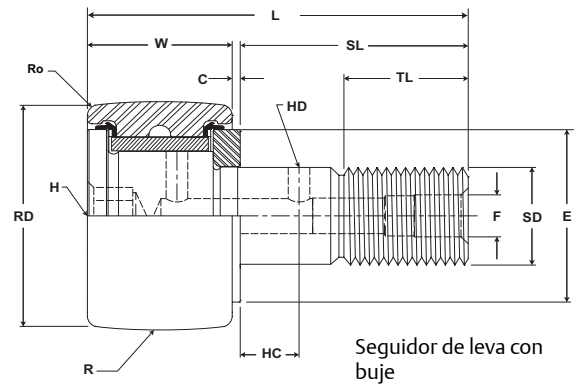

BCF, BCFE

N.º de pieza	RD		W		SD		SL	C	TL	L	R	ECC	G	BD	Track Roller Capacidad de carga dinámica	Track Roller Capacidad de carga estática
Con sellos LUBRI-DISC	Diámetro del rodillo		Ancho del rodillo		Diámetro del vástago		Longitud del vástago	Extensión de la placa de extremo	Longitud mínima de rosca	Longitud total	Corona	Excéntrico			N/libras	N/libras
	pulgadas mm		pulgadas mm		pulgadas mm		pulgadas mm	pulgadas mm	pulgadas mm	pulgadas mm	Prefijo BCCF-XX	Modificador de base BCFE-XX				
	Norm.	Tol.	Norm.	Tol.	Norm.	Tol.	(Ref)	(Ref)	(Ref)	(Ref)	pulgadas mm	Radio	(Ref)	+0/-0,001 (+0/-0,03)		
BCF 3 1/2 S BCF 3 1/2 SB BCCF 3 1/2 S BCCF 3 1/2 SB	3,500 88,90	+0/-0,001 +0/-0,03	2,000 50,80	+0/-0,005 +0/-0,13	1,375 34,93	+0,001/-0 +0,03/-0	2,75 69,9	0,03 0,8	2,75 69,9	4,78 121,4	Cilíndrico 30 762	N/D	N/D	N/D	Consultar la tabla de Carga-Velocidad	
BCFE 3 1/2 S BCFE 3 1/2 SB BCCFE 3 1/2 S BCCFE 3 1/2 SB	3,500 88,90	+0/-0,001 +0/-0,03	2,000 50,80	+0/-0,005 +0/-0,13	1,375 34,93	+0,001/-0 +0,03/-0	2,75 69,9	0,03 0,8	2,75 69,9	4,78 121,4	Cilíndrico 30 762	0,060 0,52	0,38 34,9	0,81 46,0	Consultar la tabla de Carga-Velocidad	
BCF 4 S BCF 4 SB BCCF 4 S BCCF 4 SB	4,000 101,60	+0/-0,001 +0/-0,03	2,250 57,15	+0/-0,005 +0/-0,13	1,500 38,10	+0,001/-0 +0,03/-0	3,50 88,9	0,03 0,8	3,50 88,9	5,78 146,8	Cilíndrico 30 762	N/D	N/D	N/D	Consultar la tabla de Carga-Velocidad	
BCFE 4 S BCFE 4 SB BCCFE 4 S BCCFE 4 SB	4,000 101,60	+0/-0,001 +0/-0,03	2,250 57,15	+0/-0,005 +0/-0,13	1,500 38,10	+0,001/-0 +0,03/-0	3,50 88,9	0,03 0,8	3,50 88,9	5,78 146,8	Cilíndrico 30 762	0,060 0,52	0,00 50,8	0,00 50,8	Consultar la tabla de Carga-Velocidad	

Las dimensiones métricas son solo de referencia.
 No hay disponibilidad de existencias de todas las piezas. Para hacer consultas de disponibilidad, comuníquese con el Servicio al Cliente llamando al (800) 626-2120.
 Para obtener más información sobre capacidades de rodamientos no incluidas en nuestra oferta estándar, comuníquese con el Departamento de Ingeniería de Aplicaciones llamando al (800) 626-2093.

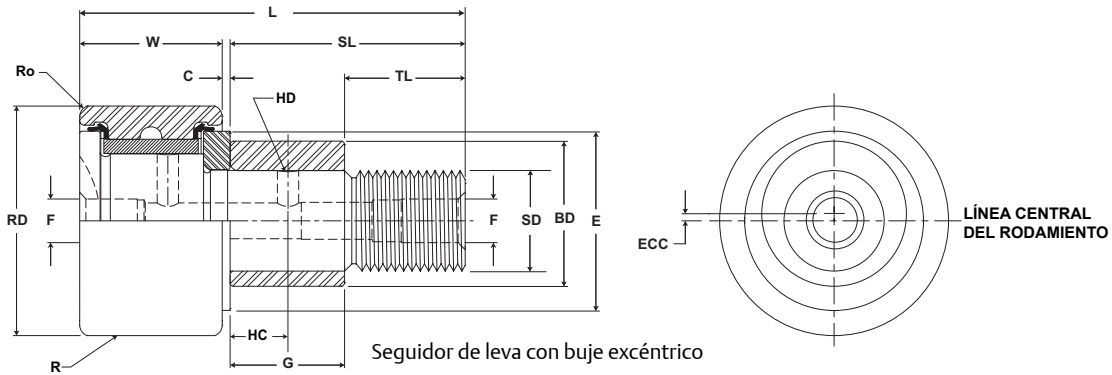

BCF, BCFE

N.º de pieza	HC	HD	F	H	E	Ro	Diámetro del orificio del alojamiento		Tipo de rosca	Par de fuerzas de sujeción	Velocidad limitante	WT
	Centro del orificio	Diámetro del orificio radial	Diámetro del orificio axial o accesorio	Orificio hexagonal	Diámetro de saliente mín.	Radio del ángulo externo				pulg.-libras Nm	RPM	Peso del rodamiento
	pulgadas mm	pulgadas mm	pulgadas mm	pulgadas mm	pulgadas mm	pulgadas mm	Nom.	Tol.				libras kg
Con sellos LUBRI-DISC	(Ref)	(Ref)	(Ref)	(Ref)	(Ref)	(Ref)						
BCF 3 1/2 S						0,13 3,2	1,3753	+0,0002/-0,0003	1 3/8-12	4200 475	Consultar la tabla de Carga-Velocidad	6,42 2,91
BCF 3 1/2 SB	0,69 17,5	0,125 3	0,25 6,4	0,75 19,1	2,44 61,9		34,933	+0,0005/-0,0008				
BCCF 3 1/2 S						N/D						
BCCF 3 1/2 SB												
BCFE 3 1/2 S						0,13 3,2	1,815	+0,001/-0,001	1 3/8-12	4200 475	Consultar la tabla de Carga-Velocidad	6,42 2,91
BCFE 3 1/2 SB	0,69 17,5	0,125 3	0,25 6,4	0,75 19,1	2,44 61,9		46,10	+0,025/-0,025				
BCCFE 3 1/2 S						N/D						
BCCFE 3 1/2 SB												
BCF 4 S						0,13 3,2	1,5003	+0,0002/-0,0003	1 1/2-12	5000 565	Consultar la tabla de Carga-Velocidad	9,46 4,29
BCF 4 SB	0,75 19,1	0,125 3	0,25 6,4	0,75 19,1	2,80 71,0		38,108	+0,0005/-0,0008				
BCCF 4 S						N/D						
BCCF 4 SB												
BCFE 4 S						0,13 3,2	2,003	+0,001/-0,001	1 1/2-12	5000 565	Consultar la tabla de Carga-Velocidad	9,46 4,29
BCFE 4 SB	0,75 19,1	0,125 3	0,25 6,4	0,75 19,1	2,80 71,0		50,85	+0,025/-0,025				
BCCFE 4 S						N/D						
BCCFE 4 SB												

MCGILL® Rodamiento seguidor de levas en pulgadas



- Tipo de diseño básico:** Diámetro externo cilíndrico / coronado tipo horquilla
- Elementos rodantes:** Buje no metálico
- Material del rodamiento:** Acero de calidad del rodamiento
- Tipo de sello:** LUBRI-DISC®
- Lubricación:** Ninguna. Buje autolubricante
- Configuración del sistema:** Concéntrica / Excéntrica / Vástago pesado
- Característica de montaje:** Ranura / Orificio hexagonal

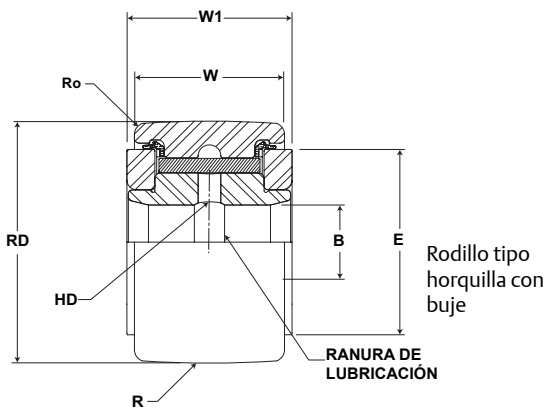

BCYR

N.º de pieza	RD		W		B		W1	R	Capacidad de carga dinámica del canal de deslizamiento	Capacidad de carga estática del canal de deslizamiento
	Diámetro del rodillo		Ancho del rodillo		Diámetro del orificio		Extensión de la placa de extremo	Corona		
	pulgadas		pulgadas		pulgadas			pulgadas		
	Nom.	Tol.	Nom.	Tol.	Nom.	Tol.	(Ref)	Radio		
BCYR 3/4 S	0,750	+0/-0,001	0,500	+0/-0,001	0,250	+0,0002/-0,0004	0,56	Cilíndrico	Consultar la tabla de Carga-Velocidad	
BCCYR 3/4 S	19,05	+0/-0,03	12,70	+0/-0,03	6,35	+0,0005/-0,0010	14,3	10 254		
BCYR 7/8 S	0,875	+0/-0,001	0,500	+0/-0,001	0,250	+0,0002/-0,0004	0,56	Cilíndrico	Consultar la tabla de Carga-Velocidad	
BCCYR 7/8 S	22,23	+0/-0,03	12,70	+0/-0,03	6,35	+0,0005/-0,0010	14,3	10 254		
BCYR 1 S	1,000	+0/-0,001	0,625	+0/-0,001	0,313	+0,0002/-0,0004	0,69	Cilíndrico	Consultar la tabla de Carga-Velocidad	
BCCYR 1 S	25,40	+0/-0,03	15,88	+0/-0,03	7,94	+0,0005/-0,0010	17,5	12 305		
BCYR 1 1/8 S	1,125	+0/-0,001	0,625	+0/-0,001	0,313	+0,0002/-0,0004	0,69	Cilíndrico	Consultar la tabla de Carga-Velocidad	
BCCYR 1 1/8 S	28,58	+0/-0,03	15,88	+0/-0,03	7,94	+0,0005/-0,0010	17,5	12 305		
BCYR 1 1/4 S	1,250	+0/-0,001	0,750	+0/-0,001	0,375	+0,0002/-0,0004	0,81	Cilíndrico	Consultar la tabla de Carga-Velocidad	
BCCYR 1 1/4 S	31,75	+0/-0,03	19,05	+0/-0,03	9,53	+0,0005/-0,0010	20,6	14 356		
BCYR 1 3/8 S	1,375	+0/-0,001	0,750	+0/-0,001	0,375	+0,0002/-0,0004	0,81	Cilíndrico	Consultar la tabla de Carga-Velocidad	
BCCYR 1 3/8 S	34,93	+0/-0,03	19,05	+0/-0,03	9,53	+0,0005/-0,0010	20,6	14 356		
BCYR 1 1/2 S	1,500	+0/-0,001	0,875	+0/-0,001	0,438	+0,0002/-0,0004	0,94	Cilíndrico	Consultar la tabla de Carga-Velocidad	
BCCYR 1 1/2 S	38,10	+0/-0,03	22,23	+0/-0,03	11,11	+0,0005/-0,0010	23,8	20 508		
BCYR 1 5/8 S	1,625	+0/-0,001	0,875	+0/-0,001	0,438	+0,0002/-0,0004	0,94	Cilíndrico	Consultar la tabla de Carga-Velocidad	
BCCYR 1 5/8 S	41,28	+0/-0,03	22,23	+0/-0,03	11,11	+0,0005/-0,0010	23,8	20 508		
BCYR 1 3/4 S	1,750	+0/-0,001	1,000	+0/-0,001	0,500	+0,0002/-0,0004	1,06	Cilíndrico	Consultar la tabla de Carga-Velocidad	
BCCYR 1 3/4 S	44,45	+0/-0,03	25,40	+0/-0,03	12,70	+0,0005/-0,0010	27,0	20 508		

Las dimensiones métricas son solo de referencia.
 No hay disponibilidad de existencias de todas las piezas. Para hacer consultas de disponibilidad, comuníquese con el Servicio al Cliente llamando al (800) 626-2120.
 Para obtener más información sobre capacidades de rodamientos no incluidas en nuestra oferta estándar, comuníquese con el Departamento de Ingeniería de Aplicaciones llamando al (800) 626-2093.



BCYR

N.º de pieza	HC	E	Ro	PF	PFT	PF	PFT	PF	PFT	Velocidad limitante	WT	
	Centro del orificio	Diámetro de saliente mín.	Ángulo externo	Diámetros de eje recomendados							RPM	Peso del rodamiento
				Ajuste de empuje		Ajuste forzado		Ajuste a presión				libras kg
				pulgadas mm		pulgadas mm		pulgadas mm				
(Ref)	(Ref)	(Ref)	Nom	Tol	Nom	Tol	Nom	Tol				
BCYR 3/4 S	0,25 6,4	0,61 15,5	0,02 0,4	0,2495 6,337	±0,0002 ±0,005	0,2495 6,337	±0,0002 ±0,005	0,2495 6,337	±0,0002 ±0,005	Consultar la tabla de Carga-Velocidad	0,06 0,03	
BCCYR 3/4 S			N/D									
BCYR 7/8 S	0,25 6,4	0,61 15,5	0,02 0,4	0,2495 6,337	±0,0002 ±0,005	0,2495 6,337	±0,0002 ±0,005	0,2495 6,337	±0,0002 ±0,005	Consultar la tabla de Carga-Velocidad	0,08 0,04	
BCCYR 7/8 S			N/D									
BCYR 1 S	0,25 6,4	0,78 19,8	0,03 0,8	0,3120 7,925	±0,0002 ±0,005	0,3120 7,925	±0,0002 ±0,005	0,3120 7,925	±0,0002 ±0,005	Consultar la tabla de Carga-Velocidad	0,15 0,07	
BCCYR 1 S			N/D									
BCYR 1 1/8 S	0,25 6,4	0,78 19,8	0,03 0,8	0,3120 7,925	±0,0002 ±0,005	0,3120 7,925	±0,0002 ±0,005	0,3120 7,925	±0,0002 ±0,005	Consultar la tabla de Carga-Velocidad	0,17 0,08	
BCCYR 1 1/8 S			N/D									
BCYR 1 1/4 S	0,31 7,9	0,98 25,0	0,03 0,8	0,3745 9,512	±0,0002 ±0,005	0,3745 9,512	±0,0002 ±0,005	0,3745 9,512	±0,0002 ±0,005	Consultar la tabla de Carga-Velocidad	0,24 0,11	
BCCYR 1 1/4 S			N/D									
BCYR 1 3/8 S	0,31 7,9	0,98 25,0	0,05 1,2	0,3745 9,512	±0,0002 ±0,005	0,3745 9,512	±0,0002 ±0,005	0,3745 9,512	±0,0002 ±0,005	Consultar la tabla de Carga-Velocidad	0,30 0,14	
BCCYR 1 3/8 S			N/D									
BCYR 1 1/2 S	0,38 9,5	1,09 27,8	0,06 1,6	0,4370 11,100	±0,0002 ±0,005	0,4370 11,100	±0,0002 ±0,005	0,4370 11,100	±0,0002 ±0,005	Consultar la tabla de Carga-Velocidad	0,41 0,19	
BCCYR 1 1/2 S			N/D									
BCYR 1 5/8 S	0,38 9,5	1,09 27,8	0,06 1,6	0,4370 11,100	±0,0002 ±0,005	0,4370 11,100	±0,0002 ±0,005	0,4370 11,100	±0,0002 ±0,005	Consultar la tabla de Carga-Velocidad	0,50 0,23	
BCCYR 1 5/8 S			N/D									
BCYR 1 3/4 S	0,44 11,1	1,25 31,8	0,06 1,6	0,4995 12,687	±0,0002 ±0,005	0,4995 12,687	±0,0002 ±0,005	0,4995 12,687	±0,0002 ±0,005	Consultar la tabla de Carga-Velocidad	0,64 0,29	
BCCYR 1 3/4 S			N/D									

MCGILL® Rodamiento seguidor de levas en pulgadas



- Tipo de diseño básico:** Diámetro externo cilíndrico / coronado tipo horquilla
- Elementos rodantes:** Buje no metálico
- Material del rodamiento:** Acero de calidad del rodamiento
- Tipo de sello:** LUBRI-DISC®
- Lubricación:** Ninguna. Buje autolubricante
- Configuración del sistema:** Concéntrica / Excéntrica / Vástago pesado
- Característica de montaje:** Ranura / Orificio hexagonal

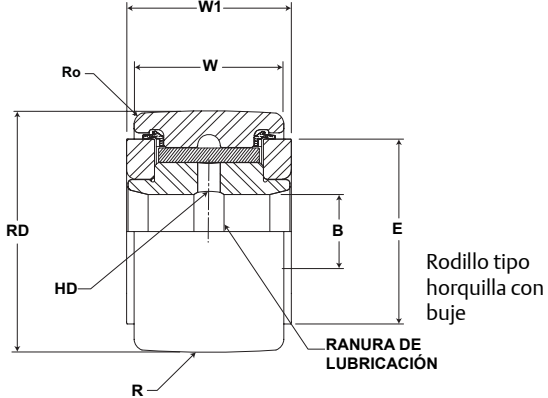

BCYR

N.º de pieza	RD		W		B		W1	R	Capacidad de carga dinámica del canal de deslizamiento	Capacidad de carga estática del canal de deslizamiento
	Diámetro del rodillo		Ancho del rodillo		Diámetro del orificio		Extensión de la placa de extremo	Corona		
	pulgadas		pulgadas		pulgadas			mm		
	Nom.	Tol.	Nom.	Tol.	Nom.	Tol.	(Ref)			
BCYR 1 7/8 S	1,875	+0/-0,001	1,000	+0/-0,001	0,500	+0,0002/-0,0004	1,06	Cilíndrico	Consultar la tabla de Carga-Velocidad	
BCCYR 1 7/8 S	47,63	+0/-0,03	25,40	+0/-0,03	12,70	+0,0005/-0,0010		20		
BCYR 2 S	2,000	+0/-0,001	1,250	+0/-0,001	0,625	+0,0002/-0,0004	1,31	Cilíndrico	Consultar la tabla de Carga-Velocidad	
BCCYR 2 S	50,80	+0/-0,03	31,75	+0/-0,03	15,88	+0,0005/-0,0010		24		
BCYR 2 1/4 S	2,250	+0/-0,001	1,250	+0/-0,001	0,625	+0,0002/-0,0004	1,31	Cilíndrico	Consultar la tabla de Carga-Velocidad	
BCCYR 2 1/4 S	57,15	+0/-0,03	31,75	+0/-0,03	15,88	+0,0005/-0,0010		24		
BCYR 2 1/2 S	2,500	+0/-0,001	1,500	+0/-0,001	0,750	+0,0002/-0,0004	1,56	Cilíndrico	Consultar la tabla de Carga-Velocidad	
BCCYR 2 1/2 S	63,50	+0/-0,03	38,10	+0/-0,03	19,05	+0,0005/-0,0010		30		
BCYR 2 3/4 S	2,750	+0/-0,001	1,500	+0/-0,001	0,750	+0,0002/-0,0004	1,56	Cilíndrico	Consultar la tabla de Carga-Velocidad	
BCCYR 2 3/4 S	69,85	+0/-0,03	38,10	+0/-0,03	19,05	+0,0005/-0,0010		30		
BCYR 3 S	3,000	+0/-0,001	1,750	+0/-0,001	1,000	+0,0001/-0,0005	1,81	Cilíndrico	Consultar la tabla de Carga-Velocidad	
BCCYR 3 S	76,20	+0/-0,03	44,45	+0/-0,03	25,40	+0,0003/-0,0013		30		
BCYR 3 1/4 S	3,250	+0/-0,001	1,750	+0/-0,001	1,000	+0,0001/-0,0005	1,81	Cilíndrico	Consultar la tabla de Carga-Velocidad	
BCCYR 3 1/4 S	82,55	+0/-0,03	44,45	+0/-0,03	25,40	+0,0003/-0,0013		30		
BCYR 3 1/2 S	3,500	+0/-0,001	2,000	+0/-0,001	1,125	+0,0001/-0,0005	2,06	Cilíndrico	Consultar la tabla de Carga-Velocidad	
BCCYR 3 1/2 S	88,90	+0/-0,03	50,80	+0/-0,03	28,58	+0,0003/-0,0013		30		
BCYR 4 S	4,000	+0/-0,001	2,250	+0/-0,001	1,250	+0,0001/-0,0005	2,06	Cilíndrico	Consultar la tabla de Carga-Velocidad	
BCCYR 4 S	101,60	+0/-0,03	57,15	+0/-0,03	31,75	+0,0003/-0,0013		30		

Las dimensiones métricas son solo de referencia.
 No hay disponibilidad de existencias de todas las piezas. Para hacer consultas de disponibilidad, comuníquese con el Servicio al Cliente llamando al (800) 626-2120.
 Para obtener más información sobre capacidades de rodamientos no incluidas en nuestra oferta estándar, comuníquese con el Departamento de Ingeniería de Aplicaciones llamando al (800) 626-2093.



BCYR

N.º de pieza	HC	E	Ro	PF	PFT	PF	PFT	PF	PFT	Velocidad limitante	WT	
	Centro del orificio	Diámetro de saliente mín.	Ángulo externo	Diámetros de eje recomendados							RPM	Peso del rodamiento
				Ajuste de empuje		Ajuste forzado		Ajuste a presión				
				pulgadas mm		pulgadas mm		pulgadas mm				
(Ref)	(Ref)	(Ref)	Nom	Tol	Nom	Tol	Nom	Tol	libras kg			
BCYR 1 7/8 S	0,44 11,1	1,25 31,8	0,06 1,6	0,4995 12,687	±0,0002 ±0,005	0,4995 12,687	±0,0002 ±0,005	0,4995 12,687	±0,0002 ±0,005	Consultar la tabla de Carga-Velocidad	0,80 0,36	
BCCYR 1 7/8 S			N/D									
BCYR 2 S	0,50 12,7	1,41 35,7	0,09 2,4	0,6245 15,862	±0,0002 ±0,005	0,6245 15,862	±0,0002 ±0,005	0,6245 15,862	±0,0002 ±0,005	Consultar la tabla de Carga-Velocidad	1,05 0,48	
BCCYR 2 S			N/D									
BCYR 2 1/4 S	0,50 12,7	1,41 35,7	0,09 2,4	0,6245 15,862	±0,0002 ±0,005	0,6245 15,862	±0,0002 ±0,005	0,6245 15,862	±0,0002 ±0,005	Consultar la tabla de Carga-Velocidad	1,32 0,59	
BCCYR 2 1/4 S			N/D									
BCYR 2 1/2 S	0,56 14,3	1,69 42,9	0,09 2,4	0,7495 19,037	±0,0002 ±0,005	0,7495 19,037	±0,0002 ±0,005	0,7495 19,037	±0,0002 ±0,005	Consultar la tabla de Carga-Velocidad	1,80 0,82	
BCCYR 2 1/2 S			N/D									
BCYR 2 3/4 S	0,56 14,3	1,69 42,9	0,09 2,4	0,7495 19,037	±0,0002 ±0,005	0,7495 19,037	±0,0002 ±0,005	0,7495 19,037	±0,0002 ±0,005	Consultar la tabla de Carga-Velocidad	2,25 1,02	
BCCYR 2 3/4 S			N/D									
BCYR 3 S	0,63 15,9	2,13 54,0	0,13 3,2	0,9994 25,385	±0,0002 ±0,005	0,9994 25,385	±0,0002 ±0,005	0,9994 25,385	±0,0002 ±0,005	Consultar la tabla de Carga-Velocidad	3,10 1,41	
BCCYR 3 S			N/D									
BCYR 3 1/4 S	0,63 15,9	2,13 54,0	0,13 3,2	0,9994 25,385	±0,0002 ±0,005	0,9994 25,385	±0,0002 ±0,005	0,9994 25,385	±0,0002 ±0,005	Consultar la tabla de Carga-Velocidad	3,62 1,64	
BCCYR 3 1/4 S			N/D									
BCYR 3 1/2 S	0,69 17,5	2,44 61,9	0,13 3,2	1,1244 28,560	±0,0002 ±0,005	1,1244 28,560	±0,0002 ±0,005	1,1244 28,560	±0,0002 ±0,005	Consultar la tabla de Carga-Velocidad	4,95 2,25	
BCCYR 3 1/2 S			N/D									
BCYR 4 S	0,75 19,1	2,80 71,0	0,13 3,2	1,2494 31,735	±0,0002 ±0,005	1,2494 31,735	±0,0002 ±0,005	1,2494 31,735	±0,0002 ±0,005	Consultar la tabla de Carga-Velocidad	7,05 3,19	
BCCYR 4 S			N/D									

Seguidores de leva métricos McGill

Los rodamientos CAMROL métricos McGill están disponibles con un conjunto de agujas de complemento completo o en jaula (tipo retenedor) con acero apto para rodamientos con tratamiento de óxido negro, conforme a las dimensiones de envoltura estándar según la norma ISO para su uso en aplicaciones de automatización mecánica o movimientos lineales. Nuestras funciones básicas contribuyen a un mayor rendimiento, mientras que la opción de sello LUBRI-DISC® ayuda a evitar el contacto de metal con metal dentro del rodamiento, al tiempo que proporciona una barrera contra el ingreso de contaminantes y permite ventilar la grasa vieja o sobrante durante la lubricación. Además de la opción de sello, estos rodamientos están disponibles con varias opciones y combinaciones de tamaño, a fin de brindar una solución específica para la aplicación. En la sección siguiente, puede encontrar más información sobre estas características y sobre cómo pueden utilizarse en su aplicación.

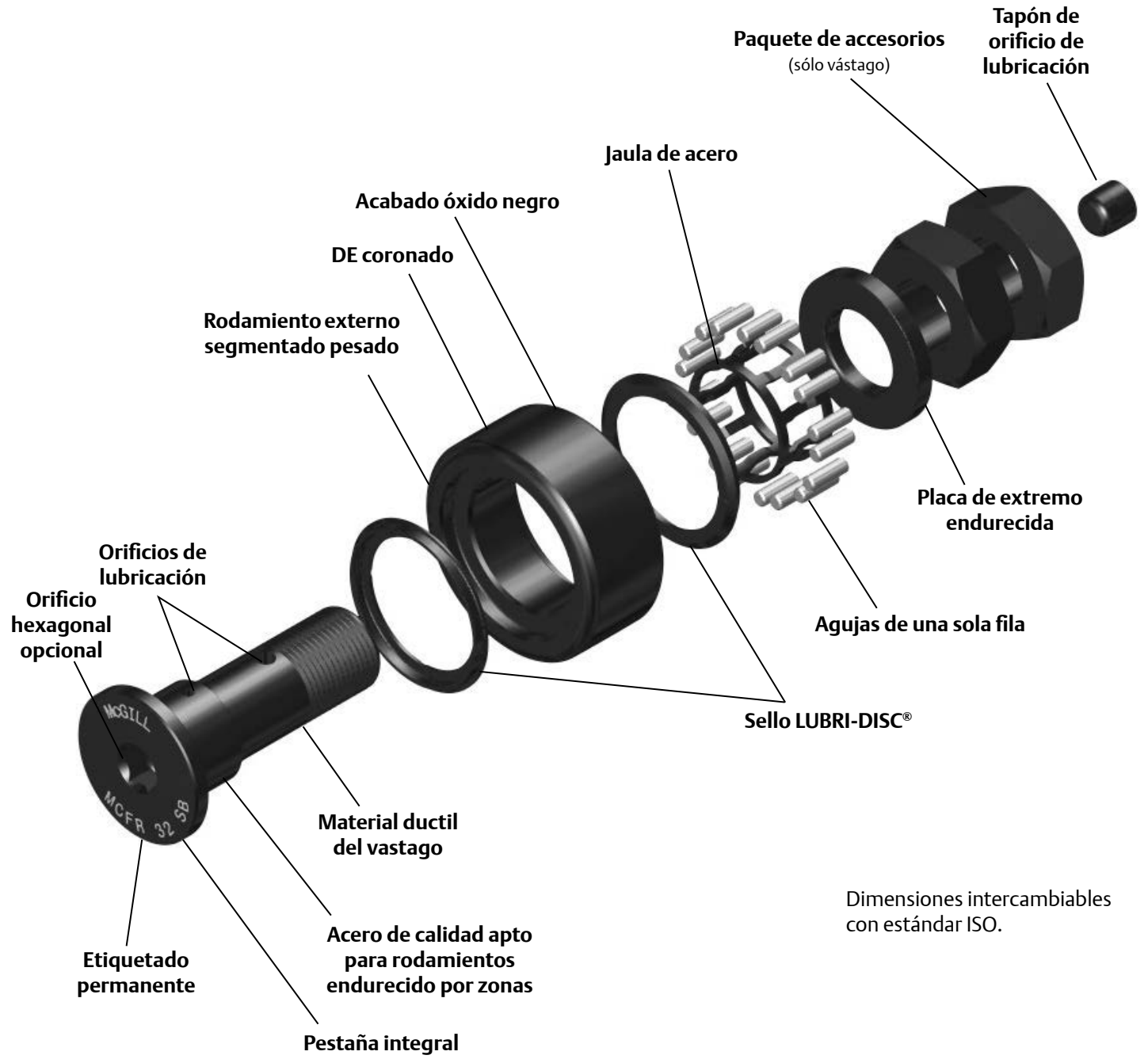

Dimensiones intercambiables con estándar ISO.

Nomenclatura de los seguidores de leva métricos

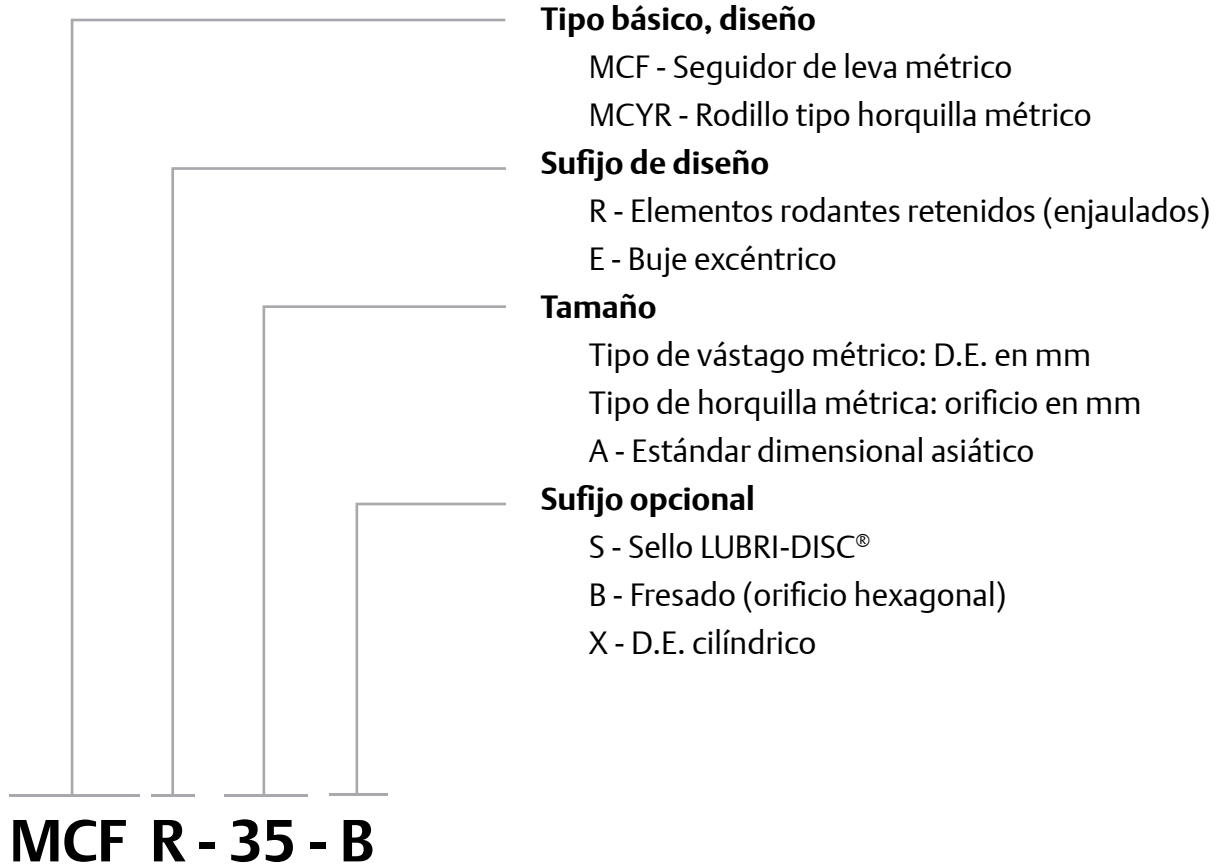

Características y beneficios

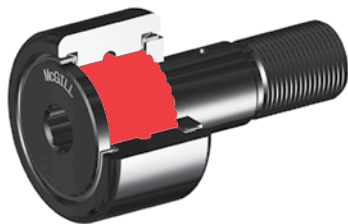

Rodillos de agujas complementarios completos de una sola fila

El diámetro, la longitud y la cantidad de rodillos de agujas se han optimizado para ofrecer una alta capacidad de carga dinámica y estática, contenida en las dimensiones de envolturas de rodamientos estándar de la industria.

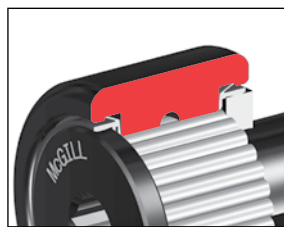

Rodamiento externo segmentado pesado

El rodamiento externo segmentado pesado ayuda a soportar la carga radial y ofrecer un soporte apropiado para el elemento rodante.



Diámetro externo (DE) cilíndrico

El DE cilíndrico puede mejorar el rendimiento en ciertas aplicaciones, por ejemplo, al permitir una mayor capacidad de carriles al maximizar el área de contacto con el carril.



Anillos de rodadura endurecidos por zonas

Tratamiento térmico utilizado para endurecer con precisión superficies de trabajo del anillo de rodadura y de la brida. Las superficies endurecidas ofrecen soporte para tensiones de contacto con el elemento rodante, al tiempo que mantienen la ductilidad del núcleo interno para ayudar a absorber cargas de impacto.

Características y beneficios (continuación)

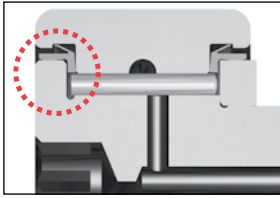

Pestaña integral - Tipo vástago

La pestaña integral ayuda a conservar la integridad del rodamiento a lo largo de su vida útil. Endurecida por zonas para ofrecer resistencia al desgaste a causa del contacto incidental con el anillo externo o los rodillos, proporciona además una superficie de sellado con la opción del sello LUBRI-DISC®.

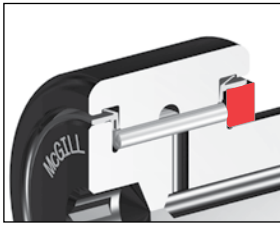

Placa de extremo endurecida

La placa de extremo brinda un respaldo de ubicación al montar el seguidor de leva estilo vástago o con horquilla. Además, de forma similar a la brida, la placa de extremo debe resistir el desgaste del contacto incidental con los anillos externo o los rodillos. La placa de extremo endurecida y esmerilada ofrece una superficie de sellado con una opción para el sello LUBRI-DISC®.



Roscas perfiladas por rodillos - Tipo vástago

El perfilado por rodillos es el proceso utilizado para producir roscas. Al mover el material para que adopte su forma en lugar de cortar las roscas, estas se producen conforme a las tolerancias de clase 6G y están endurecidas, lo que resulta en una mayor potencia de sujeción. Disponible en medidas asiáticas (con el sufijo "A") o métricas europeas de forma estándar.

Carga de grasa de fábrica

Los rodamientos del seguidor de leva y del rodillo tipo horquilla están lubricados de fábrica con grasa de temperatura media. Comuníquese con el Departamento de Ingeniería de Aplicaciones si las condiciones de aplicación requieren lubricantes especiales.

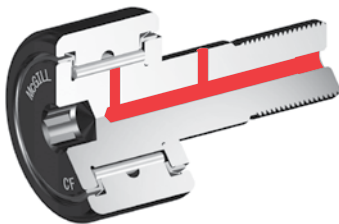

Orificios de lubricación

La mayoría de los tamaños de los rodamientos CAMROL de McGill incluyen orificios de lubricación para aceptar un ajuste por accionamiento estándar o un tapón incluido. Se recomienda utilizar un tapón de orificio de lubricación para cerrar los orificios no utilizados y evitar la contaminación del rodamiento o la pérdida de lubricación.

Los rodamientos de rodillos tipo horquilla CAMROL de McGill incluyen un orificio de lubricación que ofrece un pasaje para la lubricación de los elementos rodantes desde el orificio de los rodillos con horquilla. El eje proporcionado por el cliente debe ofrecer una vía de lubricación axial para alimentar al rodamiento.

Características y beneficios (continuación)



Acabado óxido negro

Los rodamientos poseen un acabado óxido negro en todas las superficies externas.



Etiquetado permanente

El número de pieza etiquetado de forma permanente en la superficie del rodamiento ayuda a identificarlo transcurridos años de servicio.

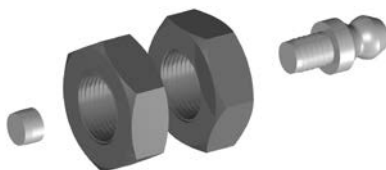

Paquete de accesorios de instalación

Todos los seguidores de leva métricos McGill incluyen (2) contratueras para garantizar el tipo de rosca apropiado (asiático/europeo), un accesorio y un tapón que ayudan a ofrecer una vía de lubricación apropiada para los elementos rodantes, además de evitar que la contaminación ingrese al rodamiento a través de un orificio no utilizado.

Opciones



Tipo de retenedor

La opción del retenedor (jaula) ofrece una jaula de acero con tratamiento térmico para una mayor duración y resistencia al desgaste. La separación de las agujas produce un espacio de lubricación más amplio y ayuda a lograr mayores velocidades de los rodamientos. Las jaulas están diseñadas con dos rodillos por hueco (excepto en los DE de 13, 16 y 19 mm) para ayudar a mejorar la capacidad de carga estática y dinámica.

Opciones



Sello LUBRI-DISC®

La versión estándar de sellos CAMROL, el sello LUBRI-DISC no solo ayuda a alejar los contaminantes y a conservar la lubricación del rodamiento, sino que, además, ayuda a separar el contacto de metal a metal entre el anillo externo y las placas terminales o la brida mediante una contraplaca integral. La función de la contraplaca reduce la fricción que resulta de temperaturas de funcionamiento más bajas, lo cual puede extender la vida útil de la grasa y permitir velocidades de funcionamiento más altas. Nuestro sello también incluye rejillas para ayudar a evitar que el sello reviente durante la relubricación. La opción del sello LUBRI-DISC cuenta con un buen equilibrio de sellado y funcionamiento de tracción ligera esenciales para un seguidor de leva de precisión apto para la mayoría de las aplicaciones industriales.

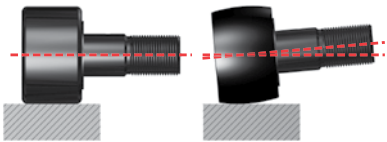

Diámetro externo (DE) coronado

Una corona en el DE de un rodamiento del seguidor de leva puede ayudar a aumentar la vida útil del rodamiento en comparación con un seguidor de leva cilíndrico estándar. La corona logra este rendimiento al ayudar a distribuir la tensión en el anillo externo y los elementos rodantes que resultan de la desalineación debido a la falta de precisión en el montaje o la desviación del vástago. La corona también puede ayudar a reducir el patinaje externo en aplicaciones rotativas o de bandeja. No todas las aplicaciones pueden beneficiarse con un DE coronado. Para obtener instrucciones para su aplicación, comuníquese con el Departamento de Ingeniería de Aplicaciones.



Orificio hexagonal (fresado)

El orificio hexagonal puede ayudar en la instalación y desinstalación de seguidores de leva tipo vástago gracias a un agarre más positivo en el vástago del seguidor de leva, a comparación de la ranura para destornilladores estándar. La función del orificio hexagonal está identificada con una "B", ya que se produce mediante un proceso de fresado. Debe considerarse una relubricación del rodamiento a través del extremo de la brida para tamaños menores a 3".

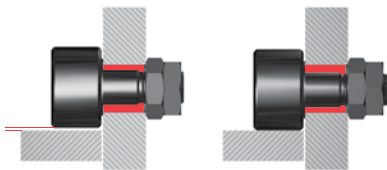

Vástago excéntrico

La opción del vástago excéntrico ofrece un medio para ajustar la posición radial del rodamiento, que puede mejorar la distribución de la carga de las combinaciones de rodamientos en línea. La distribución de la carga de seguidores de leva ayuda a reducir los costos operativos, al disminuir la cantidad de fallas prematuras a causa de la sobrecarga de los rodamientos, la necesidad de tolerancias precisas en la ubicación de orificios de montaje y la capacidad de realineamiento del rodamiento debido al desgaste del carril. El buje excéntrico se ajusta a presión en el vástago y no está endurecido para permitir una clavija o un tornillo de fijación para un bloqueo permanente.

Opciones adicionales



BHT

Orificio fresado (hexagonal) en el extremo roscado del vástago del seguidor de leva.

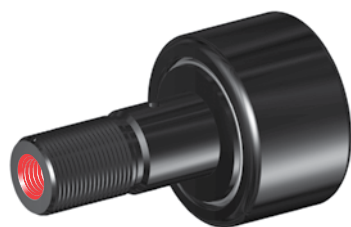

THT

Orificio de lubricación axial roscado en el extremo roscado del vástago del seguidor de leva.



THF

Orificio de lubricación axial roscado en el extremo bridado del vástago del seguidor de leva. Disponible con todos los seguidores de leva con ranura para destornillador o seguidores de leva fresados superiores a 3".



THB

Orificio de lubricación axial roscado en ambos extremos del vástago del seguidor de leva. Disponible con todos los seguidores de leva con ranura para destornillador o seguidores de leva fresados superiores a 3".



ALG

Ranura de lubricación anular en el orificio de lubricación radial del vástago en un seguidor de leva.

Capacidades personalizadas

- Carga de grasa de fábrica especificada por el cliente
- Accesorio de engrase instalado
- Modificaciones de longitud del vástago o la rosca
- Variaciones o tolerancias de diámetro del rodillo
- Conjuntos de seguidores de leva agrupados
- o combinados por desgaste/tolerancia de diámetro
- Pedido de diseños personalizados

MCGILL® Rodamientos métricos CAMROL



- Tipo de diseño básico:** Diámetro externo cilíndrico / Vástago tipo coronado
- Elementos rodantes:** Complemento lleno / Rodillo de aguja (retenedor)
- Material del rodamiento:** Acero de calidad del rodamiento
- Tipo de sello:** LUBRI-DISC®
- Lubricación:** Grasa de jabón de litio NLGI N.º 2
- Configuración del sistema:** Concéntrico / excéntrico
- Característica de montaje:** Ranura / Orificio hexagonal

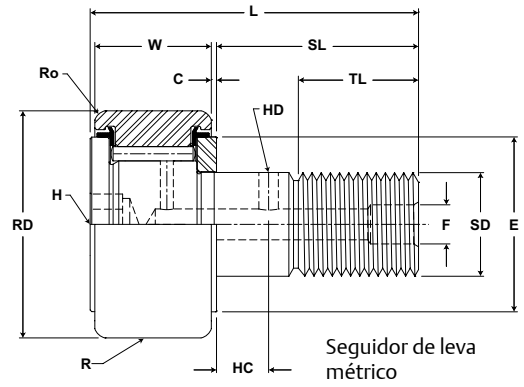

MCF, MCFE

N.º de pieza		RD		W		SD		SL	C	TL	L	R	ECC	G	BD	Capacidad de carga dinámica del canal de deslizamiento	Capacidad de carga estática del canal de deslizamiento
Sin sellos	Con sellos LUBRI-DISC	Diámetro del rodillo		Ancho del rodillo		Diámetro del vástago		Longitud del vástago	Extensión de la placa de extremo	Longitud mínima de rosca	Longitud total	Cilíndrico	Excéntrico			N/libras	N/libras
		mm pulgadas		mm pulgadas		mm pulgadas		mm pulgadas	mm pulgadas	mm pulgadas	mm pulgadas	Sufijo MCF-xx-X	Modificador de base MCFE-xx				
		Norm.	Tol.	Norm.	Tol.	Norm.	Tol.	(Ref)	(Ref)	(Ref)	(Ref)	Radio	(Ref)	+05/-0,15 +0,002/-0,006	(Ref)		
MCFR 13	MCFR 13 S	13,000 0,5118	+0/-0,050 +0/-0,002	9,000 0,3543	0/-0,12 +0/-0,005	5,000 0,1969	+0/-0,012 +0/-0,0005	13 0,5	0,60 0,024	7,5 0,30	23 0,9	500 19,7	N/D	N/D	N/D	2060 463	1650 371
MCFR 13 B	MCFR 13 SB		Cilíndrico														
MCFR 13 X	MCFR 13 SX																
MCFR 13 BX	MCFR 13 SBX																
MCF 16	MCF 16 S	16,000 0,6299	+0/-0,050 +0/-0,002	11,000 0,4331	0/-0,12 +0/-0,005	6,000 0,2362	+0/-0,012 +0/-0,0005	16 0,6	0,60 0,024	9,0 0,35	28 1,1	500 19,7	N/D	N/D	N/D	5790 1302	2350 528
MCF 16 B	MCF 16 SB		Cilíndrico														
MCF 16 X	MCF 16 SX																
MCF 16 BX	MCF 16 SBX																
MCFE 16	MCFE 16 S	16,000 0,6299	+0/-0,050 +0/-0,002	11,000 0,4331	0/-0,12 +0/-0,005	6,000 0,2362	+0/-0,012 +0/-0,0005	16 0,6	0,60 0,024	9,0 0,35	28 1,1	500 19,7	0,5 0,02	7 0,27	9 0,35	3430 771	2350 528
MCFE 16 B	MCFE 16 SB		Cilíndrico														
MCFE 16 X	MCFE 16 SX																
MCFE 16 BX	MCFE 16 SBX																
MCFR 16	MCFR 16 S	16,000 0,6299	+0/-0,050 +0/-0,002	11,000 0,4331	0/-0,12 +0/-0,005	6,000 0,2362	+0/-0,012 +0/-0,0005	16 0,6	0,60 0,024	9,0 0,35	28 1,1	500 19,7	N/D	N/D	N/D	6670 1500	5100 1147
MCFR 16 B	MCFR 16 SB		Cilíndrico														
MCFR 16 X	MCFR 16 SX																
MCFR 16 BX	MCFR 16 SBX																
MCFRE 16	MCFRE 16 S	16,000 0,6299	+0/-0,050 +0/-0,002	11,000 0,4331	0/-0,12 +0/-0,005	6,000 0,2362	+0/-0,012 +0/-0,0005	16 0,6	0,60 0,024	9,0 0,35	28 1,1	500 19,7	0,5 0,02	7 0,27	9 0,35	3730 839	4140 931
MCFRE 16 B	MCFRE 16 SB		Cilíndrico														
MCFRE 16 X	MCFRE 16 SX																
MCFRE 16 BX	MCFRE 16 SBX																
MCF 19	MCF 19 S	19,000 0,7480	+0/-0,050 +0/-0,002	11,000 0,4331	+0/-0,12 +0/-0,005	8,000 0,3150	+0/-0,015 +0/-0,0006	20 0,8	0,60 0,024	11,0 0,43	32 1,3	500 19,7	N/D	N/D	N/D	3730 839	4140 931
MCF 19 B	MCF 19 SB		Cilíndrico														
MCF 19 X	MCF 19 SX																
MCF 19 BX	MCF 19 SBX																
MCFE 19	MCFE 19 S	19,000 0,7480	+0/-0,050 +0/-0,002	11,000 0,4331	+0/-0,12 +0/-0,005	8,000 0,3150	+0/-0,015 +0/-0,0006	20 0,8	0,60 0,024	11,0 0,43	32 1,3	500 19,7	0,5 0,02	9 0,35	11 0,43	3730 839	4140 931
MCFE 19 B	MCFE 19 SB		Cilíndrico														
MCFE 19 X	MCFE 19 SX																
MCFE 19 BX	MCFE 19 SBX																
MCFR 19	MCFR 19 S	19,000 0,7480	+0/-0,050 +0/-0,002	11,000 0,4331	+0/-0,12 +0/-0,005	8,000 0,3150	+0/-0,015 +0/-0,0006	20 0,8	0,60 0,024	11,0 0,43	32 1,3	500 19,7	N/D	N/D	N/D	3730 839	4140 931
MCFR 19 B	MCFR 19 SB		Cilíndrico														
MCFR 19 X	MCFR 19 SX																
MCFR 19 BX	MCFR 19 SBX																
MCFRE 19	MCFRE 19 S	19,000 0,7480	+0/-0,050 +0/-0,002	11,000 0,4331	+0/-0,12 +0/-0,005	8,000 0,3150	+0/-0,015 +0/-0,0006	20 0,8	0,60 0,024	11,0 0,43	32 1,3	500 19,7	0,5 0,02	9 0,35	11 0,43	3730 839	4140 931
MCFRE 19 B	MCFRE 19 SB		Cilíndrico														
MCFRE 19 X	MCFRE 19 SX																
MCFRE 19 BX	MCFRE 19 SBX																

1. El rodamiento estándar tiene un rodillo coronado en el diámetro externo. Para diámetro exterior cilíndrico recto, agregar el sufijo "X". Por ejemplo, MCFR-35-X o MCF-35-SX.
 2. El par de fuerzas de sujeción se basa en roscas secas. Si las roscas están lubricadas, use la mitad del valor indicado.
 3. La capacidad de carga estática se basa en la resistencia del vástago o en las tensiones de distribución de la carga en el elemento rotativo interno.

Las dimensiones en pulgadas son solo de referencia.

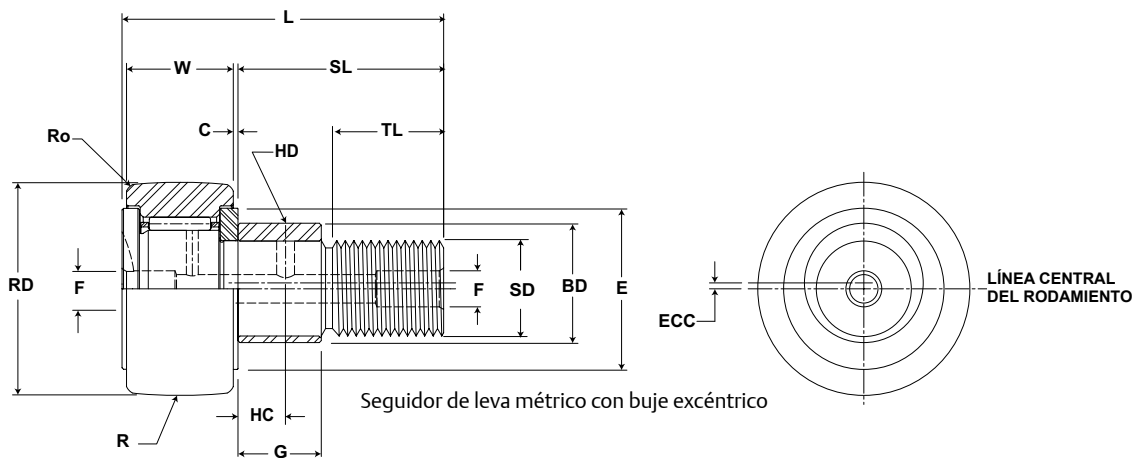

MCF, MCFE

N.º de pieza		HC	HD	F	H	Ro	E	Diámetro del orificio de la carcasa		Tipo de rosca	Par de fuerzas de sujeción Nm pulg.-libras	Velocidad limitante (grasa) RPM	WT kg libras
Sin sellos	Con LUBRI-DISC Sellos	Centro del orificio	Lub. radial Diámetro del agujero	Lub. Diá. orificio	Orificio hexagonal Sufijo MCF_xx B	Ángulo externo	Diámetro mínimo de sujeción	mm pulgadas					
		(Ref)	(Ref)	(Ref)	(Ref)	(Ref)	(Ref)	Nom.	Tol.				
MCFR 13	MCFR 13 S			3,1 0,12	N/D	0,3 0,01	9 0,4	5,000 0,1969	+0,012/-0 +0,0005/- 0	M5 x 0,8	2,2 19	20.000	0,01 0,02
MCFR 13 B	MCFR 13 SB	-	-	-	3,1 0,12								
MCFR 13 X	MCFR 13 SX	-	-	3,1 0,12	N/D								
MCFR 13 BX	MCFR 13 SBX	-	-	-	3,1 0,12								
MCF 16	MCF 16 S			4 0,16	N/D	0,3 0,01	11 0,4	6,000 0,2362	+0,012/-0 +0,0005/- 0	M6 x 1	3 27	13.000	0,02 0,04
MCF 16 B	MCF 16 SB	-	-	-	4 0,16								
MCF 16 X	MCF 16 SX	-	-	4 0,16	N/D								
MCF 16 BX	MCF 16 SBX	-	-	-	4 0,16								
MCFE 16	MCFE 16 S			4 0,16	N/D	0,3 0,01	11 0,4	11,050 0,4350	+0,025/-0 +0,0009/- 0	M6 x 1	3 27	13.000	0,02 0,04
	MCFE 16 SB	-	-	-	4 0,16								
	MCFE 16 SX	-	-	4 0,16	N/D								
	MCFE 16 SBX	-	-	-	4 0,16								
MCFR 16	MCFR 16 S			4 0,16	N/D	0,3 0,01	11 0,4	6,000 0,2362	+0,012/-0 +0,0005/- 0	M6 x 1	3 27	19.500	0,02 0,04
MCFR 16 B	MCFR 16 SB	-	-	-	4 0,16								
MCFR 16 X	MCFR 16 SX	-	-	4 0,16	N/D								
MCFR 16 BX	MCFR 16 SBX	-	-	-	4 0,16								
MCFRE 16	MCFRE 16 S			4 0,16	N/D	0,3 0,01	11 0,4	11,050 0,4350	+0,012/-0 +0,0005/- 0	M6 x 1	3 27	19.500	0,02 0,04
	MCFRE 16 SB	-	-	-	4 0,16								
	MCFRE 16 SX	-	-	4 0,16	N/D								
	MCFRE 16 SBX	-	-	-	4 0,16								
MCF 19	MCF 19 S			4 0,16	N/D	0,3 0,01	13 0,5	8,000 0,3150	+0,015/-0 +0,0006/- 0	M8 x 1,25	8 71	10.500	0,03 0,07
MCF 19 B	MCF 19 SB	-	-	-	4 0,16								
MCF 19 X	MCF 19 SX	-	-	4 0,16	N/D								
MCF 19 BX	MCF 19 SBX	-	-	-	4 0,16								
MCFE 19	MCFE 19 S			4 0,16	N/D	0,3 0,01	13 0,5	13,050 0,5138	+0,025/-0 +0,0009/- 0	M8 x 1,25	8 71	10.500	0,03 0,07
	MCFE 19 SB	-	-	-	4 0,16								
	MCFE 19 SX	-	-	4 0,16	N/D								
	MCFE 19 SBX	-	-	-	4 0,16								
MCFR 19	MCFR 19 S			4 0,16	N/D	0,3 0,01	13 0,5	8,000 0,3150	+0,015/-0 +0,0006/- 0	M8 x 1,25	8 71	15.500	0,03 0,07
MCFR 19 B	MCFR 19 SB	-	-	-	4 0,16								
MCFR 19 X	MCFR 19 SX	-	-	4 0,16	N/D								
MCFR 19 BX	MCFR 19 SBX	-	-	-	4 0,16								
MCFRE 19	MCFRE 19 S			4 0,16	N/D	0,3 0,01	13 0,5	13,050 0,5138	+0,015/-0 +0,0006/- 0	M8 x 1,25	8 71	15.500	0,03 0,07
	MCFRE 19 SB	-	-	-	4 0,16								
	MCFRE 19 SX	-	-	4 0,16	N/D								
	MCFRE 19 SBX	-	-	-	4 0,16								

4. La carga dinámica no debe exceder el 50 % de la capacidad de carga dinámica, como en un Track roller.

5. Dado que la carga, el método de lubricación, la temperatura y otros factores afectan la velocidad máxima de funcionamiento, es imposible determinar una velocidad limitante precisa. Las velocidades limitantes indicadas están basadas en rodamientos levemente cargados que tienen la lubricación adecuada; estos valores se indican solo como guía de diseño. La relubricación debe efectuarse con más frecuencia cuando las velocidades de funcionamiento son más altas. Se deben llevar a cabo pruebas de rodamientos reales en la aplicación específica si la velocidad de funcionamiento prevista está cercana a la velocidad limitante indicada.

* Los tamaños 13 a 19 no tienen orificios de lubricación en el extremo bridado del vástago.

MCGILL® Rodamientos métricos CAMROL



- Tipo de diseño básico:** Diámetro externo cilíndrico / Vástago tipo coronado
- Elementos rodantes:** Completamente lleno / Rodillo de aguja (retenedor)
- Material del rodamiento:** Acero de calidad del rodamiento
- Tipo de sello:** LUBRI-DISC®
- Lubricación:** Grasa de jabón de litio NLGI N.º 2
- Configuración del sistema:** Concéntrico / excéntrico
- Característica de montaje:** Ranura / Orificio hexagonal

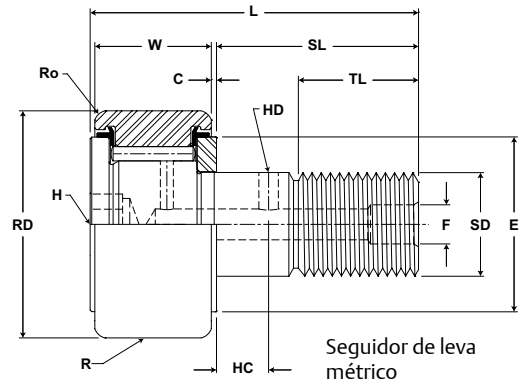

MCF, MCFE

N.º de pieza		RD		W		SD		SL	C	TL	L	R	ECC	G	BD	Capacidad de carga dinámica del canal de deslizamiento	Capacidad de carga estática del canal de deslizamiento
Sin sellos	Con sellos LUBRI-DISC	Diámetro del rodillo		Ancho del rodillo		Diámetro del vástago		Longitud del vástago	Extensión de la placa de extremo	Longitud mínima de rosca	Longitud total	Cilíndrico	Excéntrico			N/libras	N/libras
		mm pulgadas		mm pulgadas		mm pulgadas		mm pulgadas	mm pulgadas	mm pulgadas	mm pulgadas	mm pulgadas	mm pulgadas				
		Nom.	Tol.	Nom.	Tol.	Nom.	Tol.	(Ref)	(Ref)	(Ref)	(Ref)	Radio	(Ref)	+05/-0,15	+0,002/-0,006		
MCF 22	MCF 22 S	22,000 0,8661	+0/-0,050 +0/-0,002	12,000 0,4724	+0/-0,12 +0/-0,005	10,000 0,3937	+0/-0,015 +0/-0,0006	23 0,9	0,60 0,024	12,0 0,47	36 1,4	500 19,7	N/D	N/D	N/D	7850 1765	10.400 2338
MCF 22 B	MCF 22 SB		Cilíndrico														
MCF 22 X	MCF 22 SX		Cilíndrico														
MCF 22 BX	MCF 22 SBX		Cilíndrico														
MCFE 22	MCFE 22 S	22,000 0,8661	+0/-0,050 +0/-0,002	12,000 0,4724	+0/-0,12 +0/-0,005	10,000 0,3937	+0/-0,015 +0/-0,0006	23 0,9	0,60 0,024	12,0 0,47	36 1,4	500 19,7	0,5 0,02	10 0,39	13 0,51	5200 1169	6050 1360
MCFE 22 B	MCFE 22 SB		Cilíndrico														
MCFE 22 X	MCFE 22 SX		Cilíndrico														
MCFE 22 BX	MCFE 22 SBX		Cilíndrico														
MCFR 22	MCFR 22 S	22,000 0,8661	+0/-0,050 +0/-0,002	12,000 0,4724	+0/-0,12 +0/-0,005	10,000 0,3937	+0/-0,015 +0/-0,0006	23 0,9	0,60 0,024	12,0 0,47	36 1,4	500 19,7	N/D	N/D	N/D	5200 1169	6050 1360
MCFR 22 B	MCFR 22 SB		Cilíndrico														
MCFR 22 X	MCFR 22 SX		Cilíndrico														
MCFR 22 BX	MCFR 22 SBX		Cilíndrico														
MCFRE 22	MCFRE 22 S	22,000 0,8661	+0/-0,050 +0/-0,002	12,000 0,4724	+0/-0,12 +0/-0,005	10,000 0,3937	+0/-0,015 +0/-0,0006	23 0,9	0,60 0,024	12,0 0,47	36 1,4	500 19,7	0,5 0,02	10 0,39	13 0,51	5200 1169	6050 1360
MCFRE 22 B	MCFRE 22 SB		Cilíndrico														
MCFRE 22 X	MCFRE 22 SX		Cilíndrico														
MCFRE 22 BX	MCFRE 22 SBX		Cilíndrico														
MCF 22A	MCF 22A S	22,000 0,8661	+0/-0,050 +0/-0,002	12,000 0,4724	+0/-0,12 +0/-0,005	10,000 0,3937	+0/-0,015 +0/-0,0006	23 0,9	0,60 0,024	13,0 0,51	36 1,4	500 19,7	N/D	N/D	N/D	7850 1765	10.400 2338
MCF 22A B	MCF 22A SB		Cilíndrico														
MCF 22A X	MCF 22A SX		Cilíndrico														
MCF 22A BX	MCF 22A SBX		Cilíndrico														
MCFE 22A	MCFE 22A S	22,000 0,8661	+0/-0,050 +0/-0,002	12,000 0,4724	+0/-0,12 +0/-0,005	10,000 0,3937	+0/-0,015 +0/-0,0006	23 0,9	0,60 0,024	13,0 0,51	36 1,4	500 19,7	0,5 0,02	10 0,39	13 0,51	5200 1169	6050 1360
MCFE 22A B	MCFE 22A SB		Cilíndrico														
MCFE 22A X	MCFE 22A SX		Cilíndrico														
MCFE 22A BX	MCFE 22A SBX		Cilíndrico														
MCFR 22A	MCFR 22A S	22,000 0,8661	+0/-0,050 +0/-0,002	12,000 0,4724	+0/-0,12 +0/-0,005	10,000 0,3937	+0/-0,015 +0/-0,0006	23 0,9	0,60 0,024	13,0 0,51	36 1,4	500 19,7	N/D	N/D	N/D	5200 1169	6050 1360
MCFR 22A B	MCFR 22A SB		Cilíndrico														
MCFR 22A X	MCFR 22A SX		Cilíndrico														
MCFR 22A BX	MCFR 22A SBX		Cilíndrico														
MCFRE 22A	MCFRE 22A S	22,000 0,8661	+0/-0,050 +0/-0,002	12,000 0,4724	+0/-0,12 +0/-0,005	10,000 0,3937	+0/-0,015 +0/-0,0006	23 0,9	0,60 0,024	13,0 0,51	36 1,4	500 19,7	0,5 0,02	10 0,39	13 0,51	5200 1169	6050 1360
MCFRE 22A B	MCFRE 22A SB		Cilíndrico														
MCFRE 22A X	MCFRE 22A SX		Cilíndrico														
MCFRE 22A BX	MCFRE 22A SBX		Cilíndrico														

1. El rodamiento estándar tiene un rodillo coronado en el diámetro externo. Para diámetro exterior cilíndrico recto, agregar el sufijo "X". Por ejemplo, MCFR-35-X o MCF-35-SX.
 2. El par de fuerzas de sujeción se basa en roscas secas. Si las roscas están lubricadas, use la mitad del valor indicado.
 3. La capacidad de carga estática se basa en la resistencia del vástago o en las tensiones de distribución de la carga en el elemento rotativo interno.
 4. La carga dinámica no debe exceder el 50 % de la capacidad de carga dinámica, como canal de deslizamiento.
 5. Dado que la carga, el método de lubricación, la temperatura y otros factores afectan la velocidad máxima de funcionamiento, es imposible determinar una velocidad limitante precisa. Las velocidades limitantes indicadas están basadas en rodamientos levemente cargados que tienen la lubricación adecuada; estos valores se indican solo como guía de diseño. La relubricación debe efectuarse con más frecuencia cuando las velocidades de funcionamiento son más altas. Se deben llevar a cabo pruebas de rodamientos reales en la aplicación específica si la velocidad de funcionamiento prevista está cercana a la velocidad limitante indicada.

Las dimensiones en pulgadas son solo de referencia.
 No hay disponibilidad de existencias de todas las piezas. Para hacer consultas de disponibilidad, comuníquese con el Servicio al Cliente llamando al (800) 626-2120.
 Para obtener más información sobre capacidades de rodamientos no incluidas en nuestra oferta estándar, comuníquese con el Departamento de Ingeniería de Aplicaciones llamando al (800) 626-2093.

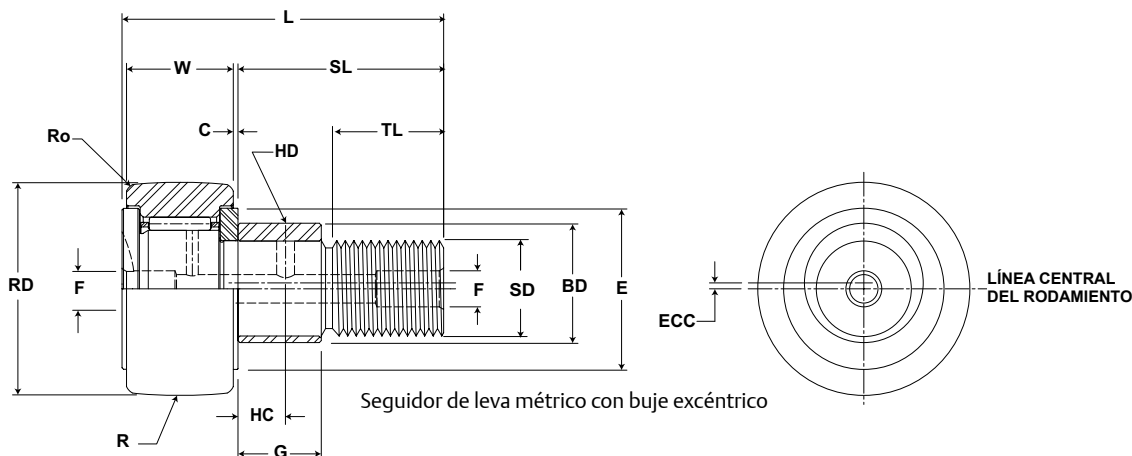

MCF, MCFE

N.º de pieza		HC	HD	F	H	Ro	E	Diámetro del orificio de la carcasa		Tipo de rosca	Par de fuerzas de sujeción	Velocidad limitante (grasa)	WT
Sin sellos	Con LUBRI-DISC Sellos	Centro del orificio	Lub. radial Diámetro del agujero	Lub. Diá. orificio	Orificio hexagonal Sufrío MCF_xx B	Ángulo externo	Diámetro mínimo de sujeción	mm pulgadas			Nm pulg.-libras	RPM	kg libras
								(Ref)	(Ref)				
MCF 22	MCF 22 S	-	-	4 0,16	N/D	0,5 0,02	15 0,6	10,000 0,3937	+0,015/-0 +0,0006/- 0	M10 x 1	15 133	9000	0,04 0,09
MCF 22 B	MCF 22 SB	-	-	-	4 0,16								
MCF 22 X	MCF 22 SX	-	-	4 0,16	N/D								
MCF 22 BX	MCF 22 SBX	-	-	-	4 0,16								
MCFE 22	MCFE 22 S	-	-	4 0,16	N/D	0,5 0,02	15 0,6	13,050 0,5138	+0,025/-0 +0,0009/- 0	M10 x 1	15 133	9000	0,04 0,09
	MCFE 22 SB	-	-	-	4 0,16								
	MCFE 22 SX	-	-	4 0,16	N/D								
	MCFE 22 SBX	-	-	-	4 0,16								
MCFR 22	MCFR 22 S	-	-	4 0,16	N/D	0,5 0,02	15 0,6	10,000 0,3937	+0,015/-0 +0,0006/- 0	M10 x 1	15 133	13.500	0,04 0,09
MCFR 22 B	MCFR 22 SB	-	-	-	4 0,16								
MCFR 22 X	MCFR 22 SX	-	-	4 0,16	N/D								
MCFR 22 BX	MCFR 22 SBX	-	-	-	4 0,16								
MCFRE 22	MCFRE 22 S	-	-	4 0,16	N/D	0,5 0,02	15 0,6	13,050 0,5138	+0,025/-0 +0,0009/- 0	M10 x 1	15 133	13.500	0,04 0,09
	MCFRE 22 SB	-	-	-	4 0,16								
	MCFRE 22 SX	-	-	4 0,16	N/D								
	MCFRE 22 SBX	-	-	-	4 0,16								
MCF 22A	MCF 22A S	-	-	4 0,16	N/D	0,5 0,02	15 0,6	10,000 0,3937	+0,015/-0 +0,0006/- 0	M10 x 1,25	15 133	9000	0,04 0,09
MCF 22A B	MCF 22A SB	-	-	-	5 0,2								
MCF 22A X	MCF 22A SX	-	-	4 0,16	N/D								
MCF 22A BX	MCF 22A SBX	-	-	-	5 0,2								
MCFE 22A	MCFE 22A S	-	-	4 0,16	N/D	0,5 0,02	15 0,6	13,050 0,5138	+0,025/-0 +0,0009/- 0	M10 x 1,25	15 133	9000	0,04 0,09
	MCFE 22A SB	-	-	-	5 0,2								
	MCFE 22A SX	-	-	4 0,16	N/D								
	MCFE 22A SBX	-	-	-	5 0,2								
MCFR 22A	MCFR 22A S	-	-	4 0,16	N/D	0,5 0,02	15 0,6	10,000 0,3937	+0,015/-0 +0,0006/- 0	M10 x 1,25	15 133	13.500	0,04 0,09
MCFR 22A B	MCFR 22A SB	-	-	-	5 0,2								
MCFR 22A X	MCFR 22A SX	-	-	4 0,2	N/D								
MCFR 22A BX	MCFR 22A SBX	-	-	-	5 0,2								
MCFRE 22A	MCFRE 22A S	-	-	4 0,16	N/D	0,5 0,02	15 0,6	13,050 0,5138	+0,025/-0 +0,0009/- 0	M10 x 1,25	15 133	13.500	0,04 0,09
	MCFRE 22A SB	-	-	-	5 0,2								
	MCFRE 22A SX	-	-	4 0,16	N/D								
	MCFRE 22A SBX	-	-	-	5 0,2								

MCGILL® Rodamientos métricos CAMROL



- Tipo de diseño básico:** Diámetro externo cilíndrico / Vástago tipo coronado
- Elementos rodantes:** Completamente lleno / Rodillo de aguja (retenedor)
- Material del rodamiento:** Acero de calidad del rodamiento
- Tipo de sello:** LUBRI-DISC®
- Lubricación:** Grasa de jabón de litio NLGI N.º 2
- Configuración del sistema:** Concéntrico / excéntrico
- Característica de montaje:** Ranura / Orificio hexagonal

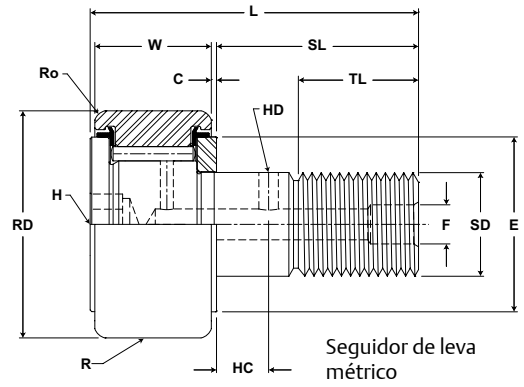

MCF, MCFE

N.º de pieza		RD		W		SD		SL	C	TL	L	R	ECC	G	BD	Capacidad de carga dinámica del canal de deslizamiento	Capacidad de carga estática del canal de deslizamiento
Sin sellos	Con sellos LUBRI-DISC	Diámetro del rodillo		Ancho del rodillo		Diámetro del vástago		Longitud del vástago	Extensión de la placa de extremo	Longitud mínima de rosca	Longitud total	Cilíndrico	Excéntrico			N/libras	N/libras
		mm pulgadas		mm pulgadas		mm pulgadas		mm pulgadas	mm pulgadas	mm pulgadas	mm pulgadas	mm pulgadas	mm pulgadas				
		Norm.	Tol.	Norm.	Tol.	Norm.	Tol.	(Ref)	(Ref)	(Ref)	(Ref)	Radio	(Ref)	+05/-0,15	+0,002/-0,006		
MCF 26	MCF 26 S	26,000 1,0236	+0/-0,050 +0/-0,002	12,000 0,4724	+0/-0,12 +0/-0,005	10,000 0,3937	+0/-0,015 +0/-0,0006	23 0,9	0,60 0,024	12,0 0,47	36 1,4	500 19,7	N/D	N/D	N/D	7850 1765	10.400 2338
MCF 26 B	MCF 26 SB		Cilíndrico														
MCF 26 X	MCF 26 SX																
MCF 26 BX	MCF 26 SBX																
MCFE 26	MCFE 26 S	26,000 1,0236	+0/-0,050 +0/-0,002	12,000 0,4724	+0/-0,12 +0/-0,005	10,000 0,3937	+0/-0,015 +0/-0,0006	23 0,9	0,60 0,024	12,0 0,47	36 1,4	500 19,7	0,5 0,02	10 0,39	13 0,51	5200 1169	6050 1360
MCFE 26 B	MCFE 26 SB		Cilíndrico														
MCFE 26 X	MCFE 26 SX																
MCFE 26 BX	MCFE 26 SBX																
MCFRE 26	MCFRE 26 S	26,000 1,0236	+0/-0,050 +0/-0,002	12,000 0,4724	+0/-0,12 +0/-0,005	10,000 0,3937	+0/-0,015 +0/-0,0006	23 0,9	0,60 0,024	12,0 0,47	36 1,4	500 19,7	0,5 0,02	10 0,39	13 0,51	5200 1169	6050 1360
MCFRE 26 B	MCFRE 26 SB		Cilíndrico														
MCFRE 26 X	MCFRE 26 SX																
MCFRE 26 BX	MCFRE 26 SBX																
MCF 26A	MCF 26A S	26,000 1,0236	+0/-0,050 +0/-0,002	12,000 0,4724	+0/-0,12 +0/-0,005	10,000 0,3937	+0/-0,015 +0/-0,0006	23 0,9	0,60 0,024	13,0 0,51	36 1,4	500 19,7	N/D	N/D	N/D	7850 1765	10.400 2338
MCF 26A B	MCF 26A SB		Cilíndrico														
MCF 26A X	MCF 26A SX																
MCF 26A BX	MCF 26A SBX																
MCFE 26A	MCFE 26A S	26,000 1,0236	+0/-0,050 +0/-0,002	12,000 0,4724	+0/-0,12 +0/-0,005	10,000 0,3937	+0/-0,015 +0/-0,0006	23 0,9	0,60 0,024	13,0 0,51	36 1,4	500 19,7	0,5 0,02	10 0,39	13 0,51	5200 1169	6050 1360
MCFE 26A B	MCFE 26A SB		Cilíndrico														
MCFE 26A X	MCFE 26A SX																
MCFE 26A BX	MCFE 26A SBX																
MCFR 26A	MCFR 26A S	26,000 1,0236	+0/-0,050 +0/-0,002	12,000 0,4724	+0/-0,12 +0/-0,005	10,000 0,3937	+0/-0,015 +0/-0,0006	23 0,9	0,60 0,024	13,0 0,51	36 1,4	500 19,7	N/D	N/D	N/D	5200 1169	6050 1360
MCFR 26A B	MCFR 26A SB		Cilíndrico														
MCFR 26A X	MCFR 26A SX																
MCFR 26A BX	MCFR 26A SBX																
MCFRE 26A	MCFRE 26A S	26,000 1,0236	+0/-0,050 +0/-0,002	12,000 0,4724	+0/-0,12 +0/-0,005	10,000 0,3937	+0/-0,015 +0/-0,0006	23 0,9	0,60 0,024	13,0 0,51	36 1,4	500 19,7	0,5 0,02	10 0,39	13 0,51	5200 1169	6050 1360
MCFRE 26A B	MCFRE 26A SB		Cilíndrico														
MCFRE 26A X	MCFRE 26A SX																
MCFRE 26A BX	MCFRE 26A SBX																

1. El rodamiento estándar tiene un rodillo coronado en el diámetro externo. Para diámetro exterior cilíndrico recto, agregar el sufijo "X". Por ejemplo, MCFR-35-X o MCF-35-SX.
 2. El par de fuerzas de sujeción se basa en roscas secas. Si las roscas están lubricadas, use la mitad del valor indicado.
 3. La capacidad de carga estática se basa en la resistencia del vástago o en las tensiones de distribución de la carga en el elemento rotativo interno.
 4. La carga dinámica no debe exceder el 50 % de la capacidad de carga dinámica, como canal de deslizamiento.
 5. Dado que la carga, el método de lubricación, la temperatura y otros factores afectan la velocidad máxima de funcionamiento, es imposible determinar una velocidad limitante precisa. Las velocidades limitantes indicadas están basadas en rodamientos levemente cargados que tienen la lubricación adecuada; estos valores se indican solo como guía de diseño. La relubricación debe efectuarse con más frecuencia cuando las velocidades de funcionamiento son más altas. Se deben llevar a cabo pruebas de rodamientos reales en la aplicación específica si la velocidad de funcionamiento prevista está cercana a la velocidad limitante indicada.

Las dimensiones en pulgadas son solo de referencia.
 No hay disponibilidad de existencias de todas las piezas. Para hacer consultas de disponibilidad, comuníquese con el Servicio al Cliente llamando al (800) 626-2120.
 Para obtener más información sobre capacidades de rodamientos no incluidas en nuestra oferta estándar, comuníquese con el Departamento de Ingeniería de Aplicaciones llamando al (800) 626-2093.

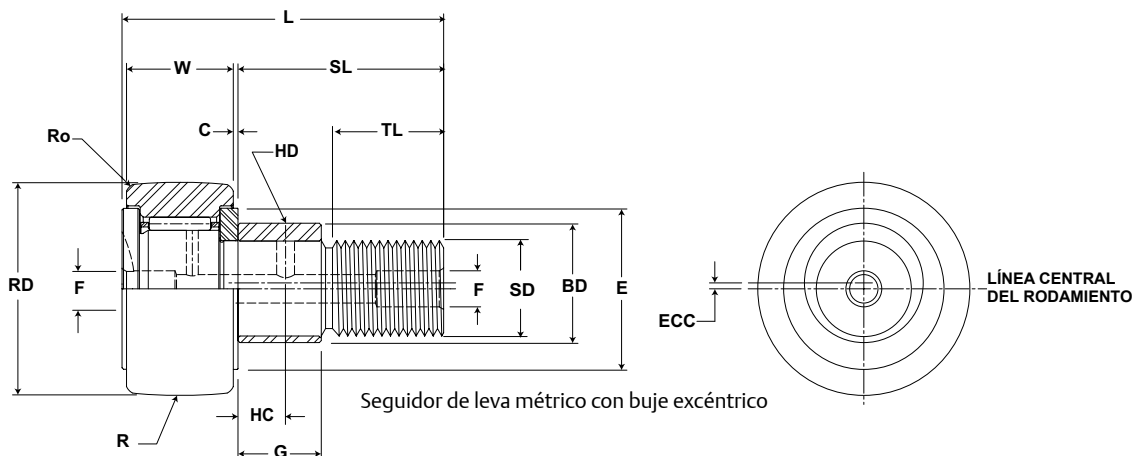

MCF, MCFE

N.º de pieza		HC	HD	F	H	Ro	E	Diámetro del orificio de la carcasa		Tipo de rosca	Par de fuerzas de sujeción	Velocidad limitante (grasa)	WT
Sin sellos	Con LUBRI-DISC Sellos	Centro del orificio	Lub. radial Diámetro del agujero	Lub. Diá. orificio	Orificio hexagonal Sufrujo MCF_xx B	Ángulo externo	Diámetro mínimo de sujeción	mm pulgadas			Nm pulg.-libras	RPM	kg libras
								(Ref)	(Ref)				
MCF 26	MCF 26 S	-	-	4 0,16	N/D	0,5 0,02	15 0,6	10,000 0,3937	+0,015/-0 +0,0006/-0	M10 x 1	15 133	9000	0,05 0,11
MCF 26 B	MCF 26 SB	-	-	-	4 0,16								
MCF 26 X	MCF 26 SX	-	-	4 0,16	N/D								
MCF 26 BX	MCF 26 SBX	-	-	-	4 0,16								
MCFE 26	MCFE 26 S	-	-	4 0,16	N/D	0,5 0,02	15 0,6	13,050 0,5138	+0,025/-0 +0,0009/-0	M10 x 1	15 133	9000	0,05 0,11
	MCFE 26 SB	-	-	-	4 0,16								
	MCFE 26 SX	-	-	4 0,16	N/D								
	MCFE 26 SBX	-	-	-	4 0,16								
MCFR 26	MCFR 26 S	-	-	4 0,16	N/D	0,5 0,02	15 0,6	10,000 0,3937	+0,015/-0 +0,0006/-0	M10 x 1	15 133	13.500	0,05 0,11
MCFR 26 B	MCFR 26 SB	-	-	-	4 0,16								
MCFR 26 X	MCFR 26 SX	-	-	4 0,16	N/D								
MCFR 26 BX	MCFR 26 SBX	-	-	-	4 0,16								
MCFRE 26	MCFRE 26 S	-	-	4 0,16	N/D	0,5 0,02	15 0,6	13,050 0,5138	+0,025/-0 +0,0009/-0	M10 x 1	15 133	13.500	0,05 0,11
	MCFRE 26 SB	-	-	-	4 0,16								
	MCFRE 26 SX	-	-	4 0,16	N/D								
	MCFRE 26 SBX	-	-	-	4 0,16								
MCF 26A	MCF 26A S	-	-	4 0,16	N/D	0,5 0,02	19 0,7	10,000 0,3937	+0,015/-0 +0,0006/-0	M10 x 1,25	22 195	9000	0,05 0,11
MCF 26A B	MCF 26A SB	-	-	-	5 0,2								
MCF 26A X	MCF 26A SX	-	-	4 0,16	N/D								
MCF 26A BX	MCF 26A SBX	-	-	-	5 0,2								
MCFE 26A	MCFE 26A S	-	-	4 0,16	N/D	0,5 0,02	19 0,7	13,050 0,5138	+0,025/-0 +0,0009/-0	M10 x 1,25	22 195	9000	0,05 0,11
	MCFE 26A SB	-	-	-	5 0,2								
	MCFE 26A SX	-	-	4 0,16	N/D								
	MCFE 26A SBX	-	-	-	5 0,2								
MCFR 26A	MCFR 26A S	-	-	4 0,16	N/D	0,5 0,02	19 0,7	10,000 0,3937	+0,015/-0 +0,0006/-0	M10 x 1,25	22 195	13.500	0,05 0,11
MCFR 26A B	MCFR 26A SB	-	-	-	5 0,2								
MCFR 26A X	MCFR 26A SX	-	-	4 0,16	N/D								
MCFR 26A BX	MCFR 26A SBX	-	-	-	5 0,2								
MCFRE 26A	MCFRE 26A S	-	-	4 0,16	N/D	0,5 0,02	19 0,7	13,050 0,5138	+0,025/-0 +0,0009/-0	M10 x 1,25	22 195	13.500	0,05 0,11
	MCFRE 26A SB	-	-	-	5 0,2								
	MCFRE 26A SX	-	-	4 0,16	N/D								
	MCFRE 26A SBX	-	-	-	5 0,2								

MCGILL® Rodamientos métricos CAMROL



- Tipo de diseño básico:** Diámetro externo cilíndrico / Vástago tipo coronado
- Elementos rodantes:** Completamente lleno / Rodillo de aguja (retenedor)
- Material del rodamiento:** Acero de calidad del rodamiento
- Tipo de sello:** LUBRI-DISC®
- Lubricación:** Grasa de jabón de litio NLGI N.º 2
- Configuración del sistema:** Concéntrico / excéntrico
- Característica de montaje:** Ranura / Orificio hexagonal

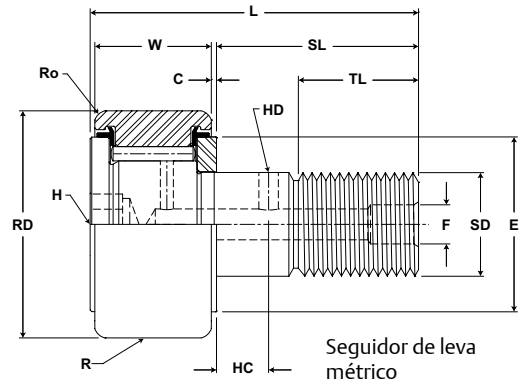

MCF, MCFE

N.º de pieza		RD		W		SD		SL	C	TL	L	R	ECC	G	BD	Capacidad de carga dinámica del canal de deslizamiento	Capacidad de carga estática del canal de deslizamiento
Sin sellos	Con sellos LUBRI-DISC	Diámetro del rodillo		Ancho del rodillo		Diámetro del vástago		Longitud del vástago	Extensión de la placa de extremo	Longitud mínima de rosca	Longitud total	Cilíndrico	Excéntrico			N/libras	N/libras
		mm pulgadas		mm pulgadas		mm pulgadas		mm pulgadas	mm pulgadas	mm pulgadas	mm pulgadas	Sufijo MCF-xx-X	Modificador de base MCFE-xx				
		Nom.	Tol.	Nom.	Tol.	Nom.	Tol.	(Ref)	(Ref)	(Ref)	(Ref)	mm pulgadas	Radio	(Ref)	+05/-0,15 +0,002/-0,006		
MCF 30	MCF 30 S	30,000 1,1811	+0/-0,050 +0/-0,002	14,000 0,5512	+0/-0,12 +0/-0,005	12,000 0,4724	+0/-0,018 +0/-0,0007	25 0,9	0,60 0,024	14,0 0,55	40 1,6	500 19,7	N/D	N/D	N/D	11.080 2491	15.300 3440
MCF 30 B	MCF 30 SB		Cilíndrico														
MCF 30 X	MCF 30 SX																
MCF 30 BX	MCF 30 SBX																
MCFE 30	MCFE 30 S	30,000 1,1811	+0/-0,050 +0/-0,002	14,000 0,5512	+0/-0,12 +0/-0,005	12,000 0,4724	+0/-0,018 +0/-0,0007	25 0,9	0,60 0,024	14,0 0,55	40 1,6	500 19,7	0,5 0,02	11 0,43	15 0,59	6860 1542	8050 1810
MCFE 30 B	MCFE 30 SB		Cilíndrico														
MCFE 30 X	MCFE 30 SX																
MCFE 30 BX	MCFE 30 SBX																
MCFR 30	MCFR 30 S	30,000 1,1811	+0/-0,050 +0/-0,002	14,000 0,5512	+0/-0,12 +0/-0,005	12,000 0,4724	+0/-0,018 +0/-0,0007	25 0,9	0,60 0,024	14,0 0,55	40 1,6	500 19,7	N/D	N/D	N/D	6860 1542	8050 1810
MCFR 30 B	MCFR 30 SB		Cilíndrico														
MCFR 30 X	MCFR 30 SX																
MCFR 30 BX	MCFR 30 SBX																
MCFRE 30	MCFRE 30 S	30,000 1,1811	+0/-0,050 +0/-0,002	14,000 0,5512	+0/-0,12 +0/-0,005	12,000 0,4724	+0/-0,018 +0/-0,0007	25 0,9	0,60 0,024	14,0 0,55	40 1,6	500 19,7	0,5 0,02	11 0,43	15 0,59	6860 1542	8050 1810
MCFRE 30 B	MCFRE 30 SB		Cilíndrico														
MCFRE 30 X	MCFRE 30 SX																
MCFRE 30 BX	MCFRE 30 SBX																
MCF 32	MCF 32 S	32,000 1,2598	+0/-0,050 +0/-0,002	14,000 0,5512	+0/-0,12 +0/-0,005	12,000 0,4724	+0/-0,018 +0/-0,0007	25 0,9	0,60 0,024	14,0 0,55	40 1,6	500 19,7	N/D	N/D	N/D	11.080 2491	15.300 3440
MCF 32 B	MCF 32 SB		Cilíndrico														
MCF 32 X	MCF 32 SX																
MCF 32 BX	MCF 32 SBX																
MCFE 32	MCFE 32 S	32,000 1,2598	+0/-0,050 +0/-0,002	14,000 0,5512	+0/-0,12 +0/-0,005	12,000 0,4724	+0/-0,018 +0/-0,0007	25 0,9	0,60 0,024	14,0 0,55	40 1,6	500 19,7	0,5 0,02	11 0,43	15 0,59	6860 1542	8050 1810
MCFE 32 B	MCFE 32 SB		Cilíndrico														
MCFE 32 X	MCFE 32 SX																
MCFE 32 BX	MCFE 32 SBX																
MCFR 32	MCFR 32 S	32,000 1,2598	+0/-0,050 +0/-0,002	14,000 0,5512	+0/-0,12 +0/-0,005	12,000 0,4724	+0/-0,018 +0/-0,0007	25 0,9	0,60 0,024	14,0 0,55	40 1,6	500 19,7	N/D	N/D	N/D	6860 1542	8050 1810
MCFR 32 B	MCFR 32 SB		Cilíndrico														
MCFR 32 X	MCFR 32 SX																
MCFR 32 BX	MCFR 32 SBX																
MCFRE 32	MCFRE 32 S	32,000 1,2598	+0/-0,050 +0/-0,002	14,000 0,5512	+0/-0,12 +0/-0,005	12,000 0,4724	+0/-0,018 +0/-0,0007	25 0,9	0,60 0,024	14,0 0,55	40 1,6	500 19,7	0,5 0,02	11 0,43	15 0,59	6860 1542	8050 1810
MCFRE 32 B	MCFRE 32 SB		Cilíndrico														
MCFRE 32 X	MCFRE 32 SX																
MCFRE 32 BX	MCFRE 32 SBX																

1. El rodamiento estándar tiene un rodillo coronado en el diámetro externo. Para diámetro exterior cilíndrico recto, agregar el sufijo "X". Por ejemplo, MCFR-35-X o MCF-35-SX.
 2. El par de fuerzas de sujeción se basa en roscas secas. Si las roscas están lubricadas, use la mitad del valor indicado.
 3. La capacidad de carga estática se basa en la resistencia del vástago o en las tensiones de distribución de la carga en el elemento rotativo interno.
 4. La carga dinámica no debe exceder el 50 % de la capacidad de carga dinámica, como canal de deslizamiento.
 5. Dado que la carga, el método de lubricación, la temperatura y otros factores afectan la velocidad máxima de funcionamiento, es imposible determinar una velocidad limitante precisa. Las velocidades limitantes indicadas están basadas en rodamientos levemente cargados que tienen la lubricación adecuada; estos valores se indican solo como guía de diseño. La relubricación debe efectuarse con más frecuencia cuando las velocidades de funcionamiento son más altas. Se deben llevar a cabo pruebas de rodamientos reales en la aplicación específica si la velocidad de funcionamiento prevista está cercana a la velocidad limitante indicada.

Las dimensiones en pulgadas son solo de referencia.
 No hay disponibilidad de existencias de todas las piezas. Para hacer consultas de disponibilidad, comuníquese con el Servicio al Cliente llamando al (800) 626-2120.
 Para obtener más información sobre capacidades de rodamientos no incluidas en nuestra oferta estándar, comuníquese con el Departamento de Ingeniería de Aplicaciones llamando al (800) 626-2093.

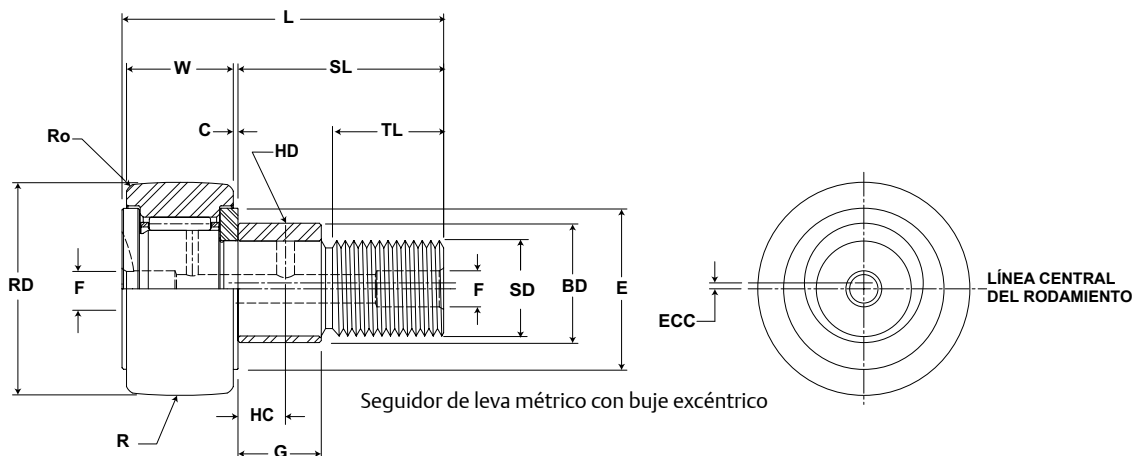

MCF, MCFE

N.º de pieza		HC	HD	F	H	Ro	E	Diámetro del orificio de la carcasa		Tipo de rosca	Par de fuerzas de sujeción Nm pulg.-libras	Velocidad limitante (grasa) RPM	WT Peso del rodamiento kg libras
Sin sellos	Con LUBRI-DISC Sellos	Centro del orificio	Lub. radial Diámetro del agujero	Lub. Diá. orificio	Orificio hexagonal Sufrujo MCF_xx B	Ángulo externo	Diámetro mínimo de sujeción	mm pulgadas					
		(Ref)	(Ref)	(Ref)	(Ref)	(Ref)	(Ref)	Nom.	Tol.				
MCF 30	MCF 30 S	6 0,236	3 0,118	6 0,24	N/D	1,0 0,04	19 0,7	12,000 0,4724	+0,018/-0 +0,0007/-0	M12 x 1,5	22 195	6400	0,09 0,20
MCF 30 B	MCF 30 SB			-	6 0,24								
MCF 30 X	MCF 30 SX			6 0,24	N/D								
MCF 30 BX	MCF 30 SBX			-	6 0,24								
MCFE 30	MCFE 30 S	N/D	N/D	6 0,24	N/D	1,0 0,04	19 0,7	15,050 0,5925	+0,025/-0 +0,0009/-0	M12 x 1,5	22 195	6400	0,09 0,20
	MCFE 30 SB			-	6 0,24								
	MCFE 30 SX			6 0,24	N/D								
	MCFE 30 SBX			-	6 0,24								
MCFR 30	MCFR 30 S	6 0,236	3 0,118	6 0,24	N/D	1,0 0,04	19 0,7	12,000 0,4724	+0,018/-0 +0,0007/-0	M12 x 1,5	22 195	9600	0,09 0,20
MCFR 30 B	MCFR 30 SB			-	6 0,24								
MCFR 30 X	MCFR 30 SX			6 0,24	N/D								
MCFR 30 BX	MCFR 30 SBX			-	6 0,24								
MCFRE 30	MCFRE 30 S	N/D	N/D	6 0,24	N/D	1,0 0,04	19 0,7	15,050 0,5925	+0,025/-0 +0,0009/-0	M12 x 1,5	22 195	9600	0,09 0,20
	MCFRE 30 SB			-	6 0,24								
	MCFRE 30 SX			6 0,24	N/D								
	MCFRE 30 SBX			-	6 0,24								
MCF 32	MCF 32 S	6 0,236	3 0,118	6 0,24	N/D	1,0 0,04	21 0,8	12,000 0,4724	+0,018/-0 +0,0007/-0	M12 x 1,5	57 504	6400	0,10 0,22
MCF 32 B	MCF 32 SB			-	6 0,24								
MCF 32 X	MCF 32 SX			6 0,24	N/D								
MCF 32 BX	MCF 32 SBX			-	6 0,24								
MCFE 32	MCFE 32 S	N/D	N/D	6 0,24	N/D	1,0 0,04	21 0,8	15,050 0,5925	+0,025/-0 +0,0009/-0	M12 x 1,5	57 504	6400	0,10 0,22
	MCFE 32 SB			-	6 0,24								
	MCFE 32 SX			6 0,24	N/D								
	MCFE 32 SBX			-	6 0,24								
MCFR 32	MCFR 32 S	6 0,236	3 0,118	6 0,24	N/D	1,0 0,04	21 0,8	12,000 0,4724	+0,018/-0 +0,0007/-0	M12 x 1,5	57 504	9600	0,10 0,22
MCFR 32 B	MCFR 32 SB			-	6 0,24								
MCFR 32 X	MCFR 32 SX			6 0,24	N/D								
MCFR 32 BX	MCFR 32 SBX			-	6 0,24								
MCFRE 32	MCFRE 32 S	N/D	N/D	6 0,24	N/D	1,0 0,04	21 0,8	15,050 0,5925	+0,025/-0 +0,0009/-0	M12 x 1,5	57 504	9600	0,10 0,22
	MCFRE 32 SB			-	6 0,24								
	MCFRE 32 SX			6 0,24	N/D								
	MCFRE 32 SBX			-	6 0,24								

McGILL® Rodamientos métricos CAMROL



- Tipo de diseño básico:** Diámetro externo cilíndrico / Vástago tipo coronado
- Elementos rodantes:** Completamente lleno / Rodillo de aguja (retenedor)
- Material del rodamiento:** Acero de calidad del rodamiento
- Tipo de sello:** LUBRI-DISC®
- Lubricación:** Grasa de jabón de litio NLGI N.º 2
- Configuración del sistema:** Concéntrico / excéntrico
- Característica de montaje:** Ranura / Orificio hexagonal

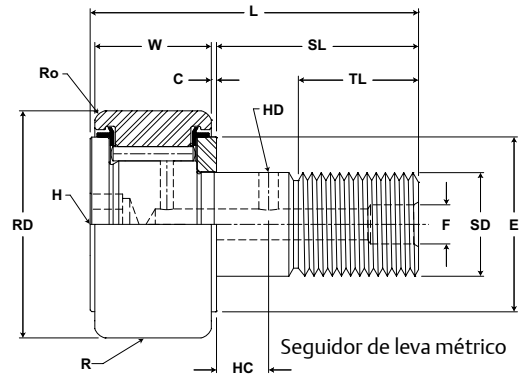

MCF, MCFE

N.º de pieza		RD		W		SD		SL	C	TL	L	R	ECC	G	BD	Capacidad de carga dinámica del canal de deslizamiento	Capacidad de carga estática del canal de deslizamiento
Sin sellos	Con sellos LUBRI-DISC	Diámetro del rodillo		Ancho del rodillo		Diámetro del vástago		Longitud del vástago	Extensión de la placa de extremo	Longitud mínima de rosca	Longitud total	Cilíndrico	Excéntrico			N/libras	N/libras
		mm pulgadas		mm pulgadas		mm pulgadas		mm pulgadas	mm pulgadas	mm pulgadas	mm pulgadas	mm pulgadas	mm pulgadas				
		Nom.	Tol.	Nom.	Tol.	Nom.	Tol.	(Ref)	(Ref)	(Ref)	(Ref)	Radio	(Ref)	+05/-0,15 +0,002/-0,006	(Ref)		
MCF 35	MCF 35 S	35,000 1,3780	+0/-0,050 +0/-0,002	18,000 0,7087	+0/-0,12 +0/-0,005	16,000 0,6299	+0/-0,018 +0/-0,0007	33 1,3	0,80 0,031	18,0 0,71	52 2,0	500 19,7	N/D	N/D	N/D	16.970 3815 16.970 3815	28.500 6407 28.500 6407
MCF 35 B	MCF 35 SB		Cilíndrico														
MCF 35 X	MCF 35 SX		Cilíndrico														
MCF 35 BX	MCF 35 SBX		Cilíndrico														
MCFE 35	MCFE 35 S	35,000 1,3780	+0/-0,050 +0/-0,002	18,000 0,7087	+0/-0,12 +0/-0,005	16,000 0,6299	+0/-0,018 +0/-0,0007	33 1,3	0,80 0,031	18,0 0,71	52 2,0	500 19,7	0,5 0,02	14 0,55	20 0,79	10.890 2448	15.900 3575
MCFE 35 B	MCFE 35 SB		Cilíndrico														
MCFE 35 X	MCFE 35 SX		Cilíndrico														
MCFE 35 BX	MCFE 35 SBX		Cilíndrico														
MCFR 35	MCFR 35 S	35,000 1,3780	+0/-0,050 +0/-0,002	18,000 0,7087	+0/-0,12 +0/-0,005	16,000 0,6299	+0/-0,018 +0/-0,0007	33 1,3	0,80 0,031	18,0 0,71	52 2,0	500 19,7	N/D	N/D	N/D	10.890 2448	15.900 3575
MCFR 35 B	MCFR 35 SB		Cilíndrico														
MCFR 35 X	MCFR 35 SX		Cilíndrico														
MCFR 35 BX	MCFR 35 SBX		Cilíndrico														
MCFRE 35	MCFRE 35 S	35,000 1,3780	+0/-0,050 +0/-0,002	18,000 0,7087	+0/-0,12 +0/-0,005	16,000 0,6299	+0/-0,018 +0/-0,0007	33 1,3	0,80 0,031	18,0 0,71	52 2,0	500 19,7	0,5 0,02	14 0,55	20 0,79	10.890 2448	15.900 3575
MCFRE 35 B	MCFRE 35 SB		Cilíndrico														
MCFRE 35 X	MCFRE 35 SX		Cilíndrico														
MCFRE 35 BX	MCFRE 35 SBX		Cilíndrico														
MCF 40	MCF 40 S	40,000 1,5748	+0/-0,050 +0/-0,002	20,000 0,7874	+0/-0,12 +0/-0,005	18,000 0,7087	+0/-0,018 +0/-0,0007	37 1,4	0,80 0,031	19,0 0,75	58 2,3	500 19,7	N/D	N/D	N/D	19.420 4366	32.200 7239
MCF 40 B	MCF 40 SB		Cilíndrico														
MCF 40 X	MCF 40 SX		Cilíndrico														
MCF 40 BX	MCF 40 SBX		Cilíndrico														
MCFE 40	MCFE 40 S	40,000 1,5748	+0/-0,050 +0/-0,002	20,000 0,7874	+0/-0,12 +0/-0,005	18,000 0,7087	+0/-0,018 +0/-0,0007	37 1,4	0,80 0,031	19,0 0,75	58 2,3	500 19,7	1 0,04	16 0,63	22 0,87	19.420 4366	32.200 7239
MCFE 40 B	MCFE 40 SB		Cilíndrico														
MCFE 40 X	MCFE 40 SX		Cilíndrico														
MCFE 40 BX	MCFE 40 SBX		Cilíndrico														
MCFR 40	MCFR 40 S	40,000 1,5748	+0/-0,050 +0/-0,002	20,000 0,7874	+0/-0,12 +0/-0,005	18,000 0,7087	+0/-0,018 +0/-0,0007	37 1,4	0,80 0,031	19,0 0,75	58 2,3	500 19,7	N/D	N/D	N/D	13.340 2.999	19.800 4451
MCFR 40 B	MCFR 40 SB		Cilíndrico														
MCFR 40 X	MCFR 40 SX		Cilíndrico														
MCFR 40 BX	MCFR 40 SBX		Cilíndrico														
MCFRE 40	MCFRE 40 S	40,000 1,5748	+0/-0,050 +0/-0,002	20,000 0,7874	+0/-0,12 +0/-0,005	18,000 0,7087	+0/-0,018 +0/-0,0007	37 1,4	0,80 0,031	19,0 0,75	58 2,3	500 19,7	1 0,04	16 0,63	22 0,87	13.340 2.999	19.800 4451
MCFRE 40 B	MCFRE 40 SB		Cilíndrico														
MCFRE 40 X	MCFRE 40 SX		Cilíndrico														
MCFRE 40 BX	MCFRE 40 SBX		Cilíndrico														

1. El rodamiento estándar tiene un rodillo coronado en el diámetro externo. Para diámetro exterior cilíndrico recto, agregar el sufijo "X". Por ejemplo, MCFR-35-X o MCF-35-SX.
 2. El par de fuerzas de sujeción se basa en roscas secas. Si las roscas están lubricadas, use la mitad del valor indicado.
 3. La capacidad de carga estática se basa en la resistencia del vástago o en las tensiones de distribución de la carga en el elemento rotativo interno.
 4. La carga dinámica no debe exceder el 50 % de la capacidad de carga dinámica, como canal de deslizamiento.
 5. Dado que la carga, el método de lubricación, la temperatura y otros factores afectan la velocidad máxima de funcionamiento, es imposible determinar una velocidad limitante precisa. Las velocidades limitantes indicadas están basadas en rodamientos levemente cargados que tienen la lubricación adecuada; estos valores se indican solo como guía de diseño. La relubricación debe efectuarse con más frecuencia cuando las velocidades de funcionamiento son más altas. Se deben llevar a cabo pruebas de rodamientos reales en la aplicación específica si la velocidad de funcionamiento prevista está cercana a la velocidad limitante indicada.

Las dimensiones en pulgadas son solo de referencia.
 No hay disponibilidad de existencias de todas las piezas. Para hacer consultas de disponibilidad, comuníquese con el Servicio al Cliente llamando al (800) 626-2120.
 Para obtener más información sobre capacidades de rodamientos no incluidas en nuestra oferta estándar, comuníquese con el Departamento de Ingeniería de Aplicaciones llamando al (800) 626-2093.

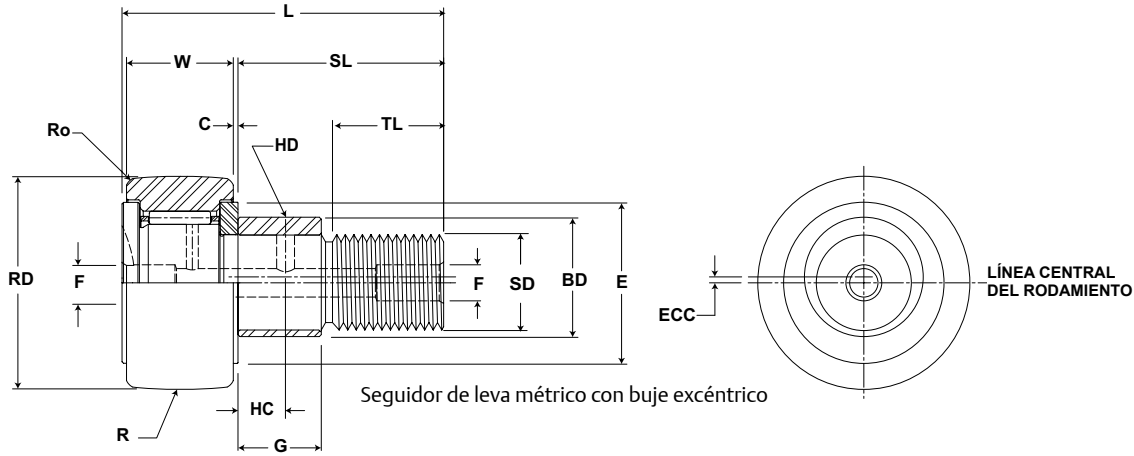

MCF, MCFE

N.º de pieza		HC	HD	F	H	Ro	E	Diámetro del orificio de la carcasa		Tipo de rosca	Par de fuerzas de sujeción Nm pulg.-libras	Velocidad limitante (grasa) RPM	WT kg libras
Sin sellos	Con LUBRI-DISC Sellos	Centro del orificio	Lub. radial Diámetro del agujero	Lub. Diá. orificio	Orificio hexagonal Sufijo MCF_xx B	Ángulo externo	Diámetro mínimo de sujeción	mm pulgadas					
		(Ref)	(Ref)	(Ref)	(Ref)	(Ref)	(Ref)	Nom.	Tol.				
MCF 35	MCF 35 S			6 0,24	N/D					M16 x 1,5	85 752	4200	0,16 0,35
MCF 35 B	MCF 35 SB	8 0,315	3 0,118	-	8 0,31	1,0 0,04	24 0,9	16,000 0,6299	+0,018/-0 +0,0007/-0				
MCF 35 X	MCF 35 SX			6 0,24	N/D								
MCF 35 BX	MCF 35 SBX			-	8 0,31								
MCFE 35	MCFE 35 S			6 0,24	N/D					M16 x 1,5	85 752	4200	0,16 0,35
	MCFE 35 SB	N/D	N/D	-	8 0,31	1,0 0,04	24 0,9	20,050 0,7894	+0,025/-0 +0,0009/-0				
	MCFE 35 SX			6 0,24	N/D								
	MCFE 35 SBX			-	8 0,31								
MCFR 35	MCFR 35 S			6 0,24	N/D					M16 x 1,5	85 752	6300	0,16 0,35
MCFR 35 B	MCFR 35 SB	8 0,315	3 0,118	-	8 0,31	1,0 0,04	24 0,9	16,000 0,6299	+0,018/-0 +0,0007/-0				
MCFR 35 X	MCFR 35 SX			6 0,24	N/D								
MCFR 35 BX	MCFR 35 SBX			-	8 0,31								
MCFRE 35	MCFRE 35 S			6 0,24	N/D					M16 x 1,5	85 752	6300	0,16 0,35
	MCFRE 35 SB	N/D	N/D	-	8 0,31	1,0 0,04	24 0,9	20,050 0,7894	+0,025/-0 +0,0009/-0				
	MCFRE 35 SX			6 0,24	N/D								
	MCFRE 35 SBX			-	8 0,31								
MCF 40	MCF 40 S			6 0,24	N/D					M18 x 1,5	85 752	3300	0,25 0,55
MCF 40 B	MCF 40 SB	8 0,315	3 0,118	-	8 0,31	1,5 0,06	27 1,1	18,000 0,7087	+0,018/-0 +0,0007/-0				
MCF 40 X	MCF 40 SX			6 0,24	N/D								
MCF 40 BX	MCF 40 SBX			-	8 0,31								
MCFE 40	MCFE 40 S			6 0,24	N/D					M18 x 1,5	85 752	3300	0,25 0,55
	MCFE 40 SB	N/D	N/D	-	8 0,31	1,5 0,06	27 1,1	22,050 0,8681	+0,025/-0 +0,0009/-0				
	MCFE 40 SX			6 0,24	N/D								
	MCFE 40 SBX			-	8 0,31								
MCFR 40	MCFR 40 S			6 0,24	N/D					M18 x 1,5	85 752	5000	0,25 0,55
MCFR 40 B	MCFR 40 SB	8 0,315	3 0,118	-	8 0,31	1,5 0,06	27 1,1	18,000 0,7087	+0,018/-0 +0,0007/-0				
MCFR 40 X	MCFR 40 SX			6 0,24	N/D								
MCFR 40 BX	MCFR 40 SBX			-	8 0,31								
MCFRE 40	MCFRE 40 S			6 0,24	N/D					M18 x 1,5	85 752	5000	0,25 0,55
	MCFRE 40 SB	N/D	N/D	-	8 0,31	1,5 0,06	27 1,1	22,050 0,8681	+0,025/-0 +0,0009/-0				
	MCFRE 40 SX			6 0,24	N/D								
	MCFRE 40 SBX			-	8 0,31								

MCGILL® Rodamientos métricos CAMROL



- Tipo de diseño básico:** Diámetro externo cilíndrico / Vástago tipo coronado
- Elementos rodantes:** Completamente lleno / Rodillo de aguja (retenedor)
- Material del rodamiento:** Acero de calidad del rodamiento
- Tipo de sello:** LUBRI-DISC®
- Lubricación:** Grasa de jabón de litio NLGI N.º 2
- Configuración del sistema:** Concéntrico / excéntrico
- Característica de montaje:** Ranura / Orificio hexagonal

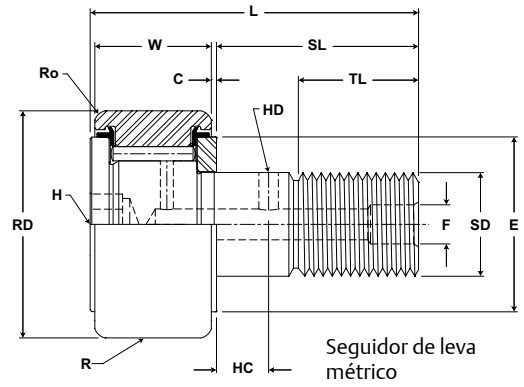

MCF, MCFE

N.º de pieza		RD		W		SD		SL	C	TL	L	R	ECC	G	BD	Capacidad de carga dinámica del canal de deslizamiento	Capacidad de carga estática del canal de deslizamiento
Sin sellos	Con sellos LUBRI-DISC	Diámetro del rodillo		Ancho del rodillo		Diámetro del vástago		Longitud del vástago	Extensión de la placa de extremo	Longitud mínima de rosca	Longitud total	Cilíndrico	Excéntrico			N/libras	N/libras
		mm pulgadas		mm pulgadas		mm pulgadas		mm pulgadas	mm pulgadas	mm pulgadas	mm pulgadas	Sufijo MCF-xx-X	Modificador de base MCFE-xx				
		Nom.	Tol.	Nom.	Tol.	Nom.	Tol.	(Ref)	(Ref)	(Ref)	(Ref)	Radio	(Ref)	+0/-0,15 +0,002/-0,006	(Ref)		
MCF 40A	MCF 40A S	40,000 1,5748	+0/-0,050 +0/-0,002	20,000 0,7874	+0/-0,12 +0/-0,005	18,000 0,7087	+0/-0,018 +0/-0,0007	37 1,4	0,80 0,031	20,0 0,79	58 2,3	500 19,7	N/D	N/D	N/D	19.420 4366	32.200 7239
MCF 40A B	MCF 40A SB		Cilíndrico														
MCF 40A X	MCF 40A SX		Cilíndrico														
MCF 40A BX	MCF 40A SBX		Cilíndrico														
MCFE 40A	MCFE 40A S	40,000 1,5748	+0/-0,050 +0/-0,002	20,000 0,7874	+0/-0,12 +0/-0,005	18,000 0,7087	+0/-0,018 +0/-0,0007	37 1,4	0,80 0,031	20,0 0,79	58 2,3	500 19,7	1 0,04	16 0,63	22 0,87	19.420 4366	32.200 7239
MCFE 40A B	MCFE 40A SB		Cilíndrico														
MCFE 40A X	MCFE 40A SX		Cilíndrico														
MCFE 40A BX	MCFE 40A SBX		Cilíndrico														
MCFR 40A	MCFR 40A S	40,000 1,5748	+0/-0,050 +0/-0,002	20,000 0,7874	+0/-0,12 +0/-0,005	18,000 0,7087	+0/-0,018 +0/-0,0007	37 1,4	0,80 0,031	20,0 0,79	58 2,3	500 19,7	N/D	N/D	N/D	13.340 2999	19.800 4451
MCFR 40A B	MCFR 40A SB		Cilíndrico														
MCFR 40A X	MCFR 40A SX		Cilíndrico														
MCFR 40A BX	MCFR 40A SBX		Cilíndrico														
MCFRE 40A	MCFRE 40A S	40,000 1,5748	+0/-0,050 +0/-0,002	20,000 0,7874	+0/-0,12 +0/-0,005	18,000 0,7087	+0/-0,018 +0/-0,0007	37 1,4	0,80 0,031	20,0 0,79	58 2,3	500 19,7	1 0,04	16 0,63	22 0,87	13.340 2999	19.800 4451
MCFRE 40A B	MCFRE 40A SB		Cilíndrico														
MCFRE 40A X	MCFRE 40A SX		Cilíndrico														
MCFRE 40A BX	MCFRE 40A SBX		Cilíndrico														
MCF 47	MCF 47 S	47,000 1,8504	+0/-0,050 +0/-0,002	24,000 0,9449	+0/-0,12 +0/-0,005	20,000 0,7874	+0/-0,021 +0/-0,0008	41 1,6	0,80 0,031	21,0 0,83	66 2,6	500 19,7	N/D	N/D	N/D	25.690 5776	46.700 10.499
MCF 47 B	MCF 47 SB		Cilíndrico														
MCF 47 X	MCF 47 SX		Cilíndrico														
MCF 47 BX	MCF 47 SBX		Cilíndrico														
MCFE 47	MCFE 47 S	47,000 1,8504	+0/-0,050 +0/-0,002	24,000 0,9449	+0/-0,12 +0/-0,005	20,000 0,7874	+0/-0,021 +0/-0,0008	41 1,6	0,80 0,031	21,0 0,83	66 2,6	500 19,7	1 0,04	18 0,71	24 0,94	25.690 5776	46.700 10.499
MCFE 47 B	MCFE 47 SB		Cilíndrico														
MCFE 47 X	MCFE 47 SX		Cilíndrico														
MCFE 47 BX	MCFE 47 SBX		Cilíndrico														
MCFR 47	MCFR 47 S	47,000 1,8504	+0/-0,050 +0/-0,002	24,000 0,9449	+0/-0,12 +0/-0,005	20,000 0,7874	+0/-0,021 +0/-0,0008	41 1,6	0,80 0,031	21,0 0,83	66 2,6	500 19,7	N/D	N/D	N/D	17.750 3991	29.800 6700
MCFR 47 B	MCFR 47 SB		Cilíndrico														
MCFR 47 X	MCFR 47 SX		Cilíndrico														
MCFR 47 BX	MCFR 47 SBX		Cilíndrico														
MCFRE 47	MCFRE 47 S	47,000 1,8504	+0/-0,050 +0/-0,002	24,000 0,9449	+0/-0,12 +0/-0,005	20,000 0,7874	+0/-0,021 +0/-0,0008	41 1,6	0,80 0,031	21,0 0,83	66 2,6	500 19,7	1 0,04	18 0,71	24 0,94	17.750 3991	29.800 6700
MCFRE 47 B	MCFRE 47 SB		Cilíndrico														
MCFRE 47 X	MCFRE 47 SX		Cilíndrico														
MCFRE 47 BX	MCFRE 47 SBX		Cilíndrico														

1. El rodamiento estándar tiene un rodillo coronado en el diámetro externo. Para diámetro exterior cilíndrico recto, agregar el sufijo "X". Por ejemplo, MCFR-35-X o MCF-35-SX.
 2. El par de fuerzas de sujeción se basa en roscas secas. Si las roscas están lubricadas, use la mitad del valor indicado.
 3. La capacidad de carga estática se basa en la resistencia del vástago o en las tensiones de distribución de la carga en el elemento rotativo interno.
 4. La carga dinámica no debe exceder el 50 % de la capacidad de carga dinámica, como canal de deslizamiento.
 5. Dado que la carga, el método de lubricación, la temperatura y otros factores afectan la velocidad máxima de funcionamiento, es imposible determinar una velocidad limitante precisa. Las velocidades limitantes indicadas están basadas en rodamientos levemente cargados que tienen la lubricación adecuada; estos valores se indican solo como guía de diseño. La relubricación debe efectuarse con más frecuencia cuando las velocidades de funcionamiento son más altas. Se deben llevar a cabo pruebas de rodamientos reales en la aplicación específica si la velocidad de funcionamiento prevista está cercana a la velocidad limitante indicada.

Las dimensiones en pulgadas son solo de referencia.
 No hay disponibilidad de existencias de todas las piezas. Para hacer consultas de disponibilidad, comuníquese con el Servicio al Cliente llamando al (800) 626-2120.
 Para obtener más información sobre capacidades de rodamientos no incluidas en nuestra oferta estándar, comuníquese con el Departamento de Ingeniería de Aplicaciones llamando al (800) 626-2093.

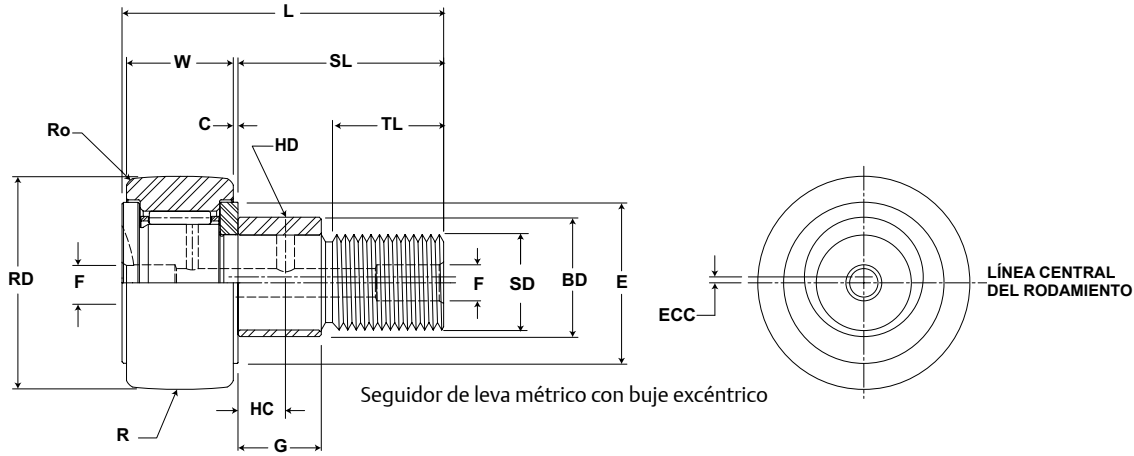

MCF, MCFE

N.º de pieza		HC	HD	F	H	Ro	E	Diámetro del orificio de la carcasa		Tipo de rosca	Par de fuerzas de sujeción Nm pulg.-libras	Velocidad limitante (grasa) RPM	WT kg libras
Sin sellos	Con LUBRI-DISC Sellos	Centro del orificio	Lub. radial Diámetro del agujero	Lub. Diá. orificio	Orificio hexagonal Sufijo MCF_xx B	Ángulo externo	Diámetro mínimo de sujeción	mm pulgadas					
		(Ref)	(Ref)	(Ref)	(Ref)	(Ref)	(Ref)	Nom.	Tol.				
MCF 40A	MCF 40A S	10 0,394	3 0,118	6 0,24	N/D	1,5 0,06	27 1,1	18,000 0,7087	+0,018/-0 +0,0007/-0	M18 x 1,5	118 1044	3300	0,25 0,55
MCF 40A B	MCF 40A SB			-	8 0,31								
MCF 40A X	MCF 40A SX			6 0,24	N/D								
MCF 40A BX	MCF 40A SBX			-	8 0,31								
MCFE 40A	MCFE 40A S	N/D	N/D	6 0,24	N/D	1,5 0,06	27 1,1	22,050 0,8681	+0,025/-0 +0,0009/-0	M18 x 1,5	118 1044	3300	0,25 0,55
	MCFE 40A SB			-	8 0,31								
	MCFE 40A SX			6 0,24	N/D								
	MCFE 40A SBX			-	8 0,31								
MCFR 40A	MCFR 40A S	10 0,394	3 0,118	6 0,24	N/D	1,5 0,06	27 1,1	18,000 0,7087	+0,018/-0 +0,0007/-0	M18 x 1,5	118 1,044	5000	0,25 0,55
MCFR 40A B	MCFR 40A SB			-	8 0,31								
MCFR 40A X	MCFR 40A SX			6 0,24	N/D								
MCFR 40A BX	MCFR 40A SBX			-	8 0,31								
MCFRE 40A	MCFRE 40A S	N/D	N/D	6 0,24	N/D	1,5 0,06	27 1,1	22,050 0,8681	+0,025/-0 +0,0009/-0	M18 x 1,5	118 1044	5000	0,25 0,55
	MCFRE 40A SB			-	8 0,31								
	MCFRE 40A SX			6 0,24	N/D								
	MCFRE 40A SBX			-	8 0,31								
MCF 47	MCF 47 S	9 0,354	4 0,157	8 0,31	N/D	1,5 0,06	30 1,2	20,000 0,7874	+0,021/-0 +0,0008/-0	M20 x 1,5	118 1044	2600	0,39 0,86
MCF 47 B	MCF 47 SB			-	10 0,39								
MCF 47 X	MCF 47 SX			8 0,31	N/D								
MCF 47 BX	MCF 47 SBX			-	10 0,39								
MCFE 47	MCFE 47 S	N/D	N/D	8 0,31	N/D	1,5 0,06	30 1,2	24,050 0,9469	+0,025/-0 +0,0009/-0	M20 x 1,5	118 1044	2600	0,39 0,86
	MCFE 47 SB			-	10 0,39								
	MCFE 47 SX			8 0,31	N/D								
	MCFE 47 SBX			-	10 0,39								
MCFR 47	MCFR 47 S	9 0,354	4 0,157	8 0,31	N/D	1,5 0,06	30 1,2	20,000 0,7874	+0,021/-0 +0,0008/-0	M20 x 1,5	118 1044	3900	0,39 0,86
MCFR 47 B	MCFR 47 SB			-	10 0,39								
MCFR 47 X	MCFR 47 SX			8 0,31	N/D								
MCFR 47 BX	MCFR 47 SBX			-	10 0,39								
MCFRE 47	MCFRE 47 S	N/D	N/D	8 0,31	N/D	1,5 0,06	30 1,2	24,050 0,9469	+0,025/-0 +0,0009/-0	M20 x 1,5	118 1044	3900	0,39 0,86
	MCFRE 47 SB			-	10 0,39								
	MCFRE 47 SX			8 0,31	N/D								
	MCFRE 47 SBX			-	10 0,39								

MCGILL® Rodamientos métricos CAMROL



- Tipo de diseño básico:** Diámetro externo cilíndrico / Vástago tipo coronado
- Elementos rodantes:** Completamente lleno / Rodillo de aguja (retenedor)
- Material del rodamiento:** Acero de calidad del rodamiento
- Tipo de sello:** LUBRI-DISC®
- Lubricación:** Grasa de jabón de litio NLGI N.º 2
- Configuración del sistema:** Concéntrico / excéntrico
- Característica de montaje:** Ranura / Orificio hexagonal

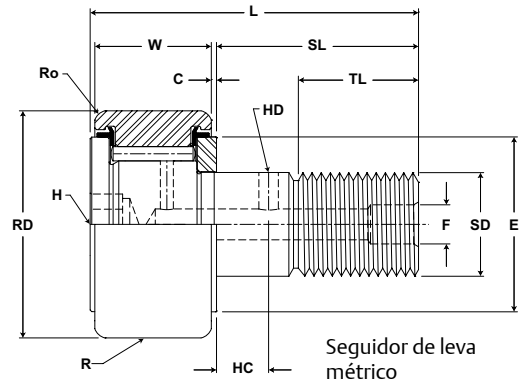

MCF, MCFE

N.º de pieza		RD		W		SD		SL	C	TL	L	R	ECC	G	BD	Capacidad de carga dinámica del canal de deslizamiento	Capacidad de carga estática del canal de deslizamiento
Sin sellos	Con sellos LUBRI-DISC	Diámetro del rodillo		Ancho del rodillo		Diámetro del vástago		Longitud del vástago	Extensión de la placa de extremo	Longitud mínima de rosca	Longitud total	Cilíndrico	Excéntrico			N/libras	N/libras
		mm pulgadas		mm pulgadas		mm pulgadas		mm pulgadas	mm pulgadas	mm pulgadas	mm pulgadas	Sufijo MCF-xx-X	Modificador de base MCFE-xx				
		Nom.	Tol.	Nom.	Tol.	Nom.	Tol.	(Ref)	(Ref)	(Ref)	(Ref)	Radio	(Ref)	+05/-0,15 +0,002/-0,006	(Ref)		
MCF 47A	MCF 47A S	47,000 1,8504	+0/-0,050 +0/-0,002	24,000 0,9449	+0/-0,12 +0/-0,005	20,000 0,7874	+0/-0,021 +0/-0,0008	41 1,6	0,80 0,031	22,0 0,87	66 2,6	500 19,7	N/D	N/D	N/D	25.690 5776	46.700 10.499
MCF 47A B	MCF 47A SB		Cilíndrico														
MCF 47A X	MCF 47A SX																
MCF 47A BX	MCF 47A SBX																
MCFE 47A	MCFE 47A S	47,000 1,8504	+0/-0,050 +0/-0,002	24,000 0,9449	+0/-0,12 +0/-0,005	20,000 0,7874	+0/-0,021 +0/-0,0008	41 1,6	0,80 0,031	22,0 0,87	66 2,6	500 19,7	1 0,04	18 0,71	24 0,94	17.750 3991	29.800 6700
MCFE 47A B	MCFE 47A SB		Cilíndrico														
MCFE 47A X	MCFE 47A SX																
MCFE 47A BX	MCFE 47A SBX																
MCFR 47A	MCFR 47A S	47,000 1,8504	+0/-0,050 +0/-0,002	24,000 0,9449	+0/-0,12 +0/-0,005	20,000 0,7874	+0/-0,021 +0/-0,0008	41 1,6	0,80 0,031	22,0 0,87	66 2,6	500 19,7	N/D	N/D	N/D	17.750 3991	29.800 6700
MCFR 47A B	MCFR 47A SB		Cilíndrico														
MCFR 47A X	MCFR 47A SX																
MCFR 47A BX	MCFR 47A SBX																
MCFRE 47A	MCFRE 47A S	47,000 1,8504	+0/-0,050 +0/-0,002	24,000 0,9449	+0/-0,12 +0/-0,005	20,000 0,7874	+0/-0,021 +0/-0,0008	41 1,6	0,80 0,031	22,0 0,87	66 2,6	500 19,7	1 0,04	18 0,71	24 0,94	17.750 3991	29.800 6700
MCFRE 47A B	MCFRE 47A SB		Cilíndrico														
MCFRE 47A X	MCFRE 47A SX																
MCFRE 47A BX	MCFRE 47A SBX																
MCF 52	MCF 52 S	52,000 2,0472	+0/-0,050 +0/-0,002	24,000 0,9449	+0/-0,12 +0/-0,005	20,000 0,7874	+0/-0,021 +0/-0,0008	41 1,6	0,80 0,031	21,0 0,83	66 2,6	500 19,7	N/D	N/D	N/D	25.690 5776	46.700 10.499
MCF 52 B	MCF 52 SB		Cilíndrico														
MCF 52 X	MCF 52 SX																
MCF 52 BX	MCF 52 SBX																
MCFE 52	MCFE 52 S	52,000 2,0472	+0/-0,050 +0/-0,002	24,000 0,9449	+0/-0,12 +0/-0,005	20,000 0,7874	+0/-0,021 +0/-0,0008	41 1,6	0,80 0,031	21,0 0,83	66 2,6	500 19,7	1 0,04	18 0,71	24 0,94	17.750 3991	29.800 6700
MCFE 52 B	MCFE 52 SB		Cilíndrico														
MCFE 52 X	MCFE 52 SX																
MCFE 52 BX	MCFE 52 SBX																
MCFR 52	MCFR 52 S	52,000 2,0472	+0/-0,050 +0/-0,002	24,000 0,9449	+0/-0,12 +0/-0,005	20,000 0,7874	+0/-0,021 +0/-0,0008	41 1,6	0,80 0,031	21,0 0,83	66 2,6	500 19,7	N/D	N/D	N/D	17.750 3991	29.800 6700
MCFR 52 B	MCFR 52 SB		Cilíndrico														
MCFR 52 X	MCFR 52 SX																
MCFR 52 BX	MCFR 52 SBX																
MCFRE 52	MCFRE 52 S	52,000 2,0472	+0/-0,050 +0/-0,002	24,000 0,9449	+0/-0,12 +0/-0,005	20,000 0,7874	+0/-0,021 +0/-0,0008	41 1,6	0,80 0,031	21,0 0,83	66 2,6	500 19,7	1 0,04	18 0,71	24 0,94	17.750 3991	29.800 6700
MCFRE 52 B	MCFRE 52 SB		Cilíndrico														
MCFRE 52 X	MCFRE 52 SX																
MCFRE 52 BX	MCFRE 52 SBX																

1. El rodamiento estándar tiene un rodillo coronado en el diámetro externo. Para diámetro exterior cilíndrico recto, agregar el sufijo "X". Por ejemplo, MCFR-35-X o MCF-35-SX.
 2. El par de fuerzas de sujeción se basa en roscas secas. Si las roscas están lubricadas, use la mitad del valor indicado.
 3. La capacidad de carga estática se basa en la resistencia del vástago o en las tensiones de distribución de la carga en el elemento rotativo interno.
 4. La carga dinámica no debe exceder el 50 % de la capacidad de carga dinámica, como canal de deslizamiento.
 5. Dado que la carga, el método de lubricación, la temperatura y otros factores afectan la velocidad máxima de funcionamiento, es imposible determinar una velocidad limitante precisa. Las velocidades limitantes indicadas están basadas en rodamientos levemente cargados que tienen la lubricación adecuada; estos valores se indican solo como guía de diseño. La relubricación debe efectuarse con más frecuencia cuando las velocidades de funcionamiento son más altas. Se deben llevar a cabo pruebas de rodamientos reales en la aplicación específica si la velocidad de funcionamiento prevista está cercana a la velocidad limitante indicada.

Las dimensiones en pulgadas son solo de referencia.
 No hay disponibilidad de existencias de todas las piezas. Para hacer consultas de disponibilidad, comuníquese con el Servicio al Cliente llamando al (800) 626-2120.
 Para obtener más información sobre capacidades de rodamientos no incluidas en nuestra oferta estándar, comuníquese con el Departamento de Ingeniería de Aplicaciones llamando al (800) 626-2093.

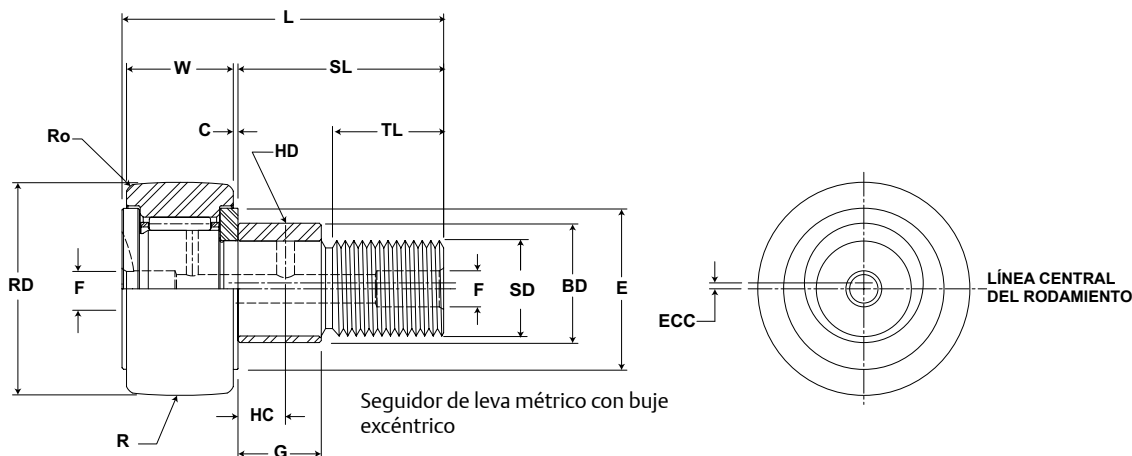

MCF, MCFE

N.º de pieza		HC	HD	F	H	Ro	E	Diámetro del orificio de la carcasa		Tipo de rosca	Par de fuerzas de sujeción Nm pulg.-libras	Velocidad limitante (grasa) RPM	WT Peso del rodamiento kg libras
Sin sellos	Con LUBRI-DISC Sellos	Centro del orificio	Lub. radial Diámetro del agujero	Lub. Diá. orificio	Orificio hexagonal Sufijo MCF_xx B	Ángulo externo	Diámetro mínimo de sujeción	mm pulgadas					
		(Ref)	(Ref)	(Ref)	(Ref)	(Ref)	(Ref)	Nom.	Tol.				
MCF 47A	MCF 47A S	12 0,472	4 0,157	8 0,31	N/D	1,5 0,06	30 1,2	20,000 0,7874	+0,021/-0 +0,0008/- 0	M20 x 1,5	118 1,044	2600	0,39 0,86
MCF 47A B	MCF 47A SB			-	10 0,39								
MCF 47A X	MCF 47A SX			8 0,31	N/D								
MCF 47A BX	MCF 47A SBX			-	10 0,39								
MCFE 47A	MCFE 47A S	N/D	N/D	8 0,31	N/D	1,5 0,06	30 1,2	24,050 0,9469	+0,025/-0 +0,0009/- 0	M20 x 1,5	118 1,044	2600	0,39 0,86
	MCFE 47A SB			-	10 0,39								
	MCFE 47A SX			8 0,31	N/D								
	MCFE 47A SBX			-	10 0,39								
MCFR 47A	MCFR 47A S	12 0,472	4 0,157	8 0,31	N/D	1,5 0,06	30 1,2	20,000 0,7874	+0,021/-0 +0,0008/- 0	M20 x 1,5	118 1,044	3900	0,39 0,86
MCFR 47A B	MCFR 47A SB			-	10 0,39								
MCFR 47A X	MCFR 47A SX			8 0,31	N/D								
MCFR 47A BX	MCFR 47A SBX			-	10 0,39								
MCFRE 47A	MCFRE 47A S	N/D	N/D	8 0,31	N/D	1,5 0,06	30 1,2	24,050 0,9469	+0,025/-0 +0,0009/- 0	M20 x 1,5	118 1,044	3900	0,39 0,86
	MCFRE 47A SB			-	10 0,39								
	MCFRE 47A SX			8 0,31	N/D								
	MCFRE 47A SBX			-	10 0,39								
MCF 52	MCF 52 S	9 0,354	4 0,157	8 0,31	N/D	1,5 0,06	36 1,4	20,000 0,7874	+0,021/-0 +0,0008/- 0	M20 x 1,5	118 1,044	2600	0,45 0,99
MCF 52 B	MCF 52 SB			-	10 0,39								
MCF 52 X	MCF 52 SX			8 0,31	N/D								
MCF 52 BX	MCF 52 SBX			-	10 0,39								
MCFE 52	MCFE 52 S	N/D	N/D	8 0,31	N/D	1,5 0,06	36 1,4	24,050 0,9469	+0,025/-0 +0,0009/- 0	M20 x 1,5	118 1,044	2600	0,45 0,99
	MCFE 52 SB			-	10 0,39								
	MCFE 52 SX			8 0,31	N/D								
	MCFE 52 SBX			-	10 0,39								
MCFR 52	MCFR 52 S	9 0,354	4 0,157	8 0,31	N/D	1,5 0,06	36 1,4	20,000 0,7874	+0,021/-0 +0,0008/- 0	M20 x 1,5	118 1,044	3900	0,45 0,99
MCFR 52 B	MCFR 52 SB			-	10 0,39								
MCFR 52 X	MCFR 52 SX			8 0,31	N/D								
MCFR 52 BX	MCFR 52 SBX			-	10 0,39								
MCFRE 52	MCFRE 52 S	N/D	N/D	8 0,31	N/D	1,5 0,06	36 1,4	24,050 0,9469	+0,025/-0 +0,0009/- 0	M20 x 1,5	118 1,044	3900	0,45 0,99
	MCFRE 52 SB			-	10 0,39								
	MCFRE 52 SX			8 0,31	N/D								
	MCFRE 52 SBX			-	10 0,39								

MCGILL® Rodamientos métricos CAMROL



- Tipo de diseño básico:** Diámetro externo cilíndrico / Vástago tipo coronado
- Elementos rodantes:** Completamente lleno / Rodillo de aguja (retenedor)
- Material del rodamiento:** Acero de calidad del rodamiento
- Tipo de sello:** LUBRI-DISC®
- Lubricación:** Grasa de jabón de litio NLGI N.º 2
- Configuración del sistema:** Concéntrico / excéntrico
- Característica de montaje:** Ranura / Orificio hexagonal

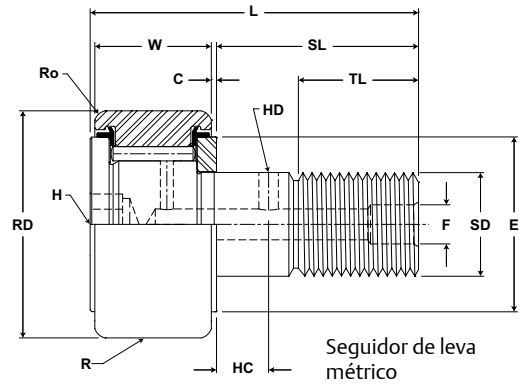

MCF, MCFE

N.º de pieza		RD		W		SD		SL	C	TL	L	R	ECC	G	BD	Capacidad de carga dinámica del canal de deslizamiento	Capacidad de carga estática del canal de deslizamiento
Sin sellos	Con sellos LUBRI-DISC	Diámetro del rodillo		Ancho del rodillo		Diámetro del vástago		Longitud del vástago	Extensión de la placa de extremo	Longitud mínima de rosca	Longitud total	Cilíndrico	Excéntrico			N/libras	N/libras
		mm pulgadas		mm pulgadas		mm pulgadas		mm pulgadas	mm pulgadas	mm pulgadas	mm pulgadas	Sufijo MCF-xx-X	Modificador de base MCFE-xx				
		Nom.	Tol.	Nom.	Tol.	Nom.	Tol.	(Ref)	(Ref)	(Ref)	(Ref)	Radio	(Ref)	+0/-0,15 +0,002/-0,005	(Ref)		
MCF 52A	MCF 52A S	52,000 2,0472	+0/-0,050 +0/-0,002	24,000 0,9449	+0/-0,12 +0/-0,005	20,000 0,7874	+0/-0,021 +0/-0,0008	41 1,6	0,80 0,031	22,0 0,87	66 2,6	500 19,7	N/D	N/D	N/D	25.690 5776	46.700 10.499
MCF 52A B	MCF 52A SB		Cilíndrico														
MCF 52A X	MCF 52A SX		Cilíndrico														
MCF 52A BX	MCF 52A SBX		Cilíndrico														
MCFE 52A	MCFE 52A S	52,000 2,0472	+0/-0,050 +0/-0,002	24,000 0,9449	+0/-0,12 +0/-0,005	20,000 0,7874	+0/-0,021 +0/-0,0008	41 1,6	0,80 0,031	22,0 0,87	66 2,6	500 19,7	1 0,04	18 0,71	24 0,94	17.750 3991	29.800 6700
MCFE 52A B	MCFE 52A SB		Cilíndrico														
MCFE 52A X	MCFE 52A SX		Cilíndrico														
MCFE 52A BX	MCFE 52A SBX		Cilíndrico														
MCFR 52A	MCFR 52A S	52,000 2,0472	+0/-0,050 +0/-0,002	24,000 0,9449	+0/-0,12 +0/-0,005	20,000 0,7874	+0/-0,021 +0/-0,0008	41 1,6	0,80 0,031	22,0 0,87	66 2,6	500 19,7	N/D	N/D	N/D	17.750 3991	29.800 6700
MCFR 52A B	MCFR 52A SB		Cilíndrico														
MCFR 52A X	MCFR 52A SX		Cilíndrico														
MCFR 52A BX	MCFR 52A SBX		Cilíndrico														
MCFRE 52A	MCFRE 52A S	52,000 2,0472	+0/-0,050 +0/-0,002	24,000 0,9449	+0/-0,12 +0/-0,005	20,000 0,7874	+0/-0,021 +0/-0,0008	41 1,6	0,80 0,031	22,0 0,87	66 2,6	500 19,7	1 0,04	18 0,71	24 0,94	17.750 3991	29.800 6700
MCFRE 52A B	MCFRE 52A SB		Cilíndrico														
MCFRE 52A X	MCFRE 52A SX		Cilíndrico														
MCFRE 52A BX	MCFRE 52A SBX		Cilíndrico														
MCF 62	MCF 62 S	62,000 2,4409	+0/-0,050 +0/-0,002	29,000 1,1417	+0/-0,12 +0/-0,005	24,000 0,9449	+0/-0,021 +0/-0,0008	50 1,9	0,80 0,031	25,0 0,98	80 3,1	500 19,7	N/D	N/D	N/D	38.840 8732	65.400 14.703
MCF 62 B	MCF 62 SB		Cilíndrico														
MCF 62 X	MCF 62 SX		Cilíndrico														
MCF 62 BX	MCF 62 SBX		Cilíndrico														
MCFE 62	MCFE 62 S	62,000 2,4409	+0/-0,050 +0/-0,002	29,000 1,1417	+0/-0,12 +0/-0,005	24,000 0,9449	+0/-0,021 +0/-0,0008	50 1,9	0,80 0,031	25,0 0,98	80 3,1	500 19,7	1 0,04	22 0,87	28 0,10	38.840 8732	65.400 14.703
MCFE 62 B	MCFE 62 SB		Cilíndrico														
MCFE 62 X	MCFE 62 SX		Cilíndrico														
MCFE 62 BX	MCFE 62 SBX		Cilíndrico														
MCFR 62	MCFR 62 S	62,000 2,4409	+0/-0,050 +0/-0,002	29,000 1,1417	+0/-0,12 +0/-0,005	24,000 0,9449	+0/-0,021 +0/-0,0008	50 1,9	0,80 0,031	25,0 0,98	80 3,1	500 19,7	N/D	N/D	N/D	26.380 5931	46.300 10.409
MCFR 62 B	MCFR 62 SB		Cilíndrico														
MCFR 62 X	MCFR 62 SX		Cilíndrico														
MCFR 62 BX	MCFR 62 SBX		Cilíndrico														
MCFRE 62	MCFRE 62 S	62,000 2,4409	+0/-0,050 +0/-0,002	29,000 1,1417	+0/-0,12 +0/-0,005	24,000 0,9449	+0/-0,021 +0/-0,0008	50 1,9	0,80 0,031	25,0 0,98	80 3,1	500 19,7	1 0,04	22 0,87	28 0,10	26.380 5931	46.300 10.409
MCFRE 62 B	MCFRE 62 SB		Cilíndrico														
MCFRE 62 X	MCFRE 62 SX		Cilíndrico														
MCFRE 62 BX	MCFRE 62 SBX		Cilíndrico														

1. El rodamiento estándar tiene un rodillo coronado en el diámetro externo. Para diámetro exterior cilíndrico recto, agregar el sufijo "X". Por ejemplo, MCFR-35-X o MCF-35-SX.
 2. El par de fuerzas de sujeción se basa en roscas secas. Si las roscas están lubricadas, use la mitad del valor indicado.
 3. La capacidad de carga estática se basa en la resistencia del vástago o en las tensiones de distribución de la carga en el elemento rotativo interno.
 4. La carga dinámica no debe exceder el 50 % de la capacidad de carga dinámica, como canal de deslizamiento.
 5. Dado que la carga, el método de lubricación, la temperatura y otros factores afectan la velocidad máxima de funcionamiento, es imposible determinar una velocidad limitante precisa. Las velocidades limitantes indicadas están basadas en rodamientos levemente cargados que tienen la lubricación adecuada; estos valores se indican solo como guía de diseño. La relubricación debe efectuarse con más frecuencia cuando las velocidades de funcionamiento son más altas. Se deben llevar a cabo pruebas de rodamientos reales en la aplicación específica si la velocidad de funcionamiento prevista está cercana a la velocidad limitante indicada.

Las dimensiones en pulgadas son solo de referencia.
 No hay disponibilidad de existencias de todas las piezas. Para hacer consultas de disponibilidad, comuníquese con el Servicio al Cliente llamando al (800) 626-2120.
 Para obtener más información sobre capacidades de rodamientos no incluidas en nuestra oferta estándar, comuníquese con el Departamento de Ingeniería de Aplicaciones llamando al (800) 626-2093.

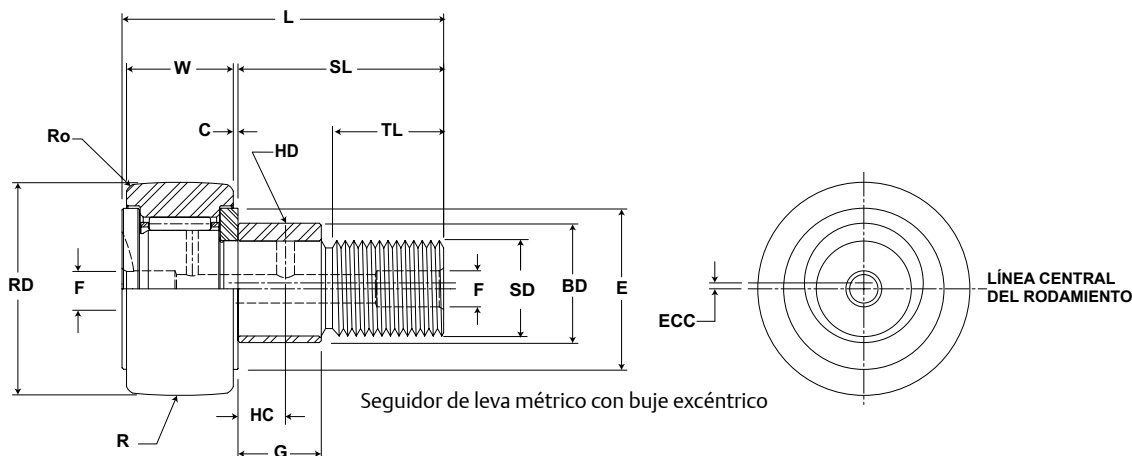

MCF, MCFE

N.º de pieza		HC	HD	F	H	Ro	E	Diámetro del orificio de la carcasa		Tipo de rosca	Par de fuerzas de sujeción Nm pulg.-libras	Velocidad limitante (grasa) RPM	WT Peso del rodamiento kg libras
Sin sellos	Con LUBRI-DISC Sellos	Centro del orificio mm pulgadas (Ref)	Lub. radial Diámetro del agujero (Ref)	Lub. Diá. orificio (Ref)	Orificio hexagonal Sufijo MCF_xx B (Ref)	Ángulo externo (Ref)	Diámetro mínimo de sujeción (Ref)	mm pulgadas					
								Nom.	Tol.				
MCF 52A	MCF 52A S	12 0,472	4 0,157	8 0,31	N/D	1,5 0,06	36 1,4	20,000 0,7874	+0,021/-0 +0,0008/- 0	M20 x 1,5	216 1912	2600	0,45 0,99
MCF 52A B	MCF 52A SB			-	10 0,39								
MCF 52A X	MCF 52A SX			8 0,31	N/D								
MCF 52A BX	MCF 52A SBX			-	10 0,39								
MCFE 52A	MCFE 52A S	N/D	N/D	8 0,31	N/D	1,5 0,06	36 1,4	24,050 0,9469	+0,025/-0 +0,0009/- 0	M20 x 1,5	216 1912	2600	0,45 0,99
	MCFE 52A SB			-	10 0,39								
	MCFE 52A SX			8 0,31	N/D								
	MCFE 52A SBX			-	10 0,39								
MCFR 52A	MCFR 52A S	12 0,472	4 0,157	8 0,31	N/D	1,5 0,06	36 1,4	20,000 0,7874	+0,021/-0 +0,0008/- 0	M20 x 1,5	216 1912	3900	0,45 0,99
MCFR 52A B	MCFR 52A SB			-	10 0,39								
MCFR 52A X	MCFR 52A SX			8 0,31	N/D								
MCFR 52A BX	MCFR 52A SBX			-	10 0,39								
MCFRE 52A	MCFRE 52A S	N/D	N/D	8 0,31	N/D	1,5 0,06	36 1,4	24,050 0,9469	+0,025/-0 +0,0009/- 0	M20 x 1,5	216 1912	3900	0,45 0,99
	MCFRE 52A SB			-	10 0,39								
	MCFRE 52A SX			8 0,31	N/D								
	MCFRE 52A SBX			-	10 0,39								
MCF 62	MCF 62 S	11 0,433	4 0,157	8 0,31	N/D	2,0 0,08	44 1,7	24,000 0,9449	+0,021/-0 +0,0008/- 0	M24 x 1,5	216 1912	2100	0,81 1,79
MCF 62 B	MCF 62 SB			-	14 0,55								
MCF 62 X	MCF 62 SX			8 0,31	N/D								
MCF 62 BX	MCF 62 SBX			-	14 0,55								
MCFE 62	MCFE 62 S	N/D	N/D	8 0,31	N/D	2,0 0,08	63 2,5	28,050 0,1043	+0,025/-0 +0,0009/- 0	M24 x 1,5	216 1912	2100	0,81 1,79
	MCFE 62 SB			-	14 0,55								
	MCFE 62 SX			8 0,31	N/D								
	MCFE 62 SBX			-	14 0,55								
MCFR 62	MCFR 62 S	11 0,433	4 0,157	8 0,31	N/D	2,0 0,08	63 2,5	24,000 0,9449	+0,021/-0 +0,0008/- 0	M24 x 1,5	216 1912	3100	0,81 1,79
MCFR 62 B	MCFR 62 SB			-	14 0,55								
MCFR 62 X	MCFR 62 SX			8 0,31	N/D								
MCFR 62 BX	MCFR 62 SBX			-	14 0,55								
MCFRE 62	MCFRE 62 S	N/D	N/D	8 0,31	N/D	2,0 0,08	63 2,5	28,050 0,1043	+0,025/-0 +0,0009/- 0	M24 x 1,5	216 1912	3100	0,81 1,79
	MCFRE 62 SB			-	14 0,55								
	MCFRE 62 SX			8 0,31	N/D								
	MCFRE 62 SBX			-	14 0,55								

MCGILL® Rodamientos métricos CAMROL



- Tipo de diseño básico:** Diámetro externo cilíndrico / Vástago tipo coronado
- Elementos rodantes:** Completamente lleno/Rodillo de aguja (retenedor)
- Material del rodamiento:** Acero de calidad del rodamiento
- Tipo de sello:** LUBRI-DISC®
- Lubricación:** Grasa de jabón de litio NLGI N.º 2
- Configuración del sistema:** Concéntrico / excéntrico
- Característica de montaje:** Ranura / Orificio hexagonal

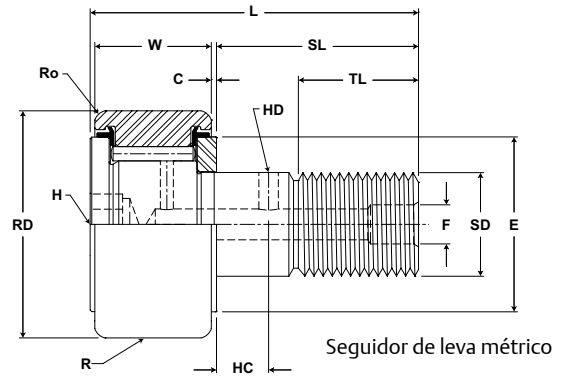

MCF, MCFE

N.º de pieza		RD		W		SD		SL	C	TL	L	R	ECC	G	BD	Capacidad de carga dinámica del canal de deslizamiento	Capacidad de carga estática del canal de deslizamiento
Sin sellos	Con sellos LUBRI-DISC	Diámetro del rodillo		Ancho del rodillo		Diámetro del vástago		Longitud del vástago	Extensión de la placa de extremo	Longitud mínima de rosca	Longitud total	Cilíndrico	Excéntrico			N/libras	N/libras
		mm pulgadas		mm pulgadas		mm pulgadas		mm pulgadas	mm pulgadas	mm pulgadas	mm pulgadas	Sufijo MCF-xx-X	Modificador de base MCFE-xx				
		Nom.	Tol.	Nom.	Tol.	Nom.	Tol.	(Ref)	(Ref)	(Ref)	(Ref)	Radio	(Ref)	+05/-0,15 +0,002/-0,006	(Ref)		
MCF 62A	MCF 62A S	62,000 2,4409	+0/-0,050 +0/-0,002	29,000 1,1417	+0/-0,12 +0/-0,005	24,000 0,9449	+0/-0,021 +0/-0,0008	50 1,9	0,80 0,031	25,0 0,98	80 3,1	500 19,7	N/D	N/D	N/D	38.840 8732	65.400 14.703
MCF 62A B	MCF 62A SB		Cilíndrico														
MCF 62A X	MCF 62A SX		Cilíndrico														
MCF 62A BX	MCF 62A SBX		Cilíndrico														
MCFE 62A	MCFE 62A S	62,000 2,4409	+0/-0,050 +0/-0,002	29,000 1,1417	+0/-0,12 +0/-0,005	24,000 0,9449	+0/-0,021 +0/-0,0008	50 1,9	.80 0,031	25,0 0,98	80 3,1	500 19,7	1 0,04	22 0,87	28 0,10	26.380 5931	46.300 10.409
MCFE 62A B	MCFE 62A SB		Cilíndrico														
MCFE 62A X	MCFE 62A SX		Cilíndrico														
MCFE 62A BX	MCFE 62A SBX		Cilíndrico														
MCFR 62A	MCFR 62A S	62,000 2,4409	+0/-0,050 +0/-0,002	29,000 1,1417	+0/-0,12 +0/-0,005	24,000 0,9449	+0/-0,021 +0/-0,0008	50 1,9	0,80 0,031	25,0 0,98	80 3,1	500 19,7	N/D	N/D	N/D	26.380 5931	46.300 10.409
MCFR 62A B	MCFR 62A SB		Cilíndrico														
MCFR 62A X	MCFR 62A SX		Cilíndrico														
MCFR 62A BX	MCFR 62A SBX		Cilíndrico														
MCFRE 62A	MCFRE 62A S	62,000 2,4409	+0/-0,050 +0/-0,002	29,000 1,1417	+0/-0,12 +0/-0,005	24,000 0,9449	+0/-0,021 +0/-0,0008	50 1,9	0,80 0,031	25,0 0,98	80 3,1	500 19,7	1 0,04	22 0,87	28 0,10	26.380 5931	46.300 10.409
MCFRE 62A B	MCFRE 62A SB		Cilíndrico														
MCFRE 62A X	MCFRE 62A SX		Cilíndrico														
MCFRE 62A BX	MCFRE 62A SBX		Cilíndrico														
MCF 72	MCF 72 S	72,000 2,8346	+0/-0,050 +0/-0,002	29,000 1,1417	+0/-0,12 +0/-0,005	24,000 0,9449	+0/-0,021 +0/-0,0008	50 1,9	0,80 0,031	25,0 0,98	80 3,1	500 19,7	N/D	N/D	N/D	38.840 8732	65.400 14.703
MCF 72 B	MCF 72 SB		Cilíndrico														
MCF 72 X	MCF 72 SX		Cilíndrico														
MCF 72 BX	MCF 72 SBX		Cilíndrico														
MCFE 72	MCFE 72 S	72,000 2,8346	+0/-0,050 +0/-0,002	29,000 1,1417	+0/-0,12 +0/-0,005	24,000 0,9449	+0/-0,021 +0/-0,0008	50 1,9	0,80 0,031	25,0 0,98	80 3,1	500 19,7	1 0,04	22 0,87	28 0,10	26.380 5931	46.300 10.409
MCFE 72 B	MCFE 72 SB		Cilíndrico														
MCFE 72 X	MCFE 72 SX		Cilíndrico														
MCFE 72 BX	MCFE 72 SBX		Cilíndrico														
MCFR 72	MCFR 72 S	72,000 2,8346	+0/-0,050 +0/-0,002	29,000 1,1417	+0/-0,12 +0/-0,005	24,000 0,9449	+0/-0,021 +0/-0,0008	50 1,9	0,80 0,031	25,0 0,98	80 3,1	500 19,7	N/D	N/D	N/D	26.380 5931	46.300 10.409
MCFR 72 B	MCFR 72 SB		Cilíndrico														
MCFR 72 X	MCFR 72 SX		Cilíndrico														
MCFR 72 BX	MCFR 72 SBX		Cilíndrico														
MCFRE 72	MCFRE 72 S	72,000 2,8346	+0/-0,050 +0/-0,002	29,000 1,1417	+0/-0,12 +0/-0,005	24,000 0,9449	+0/-0,021 +0/-0,0008	50 1,9	0,80 0,031	25,0 0,98	80 3,1	500 19,7	1 0,04	22 0,87	28 0,10	26.380 5931	46.300 10.409
MCFRE 72 B	MCFRE 72 SB		Cilíndrico														
MCFRE 72 X	MCFRE 72 SX		Cilíndrico														
MCFRE 72 BX	MCFRE 72 SBX		Cilíndrico														

1. El rodamiento estándar tiene un rodillo coronado en el diámetro externo. Para diámetro exterior cilíndrico recto, agregar el sufijo "X". Por ejemplo, MCFR-35-X o MCF-35-SX.
 2. El par de fuerzas de sujeción se basa en roscas secas. Si las roscas están lubricadas, use la mitad del valor indicado.
 3. La capacidad de carga estática se basa en la resistencia del vástago o en las tensiones de distribución de la carga en el elemento rotativo interno.
 4. La carga dinámica no debe exceder el 50 % de la capacidad de carga dinámica, como canal de deslizamiento.
 5. Dado que la carga, el método de lubricación, la temperatura y otros factores afectan la velocidad máxima de funcionamiento, es imposible determinar una velocidad limitante precisa. Las velocidades limitantes indicadas están basadas en rodamientos levemente cargados que tienen la lubricación adecuada; estos valores se indican solo como guía de diseño. La relubricación debe efectuarse con más frecuencia cuando las velocidades de funcionamiento son más altas. Se deben llevar a cabo pruebas de rodamientos reales en la aplicación específica si la velocidad de funcionamiento prevista está cercana a la velocidad limitante indicada.

Las dimensiones en pulgadas son solo de referencia.
 No hay disponibilidad de existencias de todas las piezas. Para hacer consultas de disponibilidad, comuníquese con el Servicio al Cliente llamando al (800) 626-2120.
 Para obtener más información sobre capacidades de rodamientos no incluidas en nuestra oferta estándar, comuníquese con el Departamento de Ingeniería de Aplicaciones llamando al (800) 626-2093.

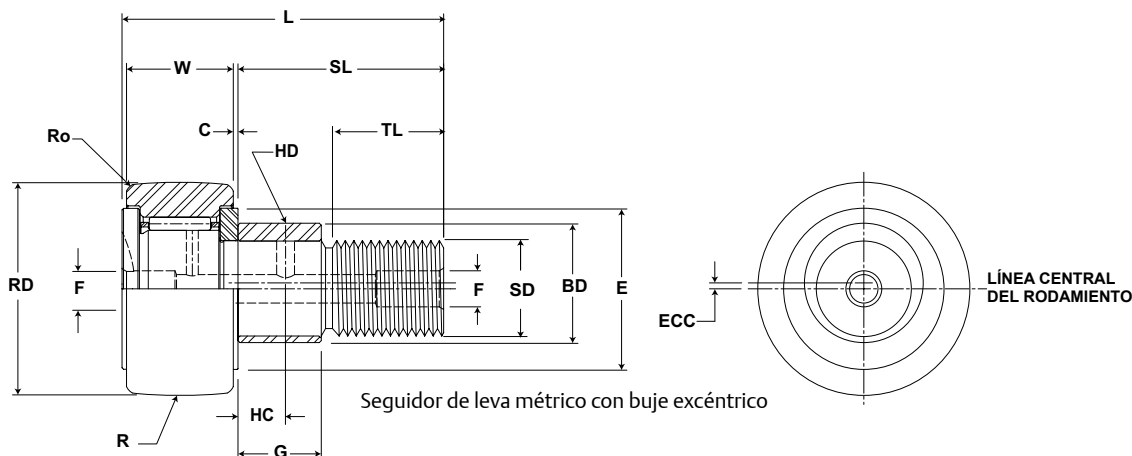

MCF, MCFE

N.º de pieza		HC	HD	F	H	Ro	E	Diámetro del orificio de la carcasa		Tipo de rosca	Par de fuerzas de sujeción	Velocidad limitante (grasa)	WT
Sin sellos	Con LUBRI-DISC Sellos	Centro del orificio	Lub. radial Diámetro del agujero	Lub. Diá. orificio	Orificio hexagonal Sufijo MCF_xx B	Ángulo externo	Diámetro mínimo de sujeción	mm pulgadas			Nm pulg.-libras	RPM	kg libras
								(Ref)	(Ref)				
MCF 62A	MCF 62A S	12 0,472	4 0,157	8 0,31	N/D	2,0 0,08	63 2,5	24,000 0,9449	+0,021/-0 +0,0008/- 0	M24 x 1,5	216 1912	2100	0,81 1,79
MCF 62A B	MCF 62A SB			-	14 0,55								
MCF 62A X	MCF 62A SX			8 0,31	N/D								
MCF 62A BX	MCF 62A SBX			-	14 0,55								
MCFE 62A	MCFE 62A S	N/D	N/D	8 0,31	N/D	2,0 0,08	63 2,5	28,050 0,1043	+0,025/-0 +0,0009/- 0	M24 x 1,5	216 1912	2100	0,81 1,79
	MCFE 62A SB			-	14 0,55								
	MCFE 62A SX			8 0,31	N/D								
	MCFE 62A SBX			-	14 0,55								
MCFR 62A	MCFR 62A S	12 0,472	4 0,157	8 0,31	N/D	2,0 0,08	63 2,5	24,000 0,9449	+0,021/-0 +0,0008/- 0	M24 x 1,5	216 1912	3100	0,81 1,79
MCFR 62A B	MCFR 62A SB			-	14 0,55								
MCFR 62A X	MCFR 62A SX			8 0,31	N/D								
MCFR 62A BX	MCFR 62A SBX			-	14 0,55								
MCFRE 62A	MCFRE 62A S	N/D	N/D	8 0,31	N/D	2,0 0,08	63 2,5	28,050 0,1043	+0,025/-0 +0,0009/- 0	M24 x 1,5	216 1912	3100	0,81 1,79
	MCFRE 62A SB			-	14 0,55								
	MCFRE 62A SX			8 0,31	N/D								
	MCFRE 62A SBX			-	14 0,55								
MCF 72	MCF 72 S	12 0,472	4 0,157	8 0,31	N/D	2,0 0,08	63 2,5	24,000 0,9449	+0,021/-0 +0,0008/- 0	M24 x 1,5	216 1912	2100	1,04 2,29
MCF 72 B	MCF 72 SB			-	14 0,55								
MCF 72 X	MCF 72 SX			8 0,31	N/D								
MCF 72 BX	MCF 72 SBX			-	14 0,55								
MCFE 72	MCFE 72 S	N/D	N/D	8 0,31	N/D	2,0 0,08	63 2,5	28,050 0,1043	+0,025/-0 +0,0009/- 0	M24 x 1,5	216 1912	2100	1,04 2,29
	MCFE 72 SB			-	14 0,55								
	MCFE 72 SX			8 0,31	N/D								
	MCFE 72 SBX			-	14 0,55								
MCFR 72	MCFR 72 S	12 0,472	4 0,157	8 0,31	N/D	2,0 0,08	63 2,5	24,000 0,9449	+0,021/-0 +0,0008/- 0	M24 x 1,5	216 1912	3100	1,04 2,29
MCFR 72 B	MCFR 72 SB			-	14 0,55								
MCFR 72 X	MCFR 72 SX			8 0,31	N/D								
MCFR 72 BX	MCFR 72 SBX			-	14 0,55								
MCFRE 72	MCFRE 72 S	N/D	N/D	8 0,31	N/D	2,0 0,08	63 2,5	28,050 0,1043	+0,025/-0 +0,0009/- 0	M24 x 1,5	216 1912	3100	1,04 2,29
	MCFRE 72 SB			-	14 0,55								
	MCFRE 72 SX			8 0,31	N/D								
	MCFRE 72 SBX			-	14 0,55								

MCGILL® Rodamientos métricos CAMROL



- Tipo de diseño básico:** Diámetro externo cilíndrico / Vástago tipo coronado
- Elementos rodantes:** Completamente lleno/Rodillo de aguja (retenedor)
- Material del rodamiento:** Acero de calidad del rodamiento
- Tipo de sello:** LUBRI-DISC®
- Lubricación:** Grasa de jabón de litio NLGI N.º 2
- Configuración del sistema:** Concéntrico / excéntrico
- Característica de montaje:** Ranura / Orificio hexagonal

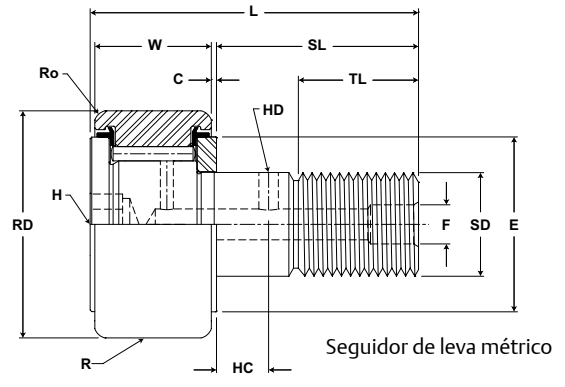

MCF, MCFE

N.º de pieza		RD		W		SD		SL	C	TL	L	R	ECC	G	BD	Capacidad de carga dinámica del canal de deslizamiento	Capacidad de carga estática del canal de deslizamiento
Sin sellos	Con sellos LUBRI-DISC	Diámetro del rodillo		Ancho del rodillo		Diámetro del vástago		Longitud del vástago	Extensión de la placa de extremo	Longitud mínima de rosca	Longitud total	Cilíndrico	Excéntrico			N/libras	N/libras
		mm pulgadas		mm pulgadas		mm pulgadas		mm pulgadas	mm pulgadas	mm pulgadas	mm pulgadas	Sufijo MCF-xx-X	Modificador de base MCFE-xx				
		Nom.	Tol.	Nom.	Tol.	Nom.	Tol.	(Ref)	(Ref)	(Ref)	(Ref)	Radio	(Ref)	+05/-0,15 +0,002/-0,006	(Ref)		
MCF 72A	MCF 72A S	72,000 2,8346	+0/-0,050 +0/-0,002	29,000 1,1417	+0/-0,12 +0/-0,005	24,000 0,9449	+0/-0,021 +0/-0,0008	50 1,9	0,80 0,031	25,0 0,98	80 3,1	500 19,7	N/D	N/D	N/D	38.840 8732	65.400 14.703
MCF 72A B	MCF 72A SB		Cilíndrico														
MCF 72A X	MCF 72A SX																
MCF 72A BX	MCF 72A SBX																
MCFE 72A	MCFE 72A S	72,000 2,8346	+0/-0,050 +0/-0,002	29,000 1,1417	+0/-0,12 +0/-0,005	24,000 0,9449	+0/-0,021 +0/-0,0008	50 1,9	0,80 0,031	25,0 0,98	80 3,1	500 19,7	1 0,04	22 0,87	28 0,10	38.840 8732	65.400 14.703
MCFE 72A B	MCFE 72A SB		Cilíndrico														
MCFE 72A X	MCFE 72A SX																
MCFE 72A BX	MCFE 72A SBX																
MCFR 72A	MCFR 72A S	72,000 2,8346	+0/-0,050 +0/-0,002	29,000 1,1417	+0/-0,12 +0/-0,005	24,000 0,9449	+0/-0,021 +0/-0,0008	50 1,9	0,80 0,031	25,0 0,98	80 3,1	500 19,7	N/D	N/D	N/D	26.380 5931	46.300 10.409
MCFR 72A B	MCFR 72A SB		Cilíndrico														
MCFR 72A X	MCFR 72A SX																
MCFR 72A BX	MCFR 72A SBX																
MCFRE 72A	MCFRE 72A S	72,000 2,8346	+0/-0,050 +0/-0,002	29,000 1,1417	+0/-0,12 +0/-0,005	24,000 0,9449	+0/-0,021 +0/-0,0008	50 1,9	0,80 0,031	25,0 0,98	80 3,1	500 19,7	1 0,04	22 0,87	28 0,10	26.380 5931	46.300 10.409
MCFRE 72A B	MCFRE 72A SB		Cilíndrico														
MCFRE 72A X	MCFRE 72A SX																
MCFRE 72A BX	MCFRE 72A SBX																
MCF 80	MCF 80 S	80,000 3,1496	+0/-0,050 +0/-0,002	35,000 1,3780	+0/-0,12 +0/-0,005	30,000 1,1811	+0/-0,021 +0/-0,0008	63 2,5	1,00 0,039	32,0 1,26	100 3,9	500 19,7	N/D	N/D	N/D	64.140 14.420	102.300 22.999
MCF 80 B	MCF 80 SB		Cilíndrico														
MCF 80 X	MCF 80 SX																
MCF 80 BX	MCF 80 SBX																
MCFE 80	MCFE 80 S	80,000 3,1496	+0/-0,050 +0/-0,002	35,000 1,3780	+0/-0,12 +0/-0,005	30,000 1,1811	+0/-0,021 +0/-0,0008	63 2,5	1,00 0,039	32,0 1,26	100 3,9	500 19,7	1,5 0,06	29 1,14	35 0,38	64.140 14.420	102.300 22.999
MCFE 80 B	MCFE 80 SB		Cilíndrico														
MCFE 80 X	MCFE 80 SX																
MCFE 80 BX	MCFE 80 SBX																
MCFR 80A	MCFR 80A S	80,000 3,1496	+0/-0,050 +0/-0,002	35,000 1,3780	+0/-0,12 +0/-0,005	30,000 1,1811	+0/-0,021 +0/-0,0008	63 2,5	1,00 0,039	32,0 1,26	100 3,9	500 19,7	N/D	N/D	N/D	46.680 10.495	87.600 19.694
MCFR 80A B	MCFR 80A SB		Cilíndrico														
MCFR 80A X	MCFR 80A SX																
MCFR 80A BX	MCFR 80A SBX																
MCFRE 80A	MCFRE 80A S	80,000 3,1496	+0/-0,050 +0/-0,002	35,000 1,3780	+0/-0,12 +0/-0,005	30,000 1,1811	+0/-0,021 +0/-0,0008	63 2,5	1,00 0,039	32,0 1,26	100 3,9	500 19,7	1,5 0,06	29 1,14	35 0,38	46.680 10.495	87.600 19.694
MCFRE 80A B	MCFRE 80A SB		Cilíndrico														
MCFRE 80A X	MCFRE 80A SX																
MCFRE 80A BX	MCFRE 80A SBX																

1. El rodamiento estándar tiene un rodillo coronado en el diámetro externo. Para diámetro exterior cilíndrico recto, agregar el sufijo "X". Por ejemplo, MCFR-35-X o MCF-35-SX.
 2. El par de fuerzas de sujeción se basa en roscas secas. Si las roscas están lubricadas, use la mitad del valor indicado.
 3. La capacidad de carga estática se basa en la resistencia del vástago o en las tensiones de distribución de la carga en el elemento rotativo interno.
 4. La carga dinámica no debe exceder el 50 % de la capacidad de carga dinámica, como canal de deslizamiento.
 5. Dado que la carga, el método de lubricación, la temperatura y otros factores afectan la velocidad máxima de funcionamiento, es imposible determinar una velocidad limitante precisa. Las velocidades limitantes indicadas están basadas en rodamientos levemente cargados que tienen la lubricación adecuada; estos valores se indican solo como guía de diseño. La relubricación debe efectuarse con más frecuencia cuando las velocidades de funcionamiento son más altas. Se deben llevar a cabo pruebas de rodamientos reales en la aplicación específica si la velocidad de funcionamiento prevista está cercana a la velocidad limitante indicada.

Las dimensiones en pulgadas son solo de referencia.
 No hay disponibilidad de existencias de todas las piezas. Para hacer consultas de disponibilidad, comuníquese con el Servicio al Cliente llamando al (800) 626-2120.
 Para obtener más información sobre capacidades de rodamientos no incluidas en nuestra oferta estándar, comuníquese con el Departamento de Ingeniería de Aplicaciones llamando al (800) 626-2093.

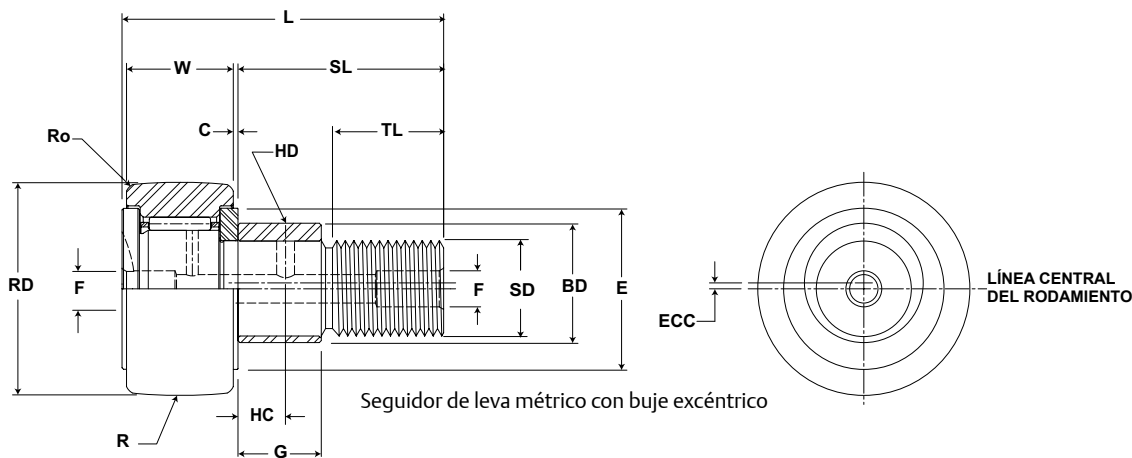

MCF, MCFE

N.º de pieza		HC	HD	F	H	Ro	E	Diámetro del orificio de la carcasa		Tipo de rosca	Par de fuerzas de sujeción Nm pulg.-libras	Velocidad limitante (grasa) RPM	WT Peso del rodamiento kg libras
Sin sellos	Con LUBRI-DISC Sellos	Centro del orificio mm pulgadas (Ref)	Lub. radial Diámetro del agujero (Ref)	Lub. Diá. orificio (Ref)	Orificio hexagonal Sufijo MCF_xx B (Ref)	Ángulo externo (Ref)	Diámetro mínimo de sujeción (Ref)	mm pulgadas					
								Nom.	Tol.				
MCF 72A	MCF 72A S	11 0,433	4 0,157	8 0,31	N/D	2,0 0,08	63 2,5	24,000 0,9449	+0,021/-0 +0,0008/- 0	M24 x 1,5	216 1912	2100	1,04 2,29
MCF 72A B	MCF 72A SB			-	14 0,55								
MCF 72A X	MCF 72A SX			8 0,31	N/D								
MCF 72A BX	MCF 72A SBX			-	14 0,55								
MCFE 72A	MCFE 72A S	N/D	N/D	8 0,31	N/D	2,0 0,08	63 2,5	28,050 0,1043	+0,025/-0 +0,0009/- 0	M24 x 1,5	216 1912	2100	1,04 2,29
	MCFE 72A SB			-	14 0,55								
	MCFE 72A SX			8 0,31	N/D								
	MCFE 72A SBX			-	14 0,55								
MCFR 72A	MCFR 72A S	11 0,433	4 0,157	8 0,31	N/D	2,0 0,08	63 2,5	24,000 0,9449	+0,021/-0 +0,0008/- 0	M24 x 1,5	216 1912	3100	1,04 2,29
MCFR 72A B	MCFR 72A SB			-	14 0,55								
MCFR 72A X	MCFR 72A SX			8 0,31	N/D								
MCFR 72A BX	MCFR 72A SBX			-	14 0,55								
MCFRE 72A	MCFRE 72A S	N/D	N/D	8 0,31	N/D	2,0 0,08	63 2,5	28,050 0,1043	+0,025/-0 +0,0009/- 0	M24 x 1,5	216 1912	3100	1,04 2,29
	MCFRE 72A SB			-	14 0,55								
	MCFRE 72A SX			8 0,31	N/D								
	MCFRE 72A SBX			-	14 0,55								
MCF 80	MCF 80 S	15 0,591	4 0,157	8 0,31	N/D	2,0 0,08	63 2,5	30,000 0,1811	+0,021/-0 +0,0008/- 0	M30 x 1,5	441 3903	1500	1,64 3,62
MCF 80 B	MCF 80 SB			-	14 0,55								
MCF 80 X	MCF 80 SX			8 0,31	N/D								
MCF 80 BX	MCF 80 SBX			-	14 0,55								
MCFE 80	MCFE 80 S	N/D	N/D	8 0,31	N/D	2,0 0,08	63 2,5	35,050 0,3799	+0,025/-0 +0,0009/- 0	M30 x 1,5	441 3903	2200	1,64 3,62
	MCFE 80 SB			-	14 0,55								
	MCFE 80 SX			8 0,31	N/D								
	MCFE 80 SBX			-	14 0,55								
MCFR 80A	MCFR 80A S	15 0,591	4 0,157	8 0,31	N/D	2,0 0,08	63 2,5	30,000 0,1811	+0,021/-0 +0,0008/- 0	M30 x 1,5	441 3903	2200	1,64 3,62
MCFR 80A B	MCFR 80A SB			-	14 0,55								
MCFR 80A X	MCFR 80A SX			8 0,31	N/D								
MCFR 80A BX	MCFR 80A SBX			-	14 0,55								
MCFRE 80A	MCFRE 80A S	N/D	N/D	8 0,31	N/D	2,0 0,08	63 2,5	35,050 0,3799	+0,025/-0 +0,0009/- 0	M30 x 1,5	441 3903	2200	1,64 3,62
	MCFRE 80A SB			-	14 0,55								
	MCFRE 80A SX			8 0,31	N/D								
	MCFRE 80A SBX			-	14 0,55								

MCGILL® Rodamientos métricos CAMROL



- Tipo de diseño básico:** Diámetro externo cilíndrico / Vástago tipo coronado
- Elementos rodantes:** Completamente lleno / Rodillo de aguja (retenedor)
- Material del rodamiento:** Acero de calidad del rodamiento
- Tipo de sello:** LUBRI-DISC®
- Lubricación:** Grasa de jabón de litio NLGI N.º 2
- Configuración del sistema:** Concéntrico / excéntrico
- Característica de montaje:** Ranura / Orificio hexagonal

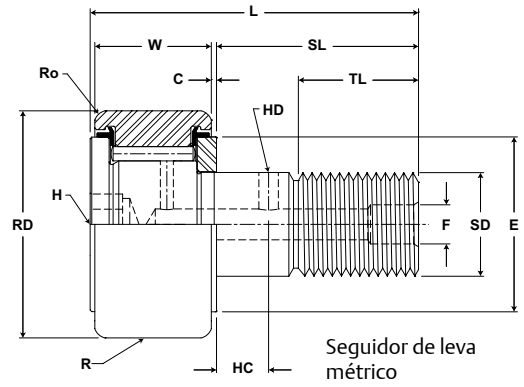

MCF, MCFE

N.º de pieza		RD		W		SD		SL	C	TL	L	R	ECC	G	BD	Capacidad de carga dinámica del canal de deslizamiento	Capacidad de carga estática del canal de deslizamiento
Sin sellos	Con sellos LUBRI-DISC	Diámetro del rodillo		Ancho del rodillo		Diámetro del vástago		Longitud del vástago	Extensión de la placa de extremo	Longitud mínima de rosca	Longitud total	Cilíndrico	Excéntrico			N/libras	N/libras
		mm pulgadas		mm pulgadas		mm pulgadas		mm pulgadas	mm pulgadas	mm pulgadas	mm pulgadas	mm pulgadas	mm pulgadas				
		Nom.	Tol.	Nom.	Tol.	Nom.	Tol.	(Ref)	(Ref)	(Ref)	(Ref)	Radio	(Ref)	+0/-0,15 +0,002/-0,006	(Ref)		
MCF 80	MCF 80 S	85,000 3,3465	+0/-0,050 +0/-0,002	35,000 1,3780	+0/-0,12 +0/-0,005	30,000 1,1811	+0/-0,021 +0/-0,0008	63 2,5	1,00 0,039	32,0 1,26	100 3,9	500 19,7	N/D	N/D	N/D	64.140 14.420	102.300 22.999
MCF 80 B	MCF 80 SB		Cilíndrico														
MCF 80 X	MCF 80 SX																
MCF 80 BX	MCF 80 SBX																
MCFE 80	MCFE 80 S	85,000 3,3465	+0/-0,050 +0/-0,002	35,000 1,3780	+0/-0,12 +0/-0,005	30,000 1,1811	+0/-0,021 +0/-0,0008	63 2,5	1,00 0,039	32,0 1,26	100 3,9	500 19,7	1,5 0,06	29 1,14	35 0,38	64.140 14.420	102.300 22.999
MCFE 80 B	MCFE 80 SB		Cilíndrico														
MCFE 80 X	MCFE 80 SX																
MCFE 80 BX	MCFE 80 SBX																
MCFR 85	MCFR 85 S	85,000 3,3465	+0/-0,050 +0/-0,002	35,000 1,3780	+0/-0,12 +0/-0,005	30,000 1,1811	+0/-0,021 +0/-0,0008	63 2,5	1,00 0,039	32,0 1,26	100 3,9	500 19,7	N/D	N/D	N/D	46.680 10.495	87.600 19.694
MCFR 85 B	MCFR 85 SB		Cilíndrico														
MCFR 85 X	MCFR 85 SX																
MCFR 85 BX	MCFR 85 SBX																
MCFRE 85	MCFRE 85 S	85,000 3,3465	+0/-0,050 +0/-0,002	35,000 1,3780	+0/-0,12 +0/-0,005	30,000 1,1811	+0/-0,021 +0/-0,0008	63 2,5	1,00 0,039	32,0 1,26	100 3,9	500 19,7	1,5 0,06	29 1,14	35 0,38	46.680 10.495	87.600 19.694
MCFRE 85 B	MCFRE 85 SB		Cilíndrico														
MCFRE 85 X	MCFRE 85 SX																
MCFRE 85 BX	MCFRE 85 SBX																
MCF 90	MCF 90 S	90,000 3,5433	+0/-0,050 +0/-0,002	35,000 1,3780	+0/-0,12 +0/-0,005	30,000 1,1811	+0/-0,021 +0/-0,0008	63 2,5	1,00 0,039	32,0 1,26	100 3,9	500 19,7	N/D	N/D	N/D	64.140 14.420	102.300 22.999
MCF 90 B	MCF 90 SB		Cilíndrico														
MCF 90 X	MCF 90 SX																
MCF 90 BX	MCF 90 SBX																
MCFE 90	MCFE 90 S	90,000 3,5433	+0/-0,050 +0/-0,002	35,000 1,3780	+0/-0,12 +0/-0,005	30,000 1,1811	+0/-0,021 +0/-0,0008	63 2,5	1,00 0,039	32,0 1,26	100 3,9	500 19,7	1,5 0,06	29 1,14	35 0,38	64.140 14.420	102.300 22.999
MCFE 90 B	MCFE 90 SB		Cilíndrico														
MCFE 90 X	MCFE 90 SX																
MCFE 90 BX	MCFE 90 SBX																
MCFR 90	MCFR 90 S	90,000 3,5433	+0/-0,050 +0/-0,002	35,000 1,3780	+0/-0,12 +0/-0,005	30,000 1,1811	+0/-0,021 +0/-0,0008	63 2,5	1,00 0,039	32,0 1,26	100 3,9	500 19,7	N/D	N/D	N/D	46.680 10.495	87.600 19.694
MCFR 90 B	MCFR 90 SB		Cilíndrico														
MCFR 90 X	MCFR 90 SX																
MCFR 90 BX	MCFR 90 SBX																
MCFRE 90	MCFRE 90 S	90,000 3,5433	+0/-0,050 +0/-0,002	35,000 1,3780	+0/-0,12 +0/-0,005	30,000 1,1811	+0/-0,021 +0/-0,0008	63 2,5	1,00 0,039	32,0 1,26	100 3,9	500 19,7	1,5 0,06	29 1,14	35 0,38	46.680 10.495	87.600 19.694
MCFRE 90 B	MCFRE 90 SB		Cilíndrico														
MCFRE 90 X	MCFRE 90 SX																
MCFRE 90 BX	MCFRE 90 SBX																

1. El rodamiento estándar tiene un rodillo coronado en el diámetro externo. Para diámetro exterior cilíndrico recto, agregar el sufijo "X". Por ejemplo, MCFR-35-X o MCF-35-SX.
 2. El par de fuerzas de sujeción se basa en roscas secas. Si las roscas están lubricadas, use la mitad del valor indicado.
 3. La capacidad de carga estática se basa en la resistencia del vástago o en las tensiones de distribución de la carga en el elemento rotativo interno.
 4. La carga dinámica no debe exceder el 50 % de la capacidad de carga dinámica, como canal de deslizamiento.
 5. Dado que la carga, el método de lubricación, la temperatura y otros factores afectan la velocidad máxima de funcionamiento, es imposible determinar una velocidad limitante precisa. Las velocidades limitantes indicadas están basadas en rodamientos levemente cargados que tienen la lubricación adecuada; estos valores se indican solo como guía de diseño. La relubricación debe efectuarse con más frecuencia cuando las velocidades de funcionamiento son más altas. Se deben llevar a cabo pruebas de rodamientos reales en la aplicación específica si la velocidad de funcionamiento prevista está cercana a la velocidad limitante indicada.

Las dimensiones en pulgadas son solo de referencia.
 No hay disponibilidad de existencias de todas las piezas. Para hacer consultas de disponibilidad, comuníquese con el Servicio al Cliente llamando al (800) 626-2120.
 Para obtener más información sobre capacidades de rodamientos no incluidas en nuestra oferta estándar, comuníquese con el Departamento de Ingeniería de Aplicaciones llamando al (800) 626-2093.

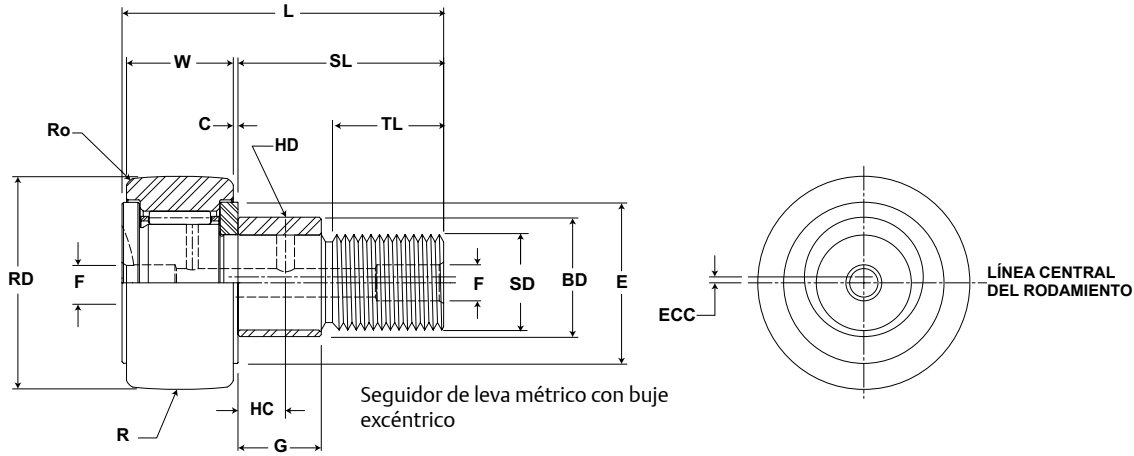

MCF, MCFE

N.º de pieza		HC	HD	F	H	Ro	E	Diámetro del orificio de la carcasa		Tipo de rosca	Par de fuerzas de sujeción Nm pulg.-libras	Velocidad limitante (grasa) RPM	WT kg libras
Sin sellos	Con LUBRI-DISC Sellos	Centro del orificio	Lub. radial Diámetro del agujero	Lub. Diá. orificio	Orificio hexagonal Sufijo MCF_xx B	Ángulo externo	Diámetro mínimo de sujeción	mm pulgadas					
		(Ref)	(Ref)	(Ref)	(Ref)	(Ref)	(Ref)	Nom.	Tol.				
MCF 80	MCF 80 S			8 0,31	N/D					M30 x 1,5	441 3903	1500	1,64 3,62
MCF 80 B	MCF 80 SB	15	4	-	14 0,55	2,0	63	30,000	+0,021/-0				
MCF 80 X	MCF 80 SX	0,591	0,157	8 0,31	N/D	0,08	2,5	0,1811	+0,0008/- 0				
MCF 80 BX	MCF 80 SBX			-	14 0,55								
MCFE 80	MCFE 80 S			8 0,31	N/D					M30 x 1,5	441 3903	1500	1,64 3,62
	MCFE 80 SB	15	4	-	14 0,55	2,0	63	35,050	+0,025/-0				
	MCFE 80 SX	0,591	0,157	8 0,31	N/D	0,08	2,5	0,3799	+0,0009/- 0				
	MCFE 80 SBX			-	14 0,55								
MCFR 85	MCFR 85 S			8 0,31	N/D					M30 x 1,5	441 3903	2200	1,81 3,99
MCFR 85 B	MCFR 85 SB	15	4	-	14 0,55	2,0	63	30,000	+0,021/-0				
MCFR 85 X	MCFR 85 SX	0,591	0,157	8 0,31	N/D	0,08	2,5	0,1811	+0,0008/- 0				
MCFR 85 BX	MCFR 85 SBX			-	14 0,55								
MCFRE 85	MCFRE 85 S			8 0,31	N/D					M30 x 1,5	441 3903	2200	1,81 3,99
MCFRE 85 B	MCFRE 85 SB	N/D	N/D	-	14 0,55	2,0	63	35,050	+0,025/-0				
MCFRE 85 X	MCFRE 85 SX			8 0,31	N/D	0,08	2,5	0,3799	+0,0009/- 0				
MCFRE 85 BX	MCFRE 85 SBX			-	14 0,55								
MCF 90	MCF 90 S			8 0,31	N/D					M30 x 1,5	441 3903	1500	1,99 4,39
MCF 90 B	MCF 90 SB	15	4	-	14 0,55	2,0	68	30,000	+0,021/-0				
MCF 90 X	MCF 90 SX	0,591	0,157	8 0,31	N/D	0,08	2,7	0,1811	+0,0008/- 0				
MCF 90 BX	MCF 90 SBX			-	14 0,55								
MCFE 90	MCFE 90 S			8 0,31	N/D					M30 x 1,5	441 3903	1500	1,99 4,39
	MCFE 90 SB	15	4	-	14 0,55	2,0	68	35,050	+0,025/-0				
	MCFE 90 SX	0,591	0,157	8 0,31	N/D	0,08	2,7	0,3799	+0,0009/- 0				
	MCFE 90 SBX			-	14 0,55								
MCFR 90	MCFR 90 S			8 0,31	N/D					M30 x 1,5	441 3903	2200	1,99 4,39
MCFR 90 B	MCFR 90 SB	15	4	-	14 0,55	2,0	68	30,000	+0,021/-0				
MCFR 90 X	MCFR 90 SX	0,591	0,157	8 0,31	N/D	0,08	2,7	0,1811	+0,0008/- 0				
MCFR 90 BX	MCFR 90 SBX			-	14 0,55								
MCFRE 90	MCFRE 90 S			8 0,31	N/D					M30 x 1,5	441 3903	2200	1,99 4,39
	MCFRE 90 SB	N/D	N/D	-	14 0,55	2,0	68	35,050	+0,025/-0				
	MCFRE 90 SX			8 0,31	N/D	0,08	2,7	0,3799	+0,0009/- 0				
	MCFRE 90 SBX			-	14 0,55								

MCGILL® Rodamientos métricos CAMROL



- Tipo de diseño básico:** Coronado tipo Horquilla / Diámetro externo cilíndrico
- Elementos rodantes:** Completamente lleno / Rodillo de aguja (retenedor)
- Material del rodamiento:** Acero de calidad del rodamiento
- Tipo de sello:** LUBRI-DISC®
- Lubricación:** Grasa de jabón de litio NLGI N.º 2

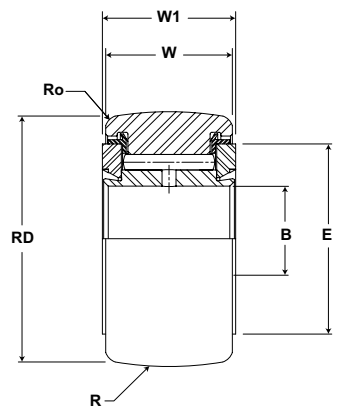

Seguidor de leva métrico tipo horquilla con D.E. coronado

MCYR

N.º de pieza		RD		W		B		W1		R	Track Roller	Track Roller
Sin sellos	Con sellos LUBRI-DISC	Diámetro del rodillo		Ancho del rodillo		Orificio		Ancho total		Cilíndrico	Capacidad de carga dinámica	Capacidad de carga estática
		mm pulgadas		mm pulgadas		mm pulgadas		mm pulgadas		Sufijo MCYR-X	N/libras	N/libras
		Nom.	Tol.	Nom.	Tol.	Nom.	Tol.	(Ref)	(Ref)	mm pulgadas		
MCYR 5	MCYR 5 S	16,000 0,6299	0/-0,05 +0/-0,0002	11,00 0,433	+0/-0,12 +0/-0,005	5,000 0,1969	+0/-0,008 +0/-0,0003	12,000 0,4724	+0/-0,18 +0/-0,007	500	5790	6900
MCYR 5 X	MCYR 5 SX		+0/-0,008 +0/-0,0003							20	1302	1551
MCYRR 5	MCYRR 5 S		0/-0,05 +0/-0,0002							Cilíndrico	3430	3380
MCYRR 5 X	MCYRR 5 SX		+0/-0,008 +0/-0,0003							771	760	
MCYR 6	MCYR 6 S	19,000 0,7480	0/-0,05 +0/-0,0002	11,00 0,433	+0/-0,12 +0/-0,009	6,000 0,2362	+0/-0,008 +0/-0,0003	12,000 0,4724	+0/-0,18 +0/-0,007	500	6670	8760
MCYR 6 X	MCYR 6 SX		+0/-0,009 +0/-0,0004							20	1500	1969
MCYRR 6	MCYRR 6 S		0/-0,05 +0/-0,0002							Cilíndrico	3730	4090
MCYRR 6 X	MCYRR 6 SX		+0/-0,009 +0/-0,0004							839	920	
MCYR 8	MCYR 8 S	24,000 0,9449	0/-0,05 +0/-0,0002	14,00 0,551	+0/-0,12 +0/-0,013	8,000 0,3150	+0/-0,008 +0/-0,0003	15,000 0,5906	+0/-0,18 +0/-0,007	500	9610	12600
MCYR 8 X	MCYR 8 SX		+0/-0,009 +0/-0,0004							20	2161	2833
MCYRR 8	MCYRR 8 S		0/-0,05 +0/-0,0002							Cilíndrico	5690	6450
MCYRR 8 X	MCYRR 8 SX		+0/-0,009 +0/-0,0004							1279	1450	
MCYR 10	MCYR 10 S	30,000 1,1811	0/-0,05 +0/-0,0002	14,00 0,551	+0/-0,12 +0/-0,017	10,000 0,3937	+0/-0,008 +0/-0,0003	15,000 0,5906	+0/-0,18 +0/-0,007	500	11.080	15.300
MCYR 10 X	MCYR 10 SX		+0/-0,009 +0/-0,0004							20	2491	3440
MCYRR 10	MCYRR 10 S		0/-0,05 +0/-0,0002							Cilíndrico	6860	8050
MCYRR 10 X	MCYRR 10 SX		+0/-0,009 +0/-0,0004							1542	1810	
MCYR 12	MCYR 12 S	32,000 1,2598	0/-0,05 +0/-0,0002	14,00 0,551	+0/-0,12 +0/-0,021	12,000 0,4724	+0/-0,008 +0/-0,0003	15,000 0,5906	+0/-0,18 +0/-0,007	500	12.060	17.400
MCYR 12 X	MCYR 12 SX		+0/-0,011 +0/-0,0004							20	2711	3912
MCYRR 12	MCYRR 12 S		0/-0,05 +0/-0,0002							Cilíndrico	1260	9120
MCYRR 12 X	MCYRR 12 SX		+0/-0,011 +0/-0,0004							283	2050	
MCYR 15	MCYR 15 S	35,000 1,3780	0/-0,05 +0/-0,0002	18,00 0,709	+0/-0,12 +0/-0,025	15,000 0,5906	+0/-0,008 +0/-0,0003	19,000 0,7480	+0/-0,21 +0/-0,008	500	16.970	28.500
MCYR 15 X	MCYR 15 SX		+0/-0,011 +0/-0,0004							20	3815	6407
MCYRR 15	MCYRR 15 S		0/-0,05 +0/-0,0002							Cilíndrico	10.890	15.900
MCYRR 15 X	MCYRR 15 SX		+0/-0,011 +0/-0,0004							2448	3575	
MCYR 17	MCYR 17 S	40,000 1,5748	0/-0,05 +0/-0,0002	20,00 0,787	+0/-0,12 +0/-0,029	17,000 0,6693	+0/-0,008 +0/-0,0003	21,000 0,8268	+0/-0,21 +0/-0,008	500	19.420	32.200
MCYR 17 X	MCYR 17 SX		+0/-0,011 +0/-0,0004							20	4366	7239
MCYRR 17	MCYRR 17 S		0/-0,05 +0/-0,0002							Cilíndrico	13.340	19.700
MCYRR 17 X	MCYRR 17 SX		+0/-0,011 +0/-0,0004							2999	4429	

1. El rodamiento estándar tiene diámetro externo coronado. Para diámetro exterior cilíndrico recto, se agrega el sufijo "X". Por ejemplo, MCFR-35-X o MCF-35-SX.
 2. El par de fuerzas de sujeción se basa en roscas secas. Si las roscas están lubricadas, use la mitad del valor indicado.
 3. La capacidad de carga estática se basa en la resistencia del vástago o en las tensiones de distribución de la carga en el elemento rotativo interno.

Las dimensiones en pulgadas son solo de referencia.
 No hay disponibilidad de existencias de todas las piezas. Para hacer consultas de disponibilidad, comuníquese con el Servicio al Cliente llamando al (800) 626-2120.
 Para obtener más información sobre capacidades de rodamientos no incluidas en nuestra oferta estándar, comuníquese con el Departamento de Ingeniería de Aplicaciones llamando al (800) 626-2093.

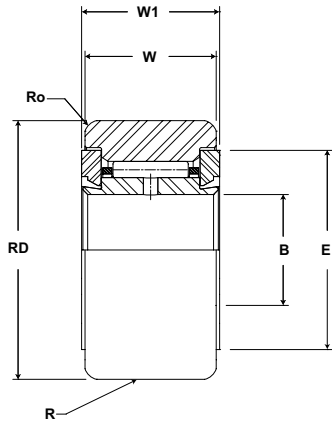

Seguidor de leva métrico tipo horquilla con D.E. cilíndrico

MCYR

N.º de pieza		E	Ro	LF	LFT	TF	TFT	Velocidad limitante	WT	
Sin sellos	Con sellos LUBRI-DISC	Diámetro mínimo de sujeción	Ángulo externo	Diámetros de eje recomendados					RPM	Peso del rodamiento
				Ajuste flojo g6 (para cargas ligeras)		Ajuste ligero h6 (para cargas medianas)				kg
		mm	mm	Nom.	Tol.	Nom.	Tol.			
MCYR 5	MCYR 5 S	11 0,4	0,30 0,012	4,996 0,1967	+0/-0,008 +0/-0,0003	5,000 0,1968	+0/-0,0 +0/-0,00	13.000	0,01 0,02	
MCYR 5 X	MCYR 5 SX							19.500		
MCYRR 5	MCYRR 5 S	13 0,5	0,30 0,012	5,996 0,2361	+0/-0,008 +0/-0,0003	6,000 0,2362	+0/-0,0 +0/-0,00	10.500	0,02 0,04	
MCYR 6 X	MCYR 6 SX							15.500		
MCYRR 6	MCYRR 6 S	16 0,6	0,50 0,020	7,995 0,3148	+0/-0,009 +0/-0,0004	8,000 0,3149	+0/-0,0 +0/-0,00	8400	0,04 0,09	
MCYR 8 X	MCYR 8 SX							12.500		
MCYRR 8	MCYRR 8 S	19 0,7	1,00 0,039	9,995 0,3935	+0/-0,009 +0/-0,0004	10,000 0,3937	+0/-0,0 +0/-0,00	6400	0,06 0,13	
MCYR 10 X	MCYR 10 SX							9600		
MCYRR 10	MCYRR 10 S	21 0,8	1,00 0,039	11,994 0,4722	+0/-0,011 +0/-0,0004	12,000 0,4724	+0/-0,0 +0/-0,00	6400	0,07 0,15	
MCYR 12 X	MCYR 12 SX							9600		
MCYRR 12	MCYRR 12 S	24 0,9	1,00 0,039	14,994 0,5903	+0/-0,011 +0/-0,0004	15,000 0,5905	+0/-0,0 +0/-0,00	4200	0,10 0,22	
MCYR 15 X	MCYR 15 SX							6300		
MCYRR 15	MCYRR 15 S	27 1,1	1,50 0,059	16,994 0,6691	+0/-0,011 +0/-0,0004	17,000 0,6692	+0/-0,0 +0/-0,00	3300	0,15 0,33	
MCYR 17 X	MCYR 17 SX							5000		
MCYRR 17	MCYRR 17 S									
MCYR 17 X	MCYR 17 SX									

Para lograr un ajuste apretado y manejar cargas pesadas, use la tolerancia J6 de ISO.

MCGILL® Rodamientos métricos CAMROL



- Tipo de diseño básico:** Coronado tipo Horquilla / Diámetro externo cilíndrico
- Elementos rodantes:** Completamente lleno / Rodillo de aguja (retenedor)
- Material del rodamiento:** Acero de calidad del rodamiento
- Tipo de sello:** LUBRI-DISC®
- Lubricación:** Grasa de jabón de litio NLGI N.º 2

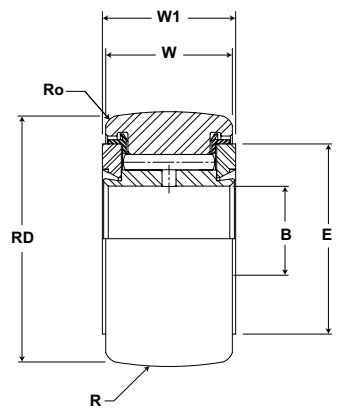

Seguidor de leva métrico tipo horquilla con D.E. coronado

MCYR

N.º de pieza		RD		W		B		W1		R	Track Roller	Track Roller						
Sin sellos	Con sellos LUBRI-DISC	Diámetro del rodillo		Ancho del rodillo		Orificio		Ancho total		Cilíndrico	Capacidad de carga dinámica	Capacidad de carga estática						
		mm pulgadas		mm pulgadas		mm pulgadas		mm pulgadas		Sufijo MCYR-X	N/libras	N/libras						
		Nom.	Tol.	Nom.	Tol.	Nom.	Tol.	(Ref)	(Ref)	mm pulgadas	Radio (Ref)							
MCYR 20	MCYR 20 S	47,000 1,8504	0/-0,05 +0/-0,0002	24,00 0,945	+0/-0,12 +0/-0,033	20,000 0,7874	+0/-0,010 +0/-0,0004	25,000 0,9843	+0/-0,21 +0/-0,008	500	25.690	48.000						
MCYR 20 X	MCYR 20 SX		+0/-0,011 +0/-0,0004							Cilíndrico	20	5776	10.791					
MCYRR 20	MCYRR 20 S		0/-0,05 +0/-0,0002															
MCYRR 20 X	MCYRR 20 SX		+0/-0,011 +0/-0,0004															
MCYR 25	MCYR 25 S	52,000 2,0472	0/-0,05 +0/-0,0002	24,00 0,945	+0/-0,12 +0/-0,037	25,000 0,9843	+0/-0,010 +0/-0,0004	25,000 0,9843	+0/-0,21 +0/-0,008	500	28.440	58.700						
MCYR 25 X	MCYR 25 SX		+0/-0,013 +0/-0,0005							Cilíndrico	20	6394	13.197					
MCYRR 25	MCYRR 25 S		0/-0,05 +0/-0,0002															
MCYRR 25 X	MCYRR 25 SX		+0/-0,013 +0/-0,0005															
MCYR 30	MCYR 30 S	62,000 2,4409	0/-0,05 +0/-0,0002	29,00 1,142	+0/-0,12 +0/-0,041	30,000 1,1811	+0/-0,010 +0/-0,0004	29,000 1,1417	+0/-0,21 +0/-0,008	500	41.480	89.000						
MCYR 30 X	MCYR 30 SX		+0/-0,013 +0/-0,0005							Cilíndrico	20	9326	20.009					
MCYRR 30	MCYRR 30 S		0/-0,05 +0/-0,0002															
MCYRR 30 X	MCYRR 30 SX		+0/-0,013 +0/-0,0005															
MCYR 35	MCYR 35 S	72,000 2,8346	0/-0,05 +0/-0,0002	29,00 1,142	+0/-0,12 +0/-0,045	35,000 1,3780	+0/-0,012 +0/-0,0005	29,000 1,1417	+0/-0,21 +0/-0,008	500	47.370	10.000						
MCYR 35 X	MCYR 35 SX		+0/-0,013 +0/-0,0005							Cilíndrico	20	10.650	2248					
MCYRR 35	MCYRR 35 S		0/-0,05 +0/-0,0002															
MCYRR 35 X	MCYRR 35 SX		+0/-0,013 +0/-0,0005															
MCYR 40	MCYR 40 S	80,000 3,1496	0/-0,05 +0/-0,0002	35,00 1,378	+0/-0,12 +0/-0,049	40,000 1,5748	+0/-0,012 +0/-0,0005	32,000 1,2598	+0/-0,25 +0/-0,010	500	58.350	123.000						
MCYR 40 X	MCYR 40 SX		+0/-0,015 +0/-0,0006							Cilíndrico	20	13.118	27.653					
MCYRR 40	MCYRR 40 S		0/-0,05 +0/-0,0002															
MCYRR 40 X	MCYRR 40 SX		+0/-0,015 +0/-0,0006															
MCYR 45	MCYR 45 S	85,000 3,3465	0/-0,05 +0/-0,0002	35,00 1,378	+0/-0,12 +0/-0,053	45,000 1,7717	+0/-0,012 +0/-0,0005	32,000 1,2598	+0/-0,25 +0/-0,010	500	61.490	136.000						
MCYR 45 X	MCYR 45 SX		+0/-0,015 +0/-0,0006							Cilíndrico	20	13.824	30.576					
MCYRR 45	MCYRR 45 S		0/-0,05 +0/-0,0002															
MCYRR 45 X	MCYRR 45 SX		+0/-0,015 +0/-0,0006															
MCYR 50	MCYR 50 S	90,000 3,5433	0/-0,05 +0/-0,0002	35,00 1,378	+0/-0,12 +0/-0,057	50,000 1,9685	+0/-0,012 +0/-0,0005	32,000 1,2598	+0/-0,25 +0/-0,010	500	64.330	148.000						
MCYR 50 X	MCYR 50 SX		+0/-0,015 +0/-0,0006							Cilíndrico	20	14.463	33.273					
MCYRR 50	MCYRR 50 S		0/-0,05 +0/-0,0002															
MCYRR 50 X	MCYRR 50 SX		+0/-0,015 +0/-0,0006															

1. El rodamiento estándar tiene diámetro externo coronado. Para diámetro exterior cilíndrico recto, se agrega el sufijo "X". Por ejemplo, MCFR-35-X o MCF-35-SX.
 2. El par de fuerzas de sujeción se basa en roscas secas. Si las roscas están lubricadas, use la mitad del valor indicado.
 3. La capacidad de carga estática se basa en la resistencia del vástago o en las tensiones de distribución de la carga en el elemento rotativo interno.

Las dimensiones en pulgadas son solo de referencia.
 No hay disponibilidad de existencias de todas las piezas. Para hacer consultas de disponibilidad, comuníquese con el Servicio al Cliente llamando al (800) 626-2120.
 Para obtener más información sobre capacidades de rodamientos no incluidas en nuestra oferta estándar, comuníquese con el Departamento de Ingeniería de Aplicaciones llamando al (800) 626-2093.

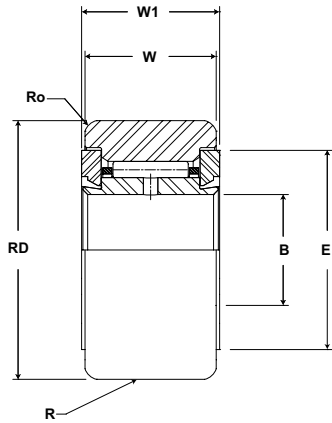

Seguidor de leva métrico
tipo horquilla con D.E.
cilíndrico

MCYR

N.º de pieza		E	Ro	LF	LFT	TF	TFT	Velocidad limitante	WT	
Sin sellos	Con sellos LUBRI-DISC	Diámetro mínimo de sujeción	Ángulo externo	Diámetros de eje recomendados					RPM	Peso del rodamiento
		mm pulgadas	mm pulgadas	Ajuste flojo g6 (para cargas ligeras)		Ajuste ligero h6 (para cargas medianas)				kg libras
				Nom.	Tol.	Nom.	Tol.			
MCYR 20	MCYR 20 S	30 1.2	1,50 0,059	19,993 0,7871	+0/-0,013 +0/-0,0005	20,000 0,7874	+0/-0,0 +0/-0,00	2600	0,25 0,55	
MCYR 20 X	MCYR 20 SX							3900		
MCYRR 20	MCYRR 20 S	36 1,4	1,50 0,059	24,993 0,9840	+0/-0,013 +0/-0,0005	25,000 0,9842	+0/-0,0 +0/-0,00	2600	0,29 0,64	
MCYR 25 X	MCYR 25 SX							3900		
MCYRR 25	MCYRR 25 S	44 1,7	2,00 0,079	29,993 1,1808	+0/-0,013 +0/-0,0005	30,000 1,1811	+0/-0,0 +0/-0,00	2100	0,47 1,04	
MCYR 30 X	MCYR 30 SX							3100		
MCYRR 30	MCYRR 30 S	52 2,0	2,00 0,079	34,991 1,3776	+0/-0,016 +0/-0,0006	35,000 1,3779	+0/-0,0 +0/-0,00	2100	0,64 1,41	
MCYR 35 X	MCYR 35 SX							3100		
MCYRR 35	MCYRR 35 S	58 2,3	2,00 0,079	39,991 1,5744	+0/-0,016 +0/-0,0006	40,000 1,5748	+0/-0,0 +0/-0,00	1500	0,84 1,84	
MCYR 40 X	MCYR 40 SX							2200		
MCYRR 40	MCYRR 40 S	63 2,5	2,00 0,079	44,991 1,7713	+0/-0,016 +0/-0,0006	45,000 1,7716	+0/-0,0 +0/-0,00	1500	0,90 1,99	
MCYR 45 X	MCYR 45 SX							2200		
MCYRR 45	MCYRR 45 S	68 2,7	2,00 0,079	45,991 1,8107	+0/-0,016 +0/-0,0006	50,000 1,9685	+0/-0,0 +0/-0,00	1500	0,97 2,14	
MCYR 50 X	MCYR 50 SX							2200		
MCYRR 50	MCYRR 50 S									
MCYR 50 X	MCYR 50 SX									
MCYRR 50 X	MCYRR 50 SX									

Para lograr un ajuste apretado y manejar cargas pesadas, use la tolerancia J6 de ISO.

CAMROL® métricos y en pulgadas para servicio pesado

Los rodamientos CAMROL McGill para servicio pesado son rodamientos de rodillos cilíndricos completamente llenos que incluyen acero para rodamientos con tratamiento de óxido negro y están disponibles en dos estilos básicos de montaje (vástago u horquilla) para aplicaciones de movimiento lineal o automatización mecánica. El diseño de pestaña integral en los rodamientos de vástago prisionero ayudan a mantener la integridad del rodamiento a lo largo de su vida útil. La serie en pulgadas utiliza un sello de contacto para proporcionar una barrera contra la contaminación y retener el lubricante. En la sección siguiente, puede encontrar más información sobre cómo estas características y otras pueden utilizarse en su aplicación.

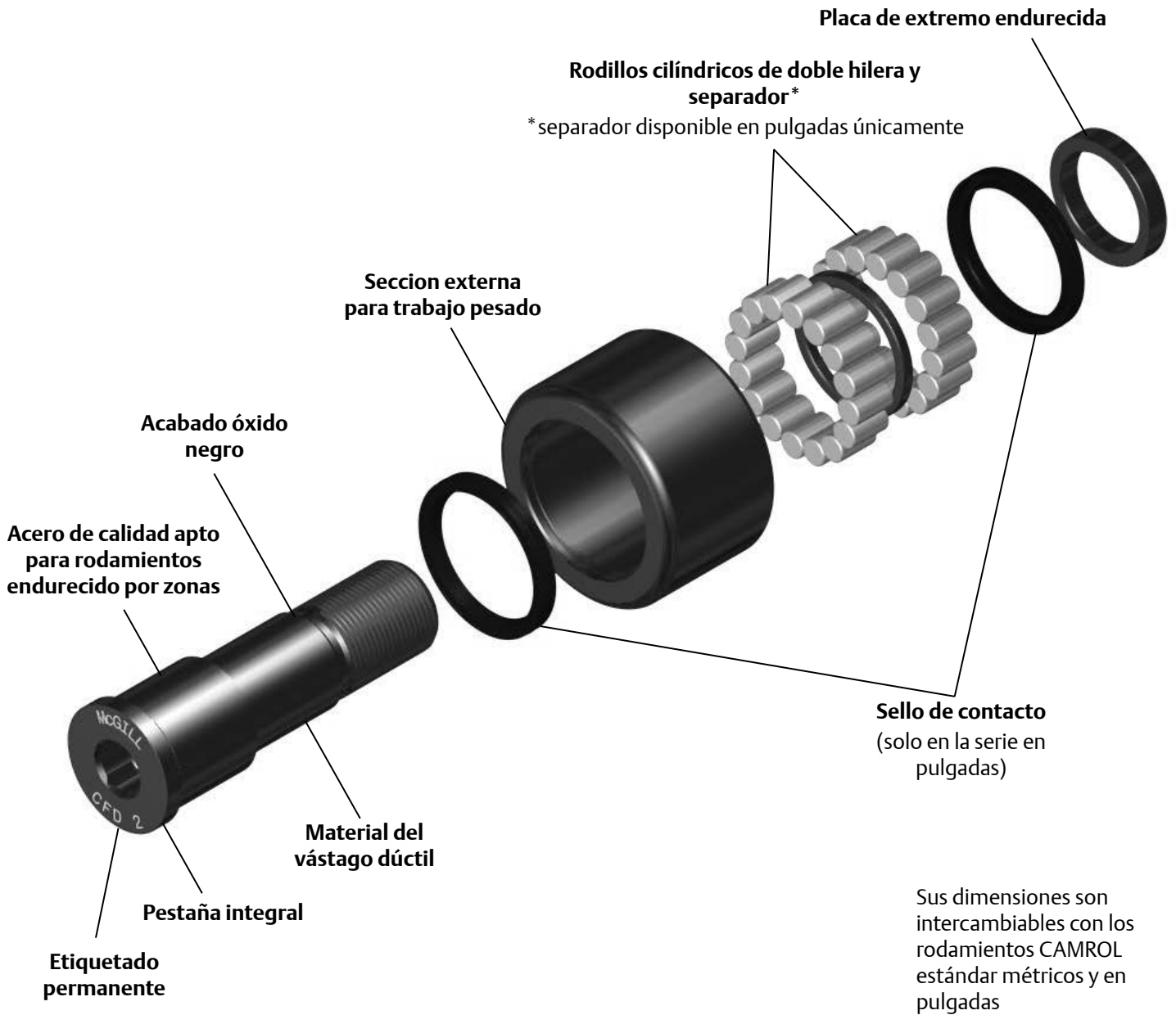

Nomenclatura métrica y en pulgadas del seguidor de leva

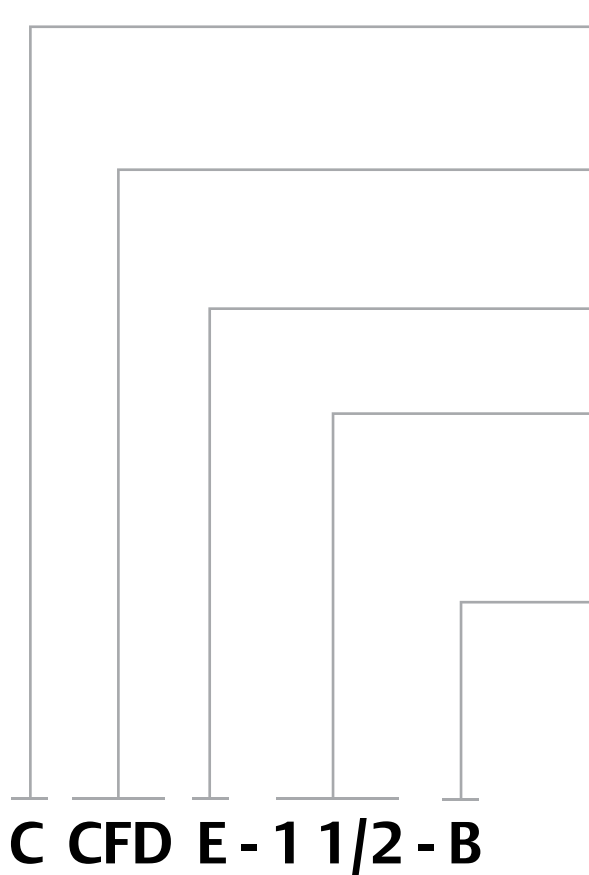

Prefijo opcional

C: D.E. coronado (solo en la serie en pulgadas)

M: Series métrica

Diseño, Tipo básico

CFD: Seguidor de leva para servicio pesado

CYRD: Seguidor de leva tipo horquilla para servicio pesado

Sufijo de diseño

E: Buje excéntrico

Tamaño

Serie en pulgadas: D.E. en pulgadas

Tipo de vástago métrico: D.E. en mm

Tipo de horquilla métrica: Orificio en mm

Sufijo opcional

B: Orificio hexagonal (solo en la serie métrica)

X: Perfil de rodillo cilíndrico (solo en la serie métrica)

R: Orificio de lubricación (solo en la serie en pulgadas)



Características y Beneficios

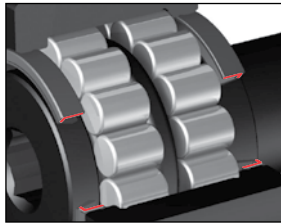

Rodillos de agujas Completamente lleno de doble hilera

La relación de diámetro-longitud del rodillo en los rodillos cilíndricos proporciona una cara distal y aumenta la superficie para ayudar a soportar cargas de empuje incidentales.

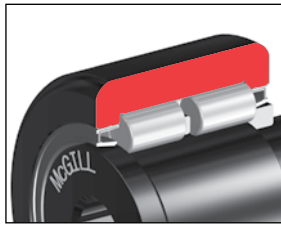

Seccion externa para trabajo pesado

La Seccion externa para trabajo pesado ayuda a soportar la carga radial y ofrecer un soporte apropiado para el elemento rodante.



Sellos de contacto de la serie en pulgadas

Los rodamientos CAMROL® para servicio pesado tienen sellos de contacto que ayudan a evitar la contaminación y retener el lubricante. Los sellos se montan hacia adentro para mejorar la retención de grasa. Solo en la serie en pulgadas, se eliminó como opción: NS

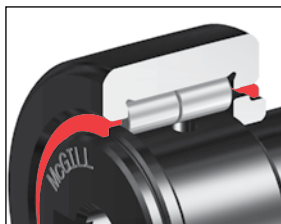

Protectores metálicos de la serie métrica

Los protectores laterales metálicos de la serie métrica de rodamientos para servicio pesado proporcionan una barrera para ayudar a retener la grasa y evitar la entrada de contaminantes.

Solo en la serie métrica, se eliminó como opción: NS

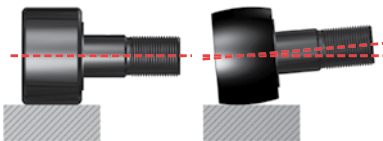

Diámetro externo (DE) coronado

El diámetro Exterior coronado de un rodamiento seguidor de leva puede aumentar la vida útil del rodamiento en comparación con un seguidor de leva cilíndrico estándar. La corona logra este rendimiento al ayudar a distribuir la tensión en el anillo externo y los elementos rodantes que resultan de la desalineación debido a la falta de precisión en el montaje o la desviación del vástago. La corona también ayuda a reducir el deslizamiento externo en aplicaciones rotativas o giratorias. No todas las aplicaciones pueden beneficiarse con un DE coronado. Para obtener instrucciones para su aplicación, comuníquese con el Departamento de Ingeniería de Aplicaciones. El DE coronado es opcional en la serie en pulgadas. El DE coronado es estándar en la serie métrica.

Características y Beneficios (continuación)

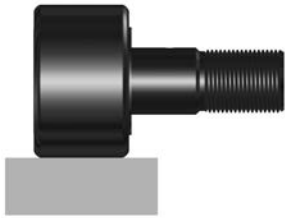

Diámetro externo (DE) cilíndrico

El DE cilíndrico puede mejorar el rendimiento en ciertas aplicaciones, por ejemplo, al permitir una mayor capacidad de carriles al maximizar el área de contacto con el carril. El DE cilíndrico es estándar en la serie en pulgadas. El DE cilíndrico es opcional en la serie métrica.



Anillos de rodadura endurecidos por zonas

Tratamiento térmico utilizado para endurecer con precisión superficies de trabajo del anillo de rodadura y de la brida. Las superficies endurecidas ofrecen soporte para tensiones de contacto con el elemento rodante, al tiempo que mantienen la ductilidad del núcleo interno para ayudar a absorber cargas de impacto.

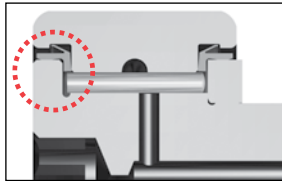

Pestaña integral

La pestaña integral ayuda a conservar la integridad del rodamiento a lo largo de su vida útil. Está endurecida por zonas para proporcionar resistencia al desgaste por el contacto incidental con el anillo exterior o los rodillos y brindar una superficie de sellado para los sellos de contacto.



Orificio hexagonal (fresado)

El orificio hexagonal puede ayudar en la instalación y desinstalación de seguidores de leva con vástago, al aumentar la potencia de sujeción sobre una ranura para destornillador estándar. *Es estándar en la serie en pulgadas y opcional en la serie métrica.

Características y Beneficios (continuación)

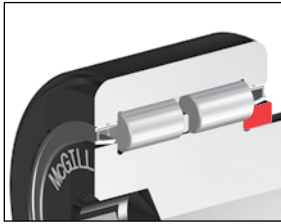

Placa de extremo endurecida

Al igual que la brida, la placa terminal debe proporcionar una superficie de contacto para el sello y resistir el desgaste producido por el contacto incidental con el anillo exterior o los rodillos.

Carga de grasa de fábrica

Los rodamientos seguidores de leva y de rodillo con horquilla están lubricados de fábrica con grasa de temperatura media. Comuníquese con el Departamento de Ingeniería de Aplicaciones si las condiciones de aplicación requieren lubricantes especiales.



Espacio de lubricación

La serie en pulgadas de los rodamientos para servicio pesado incorpora un separador que aumenta el espacio de lubricación. Solo en la serie en pulgadas



Acabado óxido negro

Los rodamientos poseen un acabado óxido negro en todas las superficies externas.

Opciones



Etiquetado permanente

El número de pieza etiquetado de forma permanente en la superficie del rodamiento ayuda a identificarlo transcurridos años de servicio.

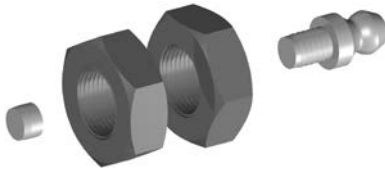

Paquete de accesorios de instalación: tipo vástago de serie métrica

Todos los seguidores de leva métricos McGill incluyen dos (2) tapones para el orificio de lubricación que ayudan a proporcionar una trayectoria de lubricación adecuada a los elementos rotativos y evitan que ingrese contaminación al rodamiento a través de un orificio de lubricación sin uso. Solo en la serie métrica. Opcional (-OH) en la serie en pulgadas

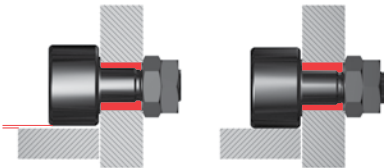

Vástago excéntrico

La opción del vástago excéntrico ofrece un medio para ajustar la posición radial del rodamiento, que puede mejorar la distribución de la carga de las combinaciones de rodamientos en línea. La distribución de la carga de seguidores de leva ayuda a reducir los costos operativos, al disminuir la cantidad de fallas prematuras a causa de la sobrecarga de rodamientos, la necesidad de tolerancias precisas en la ubicación de orificios de montaje y la capacidad de realineamiento del rodamiento debido al desgaste del carril.

Opciones adicionales

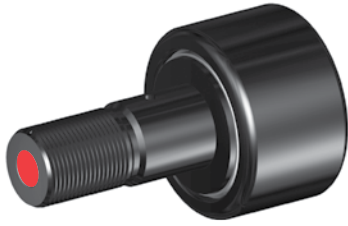

BHT

Orificio fresado (hexagonal) en el extremo roscado del vástago del seguidor de leva.



THT

Orificio de lubricación axial roscado en el extremo roscado del vástago del seguidor de leva.



THF

Orificio de lubricación axial roscado en el extremo bridado del vástago del seguidor de leva. Disponible con todos los seguidores de leva con ranura para destornillador o seguidores de leva fresados superiores a 3".



THB

Orificio de lubricación axial roscado en ambos extremos del vástago del seguidor de leva. Disponible con todos los seguidores de leva con ranura para destornillador o seguidores de leva fresados superiores a 3".



ALG

Ranura de lubricación anular en el orificio de lubricación radial del vástago en un seguidor de leva.

Capacidades personalizadas

- *Carga de grasa de fábrica especificada por el cliente*
- *Accesorio de engrase instalado*
- *Modificaciones de longitud del vástago o la rosca*
- *Variaciones o tolerancias de diámetro del rodillo*
- *Conjuntos de seguidores de leva agrupados*
- *o combinados por desgaste/tolerancia de diámetro*
- *Pedido de diseños personalizados*

MCGILL® Rodamientos CAMROL para servicio pesado



- Tipo de diseño básico:** Diámetro externo cilíndrico / Vástago tipo coronado
- Elementos rodantes:** Rodillo cilíndrico Completamente lleno
- Material del rodamiento:** Acero de calidad del rodamiento
- Tipo de sello:** LUBRI-DISC
- Lubricación:** Grasa de jabón de litio NLGI N.º 2
- Configuración del sistema:** Concéntrica / Excéntrica / Vástago para trabajo pesado
- Característica de montaje:** Ranura / Orificio hexagonal

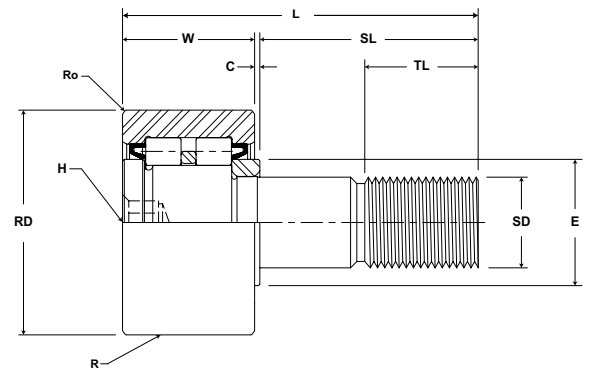

CFD

N.º de pieza	RD		W		SD		SL	C	TL	L	R	Track Roller Capacidad de carga dinámica	Track Roller Capacidad de carga estática
Con sellos	Diámetro del rodillo		Ancho del rodillo		Diámetro del vástago		Longitud del vástago	Extensión de la placa de extremo	Longitud mínima de rosca	Longitud total	Prefijo de corona CCFD	lb/N	lb/N
	pulgadas		pulgadas		pulgadas		pulgadas		pulgadas		pulgadas		
	mm	mm	mm	mm	mm	mm	mm	mm	mm	mm	Radio		
Nom.	Tol.	Nom.	Tol.	Nom.	Tol.	(Ref)	(Ref)	(Ref)	(Ref)	Radio			
CFD 1 1/4	1,250	+0/-0,001	0,750	+0/-0,001	0,500	+0/-0,001	1,25	0,03	0,63	2,03	Cilíndrico	4000	4260
CCFD 1 1/4	31,75	+0/-0,03	19,05	+0/-0,03	12,70	+0/-0,03	31,8	0,8	15,9	51,6	14 356	17.920	19.084
CFD 1 3/8	1,375	+0/-0,001	0,750	+0/-0,001	0,500	+0/-0,001	1,25	0,03	0,63	2,03	Cilíndrico	4000	4260
CCFD 1 3/8	34,93	+0/-0,03	19,05	+0/-0,03	12,70	+0/-0,03	31,8	0,8	15,9	51,6	14 356	17.920	19.084
CFD 1 1/2	1,500	+0/-0,001	0,875	+0/-0,001	0,625	+0/-0,001	1,50	0,03	0,75	2,41	Cilíndrico	6150	6910
CCFD 1 1/2	38,10	+0/-0,03	22,23	+0/-0,03	15,88	+0/-0,03	38,1	0,8	19,1	61,1	20 508	27.552	30.956
CFD 1 5/8	1,625	+0/-0,001	0,875	+0/-0,001	0,625	+0/-0,001	1,50	0,03	0,75	2,41	Cilíndrico	6150	6910
CCFD 1 5/8	41,28	+0/-0,03	22,23	+0/-0,03	15,88	+0/-0,03	38,1	0,8	19,1	61,1	20 508	27.552	30.956
CFD 1 3/4	1,750	+0/-0,001	1,000	+0/-0,001	0,750	+0/-0,001	1,75	0,03	0,88	2,78	Cilíndrico	7900	9190
CCFD 1 3/4	44,45	+0/-0,03	25,40	+0/-0,03	19,05	+0/-0,03	44,5	0,8	22,2	70,6	20 508	35.392	41.171
CFD 1 7/8	1,875	+0/-0,001	1,000	+0/-0,001	0,750	+0/-0,001	1,75	0,03	0,88	2,78	Cilíndrico	7900	9190
CCFD 1 7/8	47,63	+0/-0,03	25,40	+0/-0,03	19,05	+0/-0,03	44,5	0,8	22,2	70,6	20 508	35.392	41.171
CFD 2	2,000	+0/-0,001	1,250	+0/-0,001	0,875	+0/-0,001	2,00	0,03	1,00	3,28	Cilíndrico	12.100	14.600
CCFD 2	50,80	+0/-0,03	31,75	+0/-0,03	22,23	+0/-0,03	50,8	0,8	25,4	83,3	24 610	54.208	65.408
CFD 2 1/4	2,250	+0/-0,001	1,250	+0/-0,001	0,875	+0/-0,001	2,00	0,03	1,00	3,28	Cilíndrico	12.100	14.600
CCFD 2 1/4	57,15	+0/-0,03	31,75	+0/-0,03	22,23	+0/-0,03	50,8	0,8	25,4	83,3	24 610	54.208	65.408

El par de fuerzas de sujeción se basa en roscas secas. Si las roscas están lubricadas, use la mitad del valor indicado.

Las dimensiones métricas son solo de referencia.
 No hay disponibilidad de existencias de todas las piezas. Para hacer consultas de disponibilidad, comuníquese con el Servicio al Cliente llamando al (800) 626-2120.
 Para obtener más información sobre capacidades de rodamientos no incluidas en nuestra oferta estándar, comuníquese con el Departamento de Ingeniería de Aplicaciones llamando al (800) 626-2093.

CFD

N.º de pieza	H		E		Ro		Diámetro del orificio de la carcasa	Tipo de rosca	Par de fuerzas de sujeción		WT	
	Orificio hexagonal		Diámetro mínimo de sujeción		Ángulo				Peso del rodamiento			
	pulgadas		pulgadas		pulgadas				pulg.-libras Nm	libras kg		
	Tamaño	(Ref)	(Ref)	Nom.	Tol.							
CFD 1 1/4	0,25 6,4	0,98 25,0	0,03 0,8	0,5003 12,708	+0,0002/-0,0003 +0,0005/-0,0008	1/2-20	350 40	0,29 0,13				
CCFD 1 1/4			N/D									
CFD 1 3/8	0,25 6,4	0,98 25,0	0,05 1,2	0,5003 12,708	+0,0002/-0,0003 +0,0005/-0,0012	1/2-20	350 40	0,35 0,16				
CCFD 1 3/8			N/D									
CFD 1 1/2	0,312 7,9	1,09 27,8	0,06 1,6	0,6253 15,883	+0,0002/-0,0003 +0,0005/-0,0016	5/8-18	650 73	0,50 0,22				
CCFD 1 1/2			N/D									
CFD 1 5/8	0,312 7,9	1,09 27,8	0,06 1,6	0,6253 15,883	+0,0002/-0,0003 +0,0005/-0,0020	5/8-18	650 73	0,58 0,26				
CCFD 1 5/8			N/D									
CFD 1 3/4	0,312 7,9	1,25 31,8	0,06 1,6	0,7503 19,058	+0,0002/-0,0003 +0,0005/-0,0024	3/4-16	1250 141	0,81 0,37				
CCFD 1 3/4			N/D									
CFD 1 7/8	0,312 7,9	1,25 31,8	0,06 1,6	0,7503 19,058	+0,0002/-0,0003 +0,0005/-0,0028	3/4-16	1250 141	0,91 0,41				
CCFD 1 7/8			N/D									
CFD 2	0,437 11,1	1,41 35,7	0,09 2,4	0,8753 22,233	+0,0002/-0,0003 +0,0005/-0,0032	7/8-14	1500 170	1,29 0,59				
CCFD 2			N/D									
CFD 2 1/4	0,437 11,1	1,41 35,7	0,09 2,4	0,8753 22,233	+0,0002/-0,0003 +0,0005/-0,0036	7/8-14	1500 170	1,59 0,72				
CCFD 2 1/4			N/D									

El par de fuerzas de sujeción se basa en roscas secas. Si las roscas están lubricadas, use la mitad del valor indicado.

MCGILL® Rodamientos CAMROL para servicio pesado



- Tipo de diseño básico:** Diámetro externo cilíndrico / Vástago tipo coronado
- Elementos rodantes:** Rodillo cilíndrico Completamente lleno
- Material del rodamiento:** Acero de calidad del rodamiento
- Tipo de sello:** LUBRI-DISC®
- Lubricación:** Grasa de jabón de litio NLGI N.º 2
- Configuración del sistema:** Concéntrica / Excéntrica / Vástago para trabajo pesado
- Característica de montaje:** Ranura / Orificio hexagonal

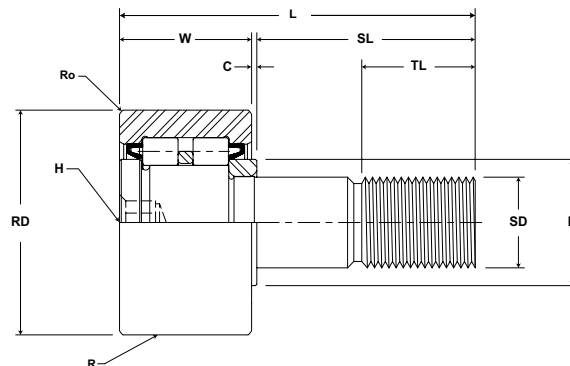

CFD

N.º de pieza	RD		W		SD		SL	C	TL	L	R	Track Roller Capacidad de carga dinámica	Track Roller Capacidad de carga estática
	Diámetro del rodillo		Ancho del rodillo		Diámetro del vástago		Longitud del vástago	Extensión de la placa de extremo	Longitud mínima de rosca	Longitud total	Prefijo de corona CCFD		
	pulgadas mm		pulgadas mm		pulgadas mm		pulgadas mm		pulgadas mm		pulgadas mm		
CFD 2 1/2	2,500	+0/-0,001	1,500	+0/-0,001	1,000	+0/-0,001	2,25	0,03	1,125	3,78	Cilíndrico	16.600	22.600
CCFD 2 1/2	63,50	+0/-0,03	38,10	+0/-0,03	25,40	+0/-0,03	57,2	0,8	28,6	96,0	30 762	74.368	101.248
CFD 2 3/4	2,750	+0/-0,001	1,500	+0/-0,001	1,000	+0/-0,001	2,25	0,03	1,125	3,78	Cilíndrico	16.600	22.600
CCFD 2 3/4	69,85	+0/-0,03	38,10	+0/-0,03	25,40	+0/-0,03	57,2	0,8	28,6	96,0	30 762	74.368	101.248
CFD 3	3,000	+0/-0,001	1,750	+0/-0,001	1,250	+0/-0,001	2,50	0,03	1,25	4,28	Cilíndrico	25.100	36.500
CCFD 3	76,20	+0/-0,03	44,45	+0/-0,03	31,75	+0/-0,03	63,5	0,8	31,7	108,7	30 762	112.448	163.520
CFD 3 1/4	3,250	+0/-0,001	1,750	+0/-0,001	1,250	+0/-0,001	2,50	0,03	1,25	4,28	Cilíndrico	25.100	36.500
CCFD 3 1/4	82,55	+0/-0,03	44,45	+0/-0,03	31,75	+0/-0,03	63,5	0,8	31,7	108,7	30 762	112.448	163.520
CFD 3 1/2	3,500	+0/-0,001	2,000	+0/-0,001	1,375	+0/-0,001	2,75	0,03	1,375	4,78	Cilíndrico	34.200	52.500
CCFD 3 1/2	88,90	+0/-0,03	50,80	+0/-0,03	34,93	+0/-0,03	69,9	0,8	34,9	121,4	30 762	153.216	233.520
CFD 4	4,000	+0/-0,001	2,250	+0/-0,001	1,500	+0/-0,001	3,50	0,03	1,50	5,78	Cilíndrico	44.100	67.900
CCFD 4	101,60	+0/-0,03	57,15	+0/-0,03	38,10	+0/-0,03	88,9	0,8	38,1	146,8	30 762	197.568	302.019
CFD 5	5,000	+0/-0,001	2,750	+0/-0,001	2,000	+0/-0,001	5,06	0,06	2,00	7,88	Cilíndrico	67.800	109.500
CCFD 5	127,00	+0/-0,03	69,85	+0/-0,03	50,80	+0/-0,03	128,6	1,6	50,4	200,0	48 1219	303.744	487.056
CFD 6	6,000	+0/-0,001	3,250	+0/-0,001	2,500	+0/-0,001	6,00	0,06	2,50	9,31	Cilíndrico	101.900	169.900
CCFD 6	152,40	+0/-0,03	82,55	+0/-0,03	63,50	+0/-0,03	152,4	1,6	63,5	236,5	30 762	456.512	755.715

Las dimensiones métricas son solo de referencia.

No hay disponibilidad de existencias de todas las piezas. Para hacer consultas de disponibilidad, comuníquese con el Servicio al Cliente llamando al (800) 626-2120.

Para obtener más información sobre capacidades de rodamientos no incluidas en nuestra oferta estándar, comuníquese con el Departamento de Ingeniería de Aplicaciones llamando al (800) 626-2093.

CFD

N.º de pieza	H		E		Ro		Diámetro del orificio de la carcasa	Tipo de rosca	Par de fuerzas de sujeción		WT	
	Orificio hexagonal		Diámetro mínimo de sujeción		Ángulo				Pulgadas		Peso del rodamiento	
	pulgadas		pulgadas		pulgadas				Nom.	Tol.	pulg.-libras Nm	libras kg
	Tamaño	(Ref)	(Ref)	(Ref)								
CFD 2 1/2	0,50 12,7	1,69 42,9	0,09 2,4	1,0003 25,408	+0,0002/-0,0003 +0,0005/-0,0040	1-14	2250 254	2,38 1,08				
CCFD 2 1/2			N/D									
CFD 2 3/4	0,50 12,7	1,69 42,9	0,09 2,4	1,0003 25,408	+0,0002/-0,0003 +0,0005/-0,0044	1-14	2250 254	2,93 1,33				
CCFD 2 3/4			N/D									
CFD 3	0,75 19,1	2,13 54,0	0,13 3,2	1,2503 31,758	+0,0002/-0,0003 +0,0005/-0,0048	1 1/4-12	3450 390	4,20 1,91				
CCFD 3			N/D									
CFD 3 1/4	0,75 19,1	2,13 54,0	0,13 3,2	1,2503 31,758	+0,0002/-0,0003 +0,0005/-0,0052	1 1/4-12	3450 390	4,52 2,05				
CCFD 3 1/4			N/D									
CFD 3 1/2	0,75 19,1	2,44 61,9	0,13 3,2	1,3753 34,933	+0,0002/-0,0003 +0,0005/-0,0056	1 3/8-12	4200 475	5,99 2,72				
CCFD 3 1/2			N/D									
CFD 4	0,75 19,1	2,80 71,0	0,13 3,2	1,5003 38,108	+0,0002/-0,0003 +0,0005/-0,0060	1 1/2-12	5000 565	8,97 4,07				
CCFD 4			N/D									
CFD 5	0,875 22,2	3,56 90,5	0,13 3,2	2,0003 50,808	+0,0002/-0,0003 +0,0005/-0,0064	2-12	5000 565	18,37 8,33				
CCFD 5			N/D									
CFD 6	1,00 25,4	4,47 113,5	0,13 3,2	2,5003 63,508	+0,0002/-0,0003 +0,0005/-0,0068	2 1/2-12	5000 565	31,99 14,51				
CCFD 6			N/D									

El par de fuerzas de sujeción se basa en roscas secas. Si las roscas están lubricadas, use la mitad del valor indicado.

MCGILL® Rodamientos CAMROL para servicio pesado



- Tipo de diseño básico:** Coronado tipo Horquilla / Diámetro externo cilíndrico
- Elementos rodantes:** Rodillo cilíndrico Completamente lleno
- Material del rodamiento:** Acero de calidad del rodamiento
- Tipo de sello:** Sello de contacto
- Lubricación:** Grasa de jabón de litio NLGI N.º 2

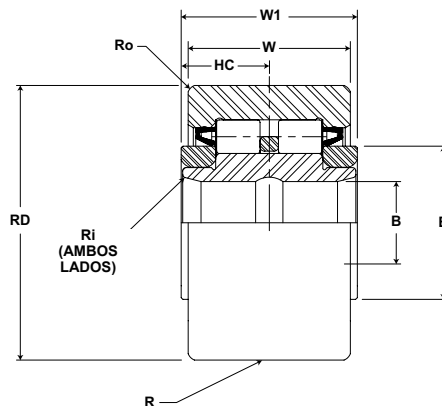

CYRD

N.º de pieza	RD		W		B		W1		R	Track Roller Capacidad de carga dinámica	Track Roller Capacidad de carga estática
	Diámetro del rodillo		Ancho del rodillo		Diámetro del orificio		Ancho total		Corona		
	pulgadas mm		pulgadas mm		pulgadas mm		pulgadas mm		Prefijo CCYRD-XX		
	Nom.	Tol.	Nom.	Tol.	Nom.	Tol.	Nom.	Tol.	Radio		
CYRD 1 1/4	1,250	+0/-0,001	0,750	+0/-0,001	0,375	+0,0002/-0,0004	0,81	+0,005/-0,01	Cilíndrico	4000	4260
CCYRD 1 1/4	31,75	+0/-0,03	9,05	+0/-0,03	9,53	+0,0005/-0,0010	20,6	+0,127/-0,254	14 356	17.920	18.948
CYRD 1 3/8	1,375	+0/-0,001	0,750	+0/-0,001	0,375	+0,0002/-0,0004	0,81	+0,005/-0,01	Cilíndrico	4000	4260
CCYRD 1 3/8	34,93	+0/-0,03	9,05	+0/-0,05	9,53	+0,0005/-0,0010	20,6	+0,127/-0,256	14 356	17.920	18.948
CYRD 1 1/2	1,500	+0/-0,001	0,875	+0/-0,001	0,438	+0,0002/-0,0004	0,94	+0,005/-0,01	Cilíndrico	6150	6910
CCYRD 1 1/2	38,10	+0/-0,03	2,23	+0/-0,07	1,11	+0,0005/-0,0010	23,8	+0,127/-0,258	20 508	27.552	30.736
CYRD 1 5/8	1,625	+0/-0,001	,875	+0/-0,001	0,438	+0,0002/-0,0004	0,94	+0,005/-0,01	Cilíndrico	6150	6910
CCYRD 1 5/8	41,28	+0/-0,03	2,23	+0/-0,09	1,11	+0,0005/-0,0010	23,8	+0,127/-0,260	20 508	27.552	30.736
CYRD 1 3/4	1,750	+0/-0,001	1,000	+0/-0,001	0,500	+0,0002/-0,0004	1,06	+0,005/-0,01	Cilíndrico	7900	9190
CCYRD 1 3/4	44,45	+0/-0,03	25,40	+0/-0,11	2,70	+0,0005/-0,0010	27,0	+0,127/-0,262	20 508	27.552	40.877
CYRD 1 7/8	1,875	+0/-0,001	1,000	+0/-0,001	0,500	+0,0002/-0,0004	1,06	+0,005/-0,01	Cilíndrico	7900	9190
CCYRD 1 7/8	47,63	+0/-0,03	25,40	+0/-0,13	2,70	+0,0005/-0,0010	27,0	+0,127/-0,264	20 508	27.552	40.877
CYRD 2	2,000	+0/-0,001	1,250	+0/-0,001	0,625	+0,0002/-0,0004	1,31	+0,005/-0,01	Cilíndrico	12.100	14.600
CCYRD 2	50,80	+0/-0,03	31,75	+0/-0,15	5,88	+0,0005/-0,0010	33,3	+0,127/-0,266	24 610	54.208	64.941
CYRD 2 1/4	2,250	+0/-0,001	1,250	+0/-0,001	0,625	+0,0002/-0,0004	1,31	+0,005/-0,01	Cilíndrico	12.100	14.600
CCYRD 2 1/4	57,15	+0/-0,03	31,75	+0/-0,17	5,88	+0,0005/-0,0010	33,3	+0,127/-0,268	24 610	54.208	64.941

Las dimensiones métricas son solo de referencia.

No hay disponibilidad de existencias de todas las piezas. Para hacer consultas de disponibilidad, comuníquese con el Servicio al Cliente llamando al (800) 626-2120.

Para obtener más información sobre capacidades de rodamientos no incluidas en nuestra oferta estándar, comuníquese con el Departamento de Ingeniería de Aplicaciones llamando al (800) 626-2093.



CYRD

N.º de pieza	HC	E	Ri	Ro	Diámetros de eje recomendados						WT
	Centro del orificio	Diámetro mínimo de sujeción	Radio del ángulo externo	Radio del ángulo interior	Ajuste de empuje		Ajuste forzado		Ajuste a presión		Peso del rodamiento
					pulgadas		pulgadas		pulgadas		libras kg
					mm	mm	mm	mm	mm	mm	
(Ref)	(Ref)	(Ref)	(Ref)	Nom	Tol	Nom	Tol	Nom	Tol		
CYRD 1 1/4	0,31 7,9	0,98 5,0	0,03 0,8	0,03 0,8	0,3745 9,512	±0,0002 ±0,005	0,3751 9,53	±0,0002 ±0,005	0,3753 9,53	±0,0002 ±0,005	0,21 0,09
CCYRD 1 1/4											
CYRD 1 3/8	0,31 7,9	0,98 5,0	0,03 0,8	0,05 1,2	0,3745 9,512	±0,0002 ±0,005	0,3751 9,53	±0,0002 ±0,005	0,3753 9,53	±0,0002 ±0,005	0,26 0,12
CCYRD 1 3/8											
CYRD 1 1/2	0,38 9,5	1,09 27,8	0,04 1,0	0,06 1,6	0,4370 1,100	±0,0002 ±0,005	0,4376 11,12	±0,0002 ±0,005	0,4378 11,12	±0,0002 ±0,005	0,35 0,16
CCYRD 1 1/2											
CYRD 1 5/8	0,38 9,5	1,09 27,8	0,04 1,0	0,06 1,6	0,4370 1,100	±0,0002 ±0,005	0,4376 11,12	±0,0002 ±0,005	0,4378 11,12	±0,0002 ±0,005	0,43 0,19
CCYRD 1 5/8											
CYRD 1 3/4	0,44 1,1	1,25 31,8	0,05 1,3	0,06 1,6	0,4995 2,687	±0,0002 ±0,005	0,5001 12,70	±0,0002 ±0,005	0,5005 12,71	±0,0002 ±0,005	0,57 0,26
CCYRD 1 3/4											
CYRD 1 7/8	0,44 1,1	1,25 31,8	0,05 1,3	0,06 1,6	0,4995 2,687	±0,0002 ±0,005	0,5001 12,70	±0,0002 ±0,005	0,5005 12,71	±0,0002 ±0,005	0,66 0,29
CCYRD 1 7/8											
CYRD 2	0,50 2,7	1,41 35,7	0,06 1,5	0,09 2,4	0,6245 5,862	±0,0002 ±0,005	0,6251 15,88	±0,0002 ±0,005	0,6255 15,89	±0,0002 ±0,005	0,88 0,39
CCYRD 2											
CYRD 2 1/4	0,50 2,7	1,41 35,7	0,06 1,5	0,09 2,4	0,6245 5,862	±0,0002 ±0,005	0,6251 15,88	±0,0002 ±0,005	0,6255 15,89	±0,0002 ±0,005	1,18 0,54
CCYRD 2 1/4											

MCGILL® Rodamientos CAMROL para servicio pesado



- Tipo de diseño básico:** Coronado tipo Horquilla / Diámetro externo cilíndrico
- Elementos rodantes:** Rodillo cilíndrico Completamente lleno
- Material del rodamiento:** Acero de calidad del rodamiento
- Tipo de sello:** Sello de contacto
- Lubricación:** Grasa de jabón de litio NLGI N.º 2

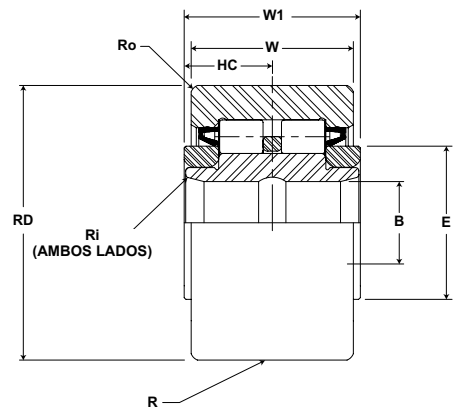

CYRD

N.º de pieza	RD		W		B		W1		R	Track Roller Capacidad de carga dinámica	Track Roller Capacidad de carga estática
	Diámetro del rodillo		Ancho del rodillo		Diámetro del orificio		Ancho total		Corona		
	pulgadas mm		pulgadas mm		pulgadas mm		pulgadas mm		Prefijo CCYRD-XX		
	Nom.	Tol.	Nom.	Tol.	Nom.	Tol.	Nom.	Tol.	Radio		
CYRD 2 1/2	2,500	+0/-0,001	1,500	+0/-0,001	0,750	+0,0002/-0,0004	1,56	+0,005/-0,01	Cilíndrico	16.600	22.600
CCYRD 2 1/2	63,50	+0/-0,03	38,10	+0/-0,19	9,05	+0,0005/-0,0010	39,7	+0,127/-0,270	30 762	74.368	100.525
CYRD 2 3/4	2,750	+0/-0,001	1,500	+0/-0,001	0,750	+0,0002/-0,0004	1,56	+0,005/-0,01	Cilíndrico	16.600	22.600
CCYRD 2 3/4	69,85	+0/-0,03	38,10	+0/-0,21	9,05	+0,0005/-0,0010	39,7	+0,127/-0,272	30 762	74.368	100.525
CYRD 3	3,000	+0/-0,001	1,750	+0/-0,001	1,000	+0,0001/-0,0005	1,81	+0,005/-0,01	Cilíndrico	25.100	36.500
CCYRD 3	76,20	+0/-0,03	44,45	+0/-0,23	25,40	+0,0003/-0,0013	46,0	+0,127/-0,274	30 762	112.448	162.352
CYRD 3 1/4	3,250	+0/-0,001	1,750	+0/-0,001	1,000	+0,0001/-0,0005	1,81	+0,005/-0,01	Cilíndrico	25.100	36.500
CCYRD 3 1/4	82,55	+0/-0,03	44,45	+0/-0,25	25,40	+0,0003/-0,0013	46,0	+0,127/-0,276	30 762	112.448	162.352
CYRD 3 1/2	3,500	+0/-0,001	2,000	+0/-0,001	1,125	+0,0001/-0,0005	2,06	+0,005/-0,01	Cilíndrico	34.200	52.500
CCYRD 3 1/2	88,90	+0/-0,03	50,80	+0/-0,27	28,58	+0,0003/-0,0013	52,4	+0,127/-0,278	30 762	153.216	233.520
CYRD 4	4,000	+0/-0,001	2,250	+0/-0,001	1,250	+0,0001/-0,0005	2,31	+0,005/-0,01	Cilíndrico	44.100	67.900
CCYRD 4	101,60	+0/-0,03	57,15	+0/-0,29	31,75	+0,0003/-0,0013	58,7	+0,127/-0,280	30 762	197.568	302.019
CYRD 5	5,000	+0/-0,001	2,750	+0/-0,001	1,750	+0,0001/-0,0005	2,88	+0,005/-0,01	Cilíndrico	67.800	109.500
CCYRD 5	127,00	+0/-0,03	69,85	+0/-0,31	44,45	+0,0003/-0,0013	73,0	+0,127/-0,282	48 1219	303.744	487.056
CYRD 6	6,000	+0/-0,001	3,250	+0/-0,001	2,250	+0,0001/-0,0005	3,38	+0,005/-0,01	Cilíndrico	101.900	169.900
CCYRD 6	152,40	+0/-0,03	82,55	+0/-0,33	57,15	+0,0003/-0,0013	85,7	+0,127/-0,284	56 1422	456.512	755.715

Las dimensiones métricas son solo de referencia.
 No hay disponibilidad de existencias de todas las piezas. Para hacer consultas de disponibilidad, comuníquese con el Servicio al Cliente llamando al (800) 626-2120.
 Para obtener más información sobre capacidades de rodamientos no incluidas en nuestra oferta estándar, comuníquese con el Departamento de Ingeniería de Aplicaciones llamando al (800) 626-2093.



CYRD

N.º de pieza	HC	E	Ri	Ro	Diámetros de eje recomendados						WT
	Centro del orificio	Diámetro mínimo de sujeción	Radio del ángulo externo	Radio del ángulo interior	Ajuste de empuje		Ajuste forzado		Ajuste a presión		Peso del rodamiento
	pulgadas	pulgadas	pulgadas	pulgadas	pulgadas		pulgadas		pulgadas		libras
	mm	mm	mm	mm	mm		mm		mm		kg
(Ref)	(Ref)	(Ref)	(Ref)	Nom	Tol	Nom	Tol	Nom	Tol		
CYRD 2 1/2	0,56	1,69	0,07	0,09	0,7495	±0,0002	0,7501	±0,0002	0,7505	±0,0002	1,74
CCYRD 2 1/2	4,3	42,9	1,8	2,4	9,037	±0,005	19,05	±0,005	19,06	±0,005	0,79
CYRD 2 3/4	0,56	1,69	0,07	0,09	0,7495	±0,0002	0,7501	±0,0002	0,7505	±0,0002	2,17
CCYRD 2 3/4	4,3	42,9	1,8	2,4	9,037	±0,005	19,05	±0,005	19,06	±0,005	0,98
CYRD 3	0,63	2,13	0,08	0,13	0,9994	±0,0002	1,002	±0,0002	1,006	±0,0002	3,08
CCYRD 3	5,9	54,0	2,0	3,2	5,385	±0,005	25,5	±0,005	25,55	±0,005	1,39
CYRD 3 1/4	0,63	2,13	0,08	0,13	0,9994	±0,0002	1,002	±0,0002	1,006	±0,0002	3,62
CCYRD 3 1/4	5,9	54,0	2,0	3,2	5,385	±0,005	25,5	±0,005	25,55	±0,005	1,64
CYRD 3 1/2	0,69	2,44	0,09	0,13	1,1244	±0,0002	1,1252	±0,0002	1,1256	±0,0002	4,41
CCYRD 3 1/2	7,5	61,9	2,3	3,2	28,560	±0,005	28,58	±0,005	28,59	±0,005	2,00
CYRD 4	0,75	2,80	0,10	0,13	1,2494	±0,0002	1,2502	±0,0002	1,2506	±0,0002	6,57
CCYRD 4	9,1	71,0	2,5	3,2	31,735	±0,005	31,76	±0,005	31,77	±0,005	2,98
CYRD 5	0,88	3,56	0,11	0,13	1,7494	±0,0002	1,7502	±0,0002	1,7506	±0,0002	12,33
CCYRD 5	2,2	90,5	2,8	3,2	44,435	±0,005	44,46	±0,005	44,47	±0,005	5,59
CYRD 6	1,00	4,47	0,12	0,13	2,2494	±0,0002	2,2502	±0,0002	2,2506	±0,0002	20,47
CCYRD 6	25,4	113,5	3,0	3,2	57,135	±0,005	57,16	±0,005	57,17	±0,005	9,29

MCGILL® Rodamientos CAMROL para servicio pesado



- Tipo de diseño básico:** Diámetro externo cilíndrico / Vástago tipo coronado
- Elementos rodantes:** Rodillo cilíndrico Completamente lleno
- Material del rodamiento:** Acero de calidad del rodamiento
- Tipo de sello:** Blindaje metálico
- Lubricación:** Grasa de jabón de litio NLGI N.º 2
- Configuración del sistema:** Concéntrico / excéntrico
- Característica de montaje:** Ranura / Orificio hexagonal

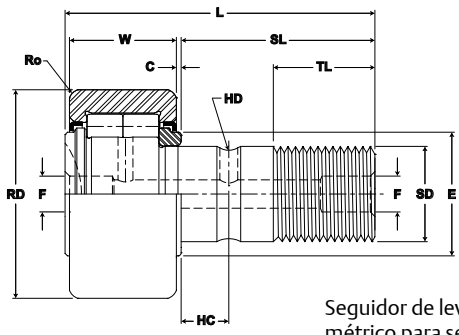

Seguidor de leva métrico para servicio pesado

MCFD, MCFDE

N.º de pieza	RD		W		SD		SL	C	TL	L	R	ECC	G	BD	Track Roller Capacidad de carga dinámica	Track Roller Capacidad de carga estática
	Diámetro del rodillo		Ancho del rodillo		Diámetro del vástago		Longitud del vástago	Extensión de la placa de extremo	Longitud mínima de rosca	Longitud total	Cilíndrico	Excéntrico				
	mm pulgadas	mm pulgadas	mm pulgadas	mm pulgadas	mm pulgadas	mm pulgadas	mm pulgadas	mm pulgadas	mm pulgadas	mm pulgadas	Sufijo MCFD-xx-X	Modificador de base MCFDE-xx				
Nom.	Tol.	Nom.	Tol.	Nom.	Tol.	(Ref)	(Ref)	(Ref)	(Ref)	(Ref)	(Ref)	(Ref)	+05/-0,15 (+0,002 / -0,006)	Consulte la tabla	N/libras	N/libras
MCFD 35	35,000 1,3780	+0/-0,050 +0/-0,002	18,00	+0/0,12	16,000	+0/-0,018 +0/-0,0007	32,50	0,80	17,00	52,00	500 20	N/D	N/D	N/D	16.000 3597	18.000 4047
MCFDE 35																
MCFD 35 X		+0/-0,011 +0/-0,0004	0,709	+0/-0,005	0,6299	0,031	0,669	2,047	Cilíndrico	N/D	N/D	N/D				
MCFDE 35 X										0,5 0,02	14 0,55	20 0,79				
MCFD 40	40,000 1,5748	+0/-0,050 +0/-0,002	20,00	+0/0,12	18,000	+0/-0,018 +0/-0,0007	36,50	0,80	19,00	58,00	500 20	N/D	N/D	N/D	18.000 4047	22.000 4946
MCFDE 40																
MCFD 40 X		+0/-0,011 +0/-0,0004	0,787	+0/-0,009	0,7087	0,031	0,748	2,283	Cilíndrico	N/D	N/D	N/D				
MCFDE 40 X										1 0,04	16 0,63	22 0,87				
MCFD 47	47,000 1,8504	+0/-0,050 +0/-0,002	24,00	+0/0,12	20,000	+0/-0,021 +0/-0,0008	40,50	0,80	21,00	66,00	500 20	N/D	N/D	N/D	27.000 6070	32.000 7194
MCFDE 47																
MCFD 47 X		+0/-0,011 +0/-0,0004	0,945	+0/-0,013	0,7874	0,031	0,827	2,598	Cilíndrico	N/D	N/D	N/D				
MCFDE 47 X										1 0,04	18 0,71	24 0,94				
MCFD 52	52,000 2,0472	+0/-0,050 +0/-0,002	24,00	+0/0,12	20,000	+0/-0,021 +0/-0,0008	40,50	0,80	21,00	66,00	500 20	N/D	N/D	N/D	30.000 6745	35.000 7869
MCFDE 52																
MCFD 52 X		+0/-0,013 +0/-0,0005	0,945	+0/-0,017	0,7874	0,031	0,827	2,598	Cilíndrico	N/D	N/D	N/D				
MCFDE 52 X										1 0,04	18 0,71	24 0,94				
MCFD 62	62,000 2,4409	+0/-0,050 +0/-0,002	29,00	+0/0,12	24,000	+0/-0,021 +0/-0,0008	49,50	0,80	25,00	80,00	500 20	N/D	N/D	N/D	41.000 9218	48.000 10.791
MCFDE 62																
MCFD 62 X		+0/-0,013 +0/-0,0005	1,142	+0/-0,021	0,9449	0,031	0,984	3,150	Cilíndrico	N/D	N/D	N/D				
MCFDE 62 X										1 0,04	22 0,87	28 0,10				

1. El rodamiento estándar tiene diámetro externo coronado. Para diámetro exterior cilíndrico recto, se agrega el sufijo "X". Ejemplo: MCFD-35-X.
 2. Dado que la carga, el método de lubricación, la temperatura y otros factores afectan la velocidad máxima de funcionamiento, es imposible determinar una velocidad limitante precisa. Las velocidades limitantes indicadas están basadas en rodamientos levemente cargados que tienen la lubricación adecuada; estos valores se indican solo como guía de diseño. Si se lubrica con grasa, se debe efectuar la relubricación con frecuencia. Se deben llevar a cabo pruebas de rodamientos reales en la aplicación específica si la velocidad de funcionamiento prevista está cercana a la velocidad limitante indicada.
 3. El par de fuerzas de sujeción se basa en roscas secas. Si las roscas están lubricadas, use la mitad del valor indicado.

Las dimensiones en pulgadas son solo de referencia.
 No hay disponibilidad de existencias de todas las piezas. Para hacer consultas de disponibilidad, comuníquese con el Servicio al Cliente llamando al (800) 626-2120.
 Para obtener más información sobre capacidades de rodamientos no incluidas en nuestra oferta estándar, comuníquese con el Departamento de Ingeniería de Aplicaciones llamando al (800) 626-2093.

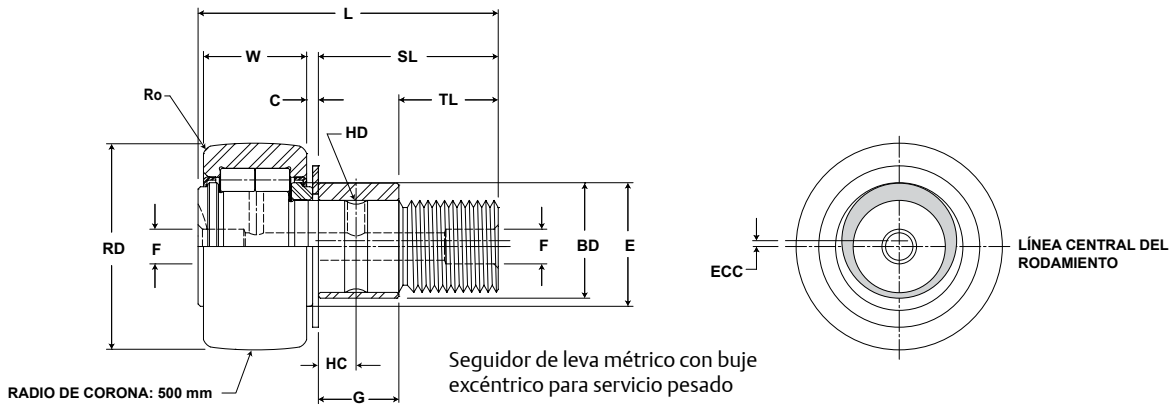

MCFD, MCFDE

N.º de pieza	HC	HD	D	E	Ro	HBD	sdt	Tipo de rosca	Nº	LSD	WT
Con sellos	Centro del orificio	Lub. radial Diámetro del agujero	Lub. Diá. orificio/Lub. El montaje	Diámetro mínimo de sujeción	Radio del anillo externo (sufijo X)	Diámetro del orificio de la carcasa		Tipo de rosca	Par de fuerzas de sujeción	Velocidad limitante (grasa)	Peso del rodamiento
	mm pulgadas		mm pulgadas		mm pulgadas		Nm pulg.-libras		RPM	kg libras	
	(Ref)	(Ref)	(Ref)	(Ref)	(Ref)	Nom.					Tol.
MCFD 35	8,00 0,315	3,00 0,118	6,00 0,236	21,00 0,827	1,00 0,039	16,000 0,6299	+0/-0,018 +0/-0,0007	M16 x 1,5	85 752	6500	0,16 0,36
MCFDE 35											
MCFD 35 X											
MCFDE 35 X											
MCFD 40	8,00 0,315	3,00 0,118	6,00 0,236	23,00 0,906	1,50 0,059	18,000 0,7087	+0/-0,018 +0/-0,0007	M18 x 1,5	85 752	5500	0,24 0,53
MCFDE 40											
MCFD 40 X											
MCFDE 40 X											
MCFD 47	9,00 0,354	4,00 0,157	8,00 0,315	27,00 1,063	1,50 0,059	20,000 0,7874	+0/-0,021 +0/-0,0008	M20 x 1,5	118 1044	4200	0,38 0,84
MCFDE 47											
MCFD 47 X											
MCFDE 47 X											
MCFD 52	9,00 0,354	4,00 0,157	8,00 0,315	21,00 0,827	1,50 0,059	20,000 0,7874	+0/-0,021 +0/-0,0008	M20 x 1,5	118 1044	3400	,45 0,99
MCFDE 52											
MCFD 52 X											
MCFDE 52 X											
MCFD 62	11,00 0,433	4,00 0,157	8,00 0,315	38,00 1,496	2,00 0,079	24,000 0,9449	+0/-0,021 +0/-0,0008	M24 x 1,5	216 1912	2600	0,80 1,75
MCFDE 62											
MCFD 62 X											
MCFDE 62 X											

MCGILL® Rodamientos CAMROL para servicio pesado



- Tipo de diseño básico:** Diámetro externo cilíndrico / Vástago tipo coronado
- Elementos rodantes:** Rodillo cilíndrico Completamente lleno
- Material del rodamiento:** Acero de calidad del rodamiento
- Tipo de sello:** Blindaje metálico
- Lubricación:** Grasa de jabón de litio NLGI N.º 2
- Configuración del sistema:** Concéntrica / Excéntrica / Vástago para trabajo pesado
- Característica de montaje:** Ranura / Orificio hexagonal
- Intercambio dimensional:** Estándar de ISO

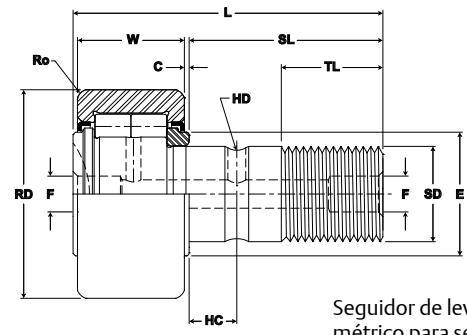

Seguidor de leva métrico para servicio pesado

MCFD, MCFDE

N.º de pieza	RD		W		SD		SL	C	TL	L	R	ECC	G		BD	Track Roller Capacidad de carga dinámica	Track Roller Capacidad de carga estática
Con sellos	Diámetro del rodillo		Ancho del rodillo		Diámetro del vástago		Longitud del vástago	Extensión de la placa de extremo	Longitud mínima de rosca	Longitud total	Cilíndrico	Excéntrico				N/libras	N/libras
	mm pulgadas		mm pulgadas		mm pulgadas		mm pulgadas	mm pulgadas	mm pulgadas	mm pulgadas	Sufijo MCFD-xx-X	Modificador de base MCFDE-xx					
	Nom.	Tol.	Nom.	Tol.	Nom.	Tol.	(Ref)	(Ref)	(Ref)	(Ref)	(Ref)	(Ref)	(Ref)	(Ref)	(Ref)		
MCFD 72	72,000 2,8346	+0/-0,050 +0/-0,002	29,00 1,142	+0/0,12 +0/-0,025	24,000 0,9449	+0/-0,021 +0/-0,0008	49,50 1,949	0,80 0,031	25,00 0,984	80,00 3,150	500 20	Cilíndrico	N/D	N/D	N/D	46.000 10.342	57.000 12.815
MCFDE 72		1											22	28			
MCFD 72 X		0,04											0,87	0,10			
MCFDE 72 X		0,04											0,87	0,10			
MCFD 80	80,000 3,1496	+0/-0,050 +0/-0,002	35,00 1,378	+0/0,12 +0/-0,029	30,000 1,1811	+0/-0,021 +0/-0,0008	63,00 2,480	1,00 0,039	32,00 1,260	100,00 3,937	500 20	Cilíndrico	N/D	N/D	N/D	67.000 15.063	91.000 20.459
MCFDE 80		1,5											29	35			
MCFD 80 X		0,06											1,14	0,38			
MCFDE 80 X		0,06											1,14	0,38			
MCFD 90	90,000 3,5433	+0/-0,050 +0/-0,002	35,00 1,378	+0/0,12 +0/-0,033	30,000 1,1811	+0/-0,021 +0/-0,0008	63,00 2,480	1,00 0,039	32,00 1,260	100,00 3,937	500 20	Cilíndrico	N/D	N/D	N/D	67.000 15.063	101.000 22.707
MCFDE 90		1,5											29	35			
MCFD 90 X		0,06											1,14	0,38			
MCFDE 90 X		0,06											1,14	0,38			

1. El rodamiento estándar tiene diámetro exterior coronado. Para diámetro exterior cilíndrico recto, se agrega el sufijo "X". Ejemplo: MCFD-35-X.
 2. Dado que la carga, el método de lubricación, la temperatura y otros factores afectan la velocidad máxima de funcionamiento, es imposible determinar una velocidad limitante precisa. Las velocidades limitantes indicadas están basadas en rodamientos levemente cargados que tienen la lubricación adecuada; estos valores se indican solo como guía de diseño. Si se lubrica con grasa, se debe efectuar la relubricación con frecuencia. Se deben llevar a cabo pruebas de rodamientos reales en la aplicación específica si la velocidad de funcionamiento prevista está cercana a la velocidad limitante indicada.
 3. El par de fuerzas de sujeción se basa en roscas secas. Si las roscas están lubricadas, use la mitad del valor indicado.

Las dimensiones métricas son solo de referencia.
 No hay disponibilidad de existencias de todas las piezas. Para hacer consultas de disponibilidad, comuníquese con el Servicio al Cliente llamando al (800) 626-2120.
 Para obtener más información sobre capacidades de rodamientos no incluidas en nuestra oferta estándar, comuníquese con el Departamento de Ingeniería de Aplicaciones llamando al (800) 626-2093.

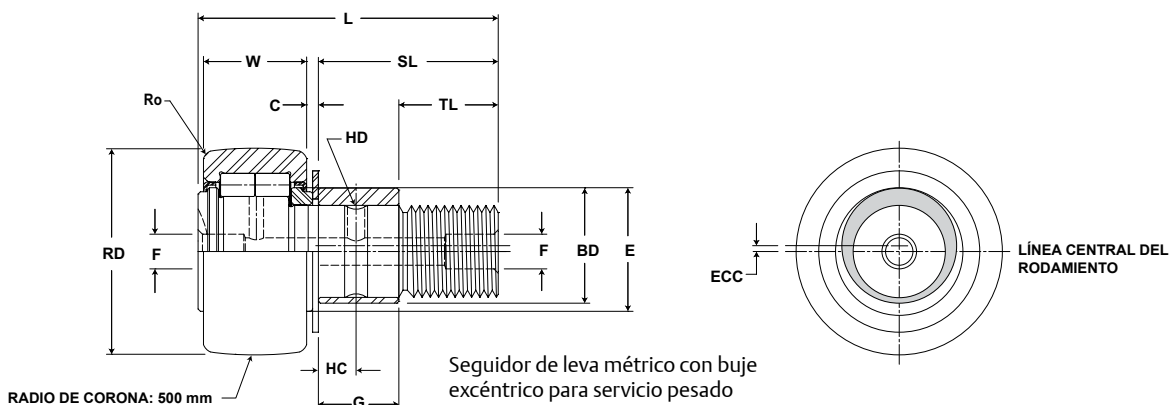

MCFD, MCFDE

N.º de pieza	HC	HD	D	E	Ro	HBD	sdt	Tipo de rosca	Nº	LSD	WT
Con sellos	Centro del orificio	Lub. radial Diámetro del agujero	Lub. Diá. orificio/Lub. El montaje	Diámetro mínimo de sujeción	Radio del anillo externo (sufijo X)	Diámetro del orificio de la carcasa		Tipo de rosca	Par de fuerzas de sujeción	Velocidad limitante (grasa)	Peso del rodamiento
	mm pulgadas		mm pulgadas		mm pulgadas		Nm pulg.-libras		RPM	kg libras	
	(Ref)	(Ref)	(Ref)	(Ref)	(Ref)	Nom.					Tol.
MCFD 72	12,00 0,472	4,00 0,157	8,00 0,315	44,00 1,732	2,00 0,079	24,000 0,9449	+0/-0,021 +0/-0,0008	M24 x 1,5	216 1912	2100	1,01 2,23
MCFDE 72											
MCFD 72 X											
MCFDE 72 X											
MCFD 80	15,00 0,591	4,00 0,157	8,00 0,315	47,00 1,850	2,00 0,079	30,000 1,1811	+0/-0,021 +0/-0,0008	M30 x 1,5	441 3903	1800	1,54 3,39
MCFDE 80											
MCFD 80 X											
MCFDE 80 X											
MCFD 90	15,00 0,591	4,00 0,157	8,00 0,315	47,00 1,850	2,00 0,079	30,000 1,1811	+0/-0,021 +0/-0,0008	M30 x 1,5	441 3903	1800	1,96 4,32
MCFDE 90											
MCFD 90 X											
MCFDE 90 X											

MCGILL® Rodamientos CAMROL para servicio pesado



- Tipo de diseño básico:** Coronado tipo Horquilla / Diámetro externo cilíndrico
- Elementos rodantes:** Rodillo cilíndrico Completamente lleno
- Material del rodamiento:** Acero de calidad del rodamiento
- Tipo de sello:** Blindaje metálico
- Lubricación:** Grasa de jabón de litio NLGI N.º 2

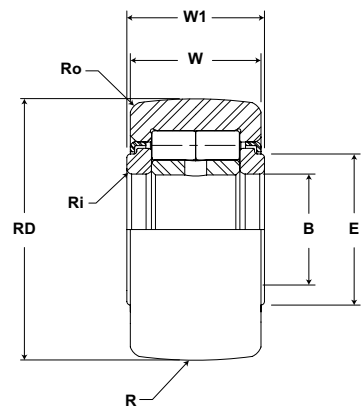

MCYRD

N.º de pieza	RD		W		B		W1		R	Track Roller Capacidad de carga dinámica N/libras	Track Roller Capacidad de carga estática N/libras
	Diámetro del rodillo		Ancho del rodillo		Diámetro del orificio		Ancho total		Cilíndrico		
	mm pulgadas		mm pulgadas		mm pulgadas		mm pulgadas		mm pulgadas		
	Nom.	Tol.	Nom.	Tol.	Nom	Tol	Nom	Tol	Radio		
MCYRD 15	35,000 1,3780	+0/-0,050 +0/-0,002	18,00 0,709	+0/0,12 +0/-0,005	15,000 0,5906	+0/-0,008 +0/-0,0003	19,00 0,748	+0/-0,21 +0/-0,0008	500 20	16,000 3,597	18.000 4047
MCYRD 15 X		+0/-0,011 +0/- 0,0004							Cilíndrico		
MCYRD 17	40,000 1,5748	+0/-0,050 +0/-0,002	20,00 0,787	+0/0,12 +0/-0,009	17,000 0,6693	+0/-0,008 +0/-0,0003	21,00 0,827	+0/-0,21 +0/-0,0008	500 20	18.000 4047	22.000 4946
MCYRD 17 X		+0/-0,011 +0/- 0,0004							Cilíndrico		
MCYRD 20	47,000 1,8504	+0/-0,050 +0/-0,002	24,00 0,945	+0/0,12 +0/-0,013	20,000 0,7874	+0/-0,010 +0/-0,0004	25,00 0,984	+0/-0,21 +0/-0,0008	500 20	27.000 6,070	32.000 7194
MCYRD 20 X		+0/-0,011 +0/- 0,0004							Cilíndrico		
MCYRD 25	52,000 2,0472	+0/-0,050 +0/-0,002	24,00 0,945	+0/0,12 +0/-0,017	25,000 0,9843	+0/-0,010 +0/-0,0004	25,00 0,984	+0/-0,21 +0/-0,0008	500 20	30.000 6,745	35.000 7869
MCYRD 25 X		+0/-0,013 +0/- 0,0005							Cilíndrico		
MCYRD 30	62,000 2,4409	+0/-0,050 +0/-0,002	28,00 1,102	+0/0,12 +0/-0,021	30,000 1,1811	+0/-0,010 +0/-0,0004	29,00 1,142	+0/-0,21 +0/-0,0008	500 20	41.000 9,218	47.000 10,567
MCYRD 30 X		+0/-0,013 +0/- 0,0005							Cilíndrico		
MCYRD 35	72,000 2,8346	+0/-0,050 +0/-0,002	28,00 1,102	+0/0,12 +0/-0,025	35,000 1,3780	+0/-0,012 +0/-0,0005	29,00 1,142	+0/-0,21 +0/-0,0008	500 20	46.000 10,342	57.000 12,815
MCYRD 35 X		+0/-0,013 +0/- 0,0005							Cilíndrico		
MCYRD 40	80,000 3,1496	+0/-0,050 +0/-0,002	30,00 1,181	+0/0,12 +0/-0,029	40,000 1,5748	+0/-0,012 +0/-0,0005	32,00 1,260	+0/-0,25 +0/-0,009	500 20	64.000 14,388	71.000 15,962
MCYRD 40 X		+0/-0,015 +0/- 0,0006							Cilíndrico		
MCYRD 45	85,000 3,3465	+0/-0,050 +0/-0,002	30,00 1,181	+0/0,12 +0/-0,033	45,000 1,7717	+0/-0,012 +0/-0,0005	32,00 1,260	+0/-0,25 +0/-0,009	500 20	67.000 15,063	72.000 16,187
MCYRD 45 X		+0/-0,015 +0/- 0,0006							Cilíndrico		
MCYRD 50	90,000 3,5433	+0/-0,050 +0/-0,002	30,00 1,181	+0/0,12 +0/-0,037	50,000 1,9685	+0/-0,012 +0/-0,0005	32,00 1,260	+0/-0,25 +0/-0,009	500 20	71.000 15,962	77.000 17,311
MCYRD 50 X		+0/-0,015 +0/- 0,0006							Cilíndrico		

1. El rodamiento estándar tiene diámetro externo coronado. Para diámetro exterior cilíndrico recto, se agrega el sufijo "X". Ejemplo: MCYRD-15-X.
 2. Dado que la carga, el método de lubricación, la temperatura y otros factores afectan la velocidad máxima de funcionamiento, es imposible determinar una velocidad limitante precisa. Las velocidades limitantes indicadas están basadas en rodamientos levemente cargados que tienen la lubricación adecuada; estos valores se indican solo como guía de diseño. Si se lubrica con grasa, se debe efectuar la relubricación con frecuencia. Se deben llevar a cabo pruebas de rodamientos reales en la aplicación específica si la velocidad de funcionamiento prevista está cercana a la velocidad limitante indicada.
 3. Se requiere una mejor sujeción entre las placas de extremo para garantizar que el juego axial sea adecuado después del montaje.

Las dimensiones métricas son solo de referencia.
 No hay disponibilidad de existencias de todas las piezas. Para hacer consultas de disponibilidad, comuníquese con el Servicio al Cliente llamando al (800) 626-2120.
 Para obtener más información sobre capacidades de rodamientos no incluidas en nuestra oferta estándar, comuníquese con el Departamento de Ingeniería de Aplicaciones llamando al (800) 626-2093.



MCYRD

E	Ro	Ri	Diámetros de eje recomendados				LSD	WT
			Ajuste flojo		Ajuste ligero			
			mm pulgadas		mm pulgadas			
			(Ref)	(Ref)	Nom	Tol		
20,00 0,787	0,60 0,024	0,30 0,012	14,994 0,5903	+0/-0,011 +0/-0,0004	15,000 0,5906	+0/-0,011 +0/-0,0004	6,500	0,10 0,22
22,00 0,866	1,00 0,039	0,30 0,012	16,994 0,6691	+0/-0,011 +0/-0,0004	17,000 0,6693	+0/-0,011 +0/-0,0004	5,500	0,15 0,32
27,00 1,063	1,00 0,039	0,30 0,012	19,993 0,7871	+0/-0,013 +0/-0,0005	20,000 0,7874	+0/-0,013 +0/-0,0005	4,200	0,25 0,54
31,00 1,220	1,00 0,039	0,30 0,012	24,993 0,9840	+0/-0,013 +0/-0,0005	25,000 0,9843	+0/-0,013 +0/-0,0005	3,400	0,28 0,62
38,00 1,496	1,00 0,039	0,30 0,012	29,993 1,1808	+0/-0,013 +0/-0,0005	30,000 1,1811	+0/-0,013 +0/-0,0005	2600	0,46 1,02
44,00 1,732	1,10 0,043	0,60 0,024	34,991 1,3776	+0/-0,016 +0/-0,0006	35,000 1,3780	+0/-0,016 +0/-0,0006	2100	0,63 1,39
51,00 2,008	1,10 0,043	0,60 0,024	39,991 1,5744	+0/-0,016 +0/-0,0006	40,000 1,5748	+0/-0,016 +0/-0,0006	1,600	0,82 1,80
55,00 2,165	1,10 0,043	0,60 0,024	44,991 1,7713	+0/-0,016 +0/-0,0006	45,000 1,7717	+0/-0,016 +0/-0,0006	1,400	0,89 1,95
60,00 2,362	1,10 0,043	0,60 0,024	45,991 1,8107	+0/-0,016 +0/-0,0006	50,000 1,9685	+0/-0,016 +0/-0,0006	1,300	0,95 2,09

Seguidores de leva de servicio especial McGill

Los rodamientos CAMROL de servicio especial están disponibles e incluyen acero para rodamientos con tratamiento de óxido negro en tamaños en pulgadas y métricos para sus necesidades de control de movimiento. Diseñados para aplicaciones intensivas, el anillo guía externo segmentado grueso de los rodamientos, junto a un conjunto de rodillos de aguja (retenedor) ofrecen la base principal de un seguidor de leva apto para servicio intensivo. El diseño de pestaña integral en los rodamientos de vástago prisionero ayudan a mantener la integridad del rodamiento a lo largo de su vida útil. Un sello del tapón de superficie metálica ofrece resistencia al desgaste, mientras que el sello de servicio pesado proporciona una barrera contra el ingreso de contaminantes para asistir en aplicaciones de mantenimiento reducido. En la siguiente sección podrá consultar más información sobre esta función y la forma en que puede utilizarla en su aplicación resistente.

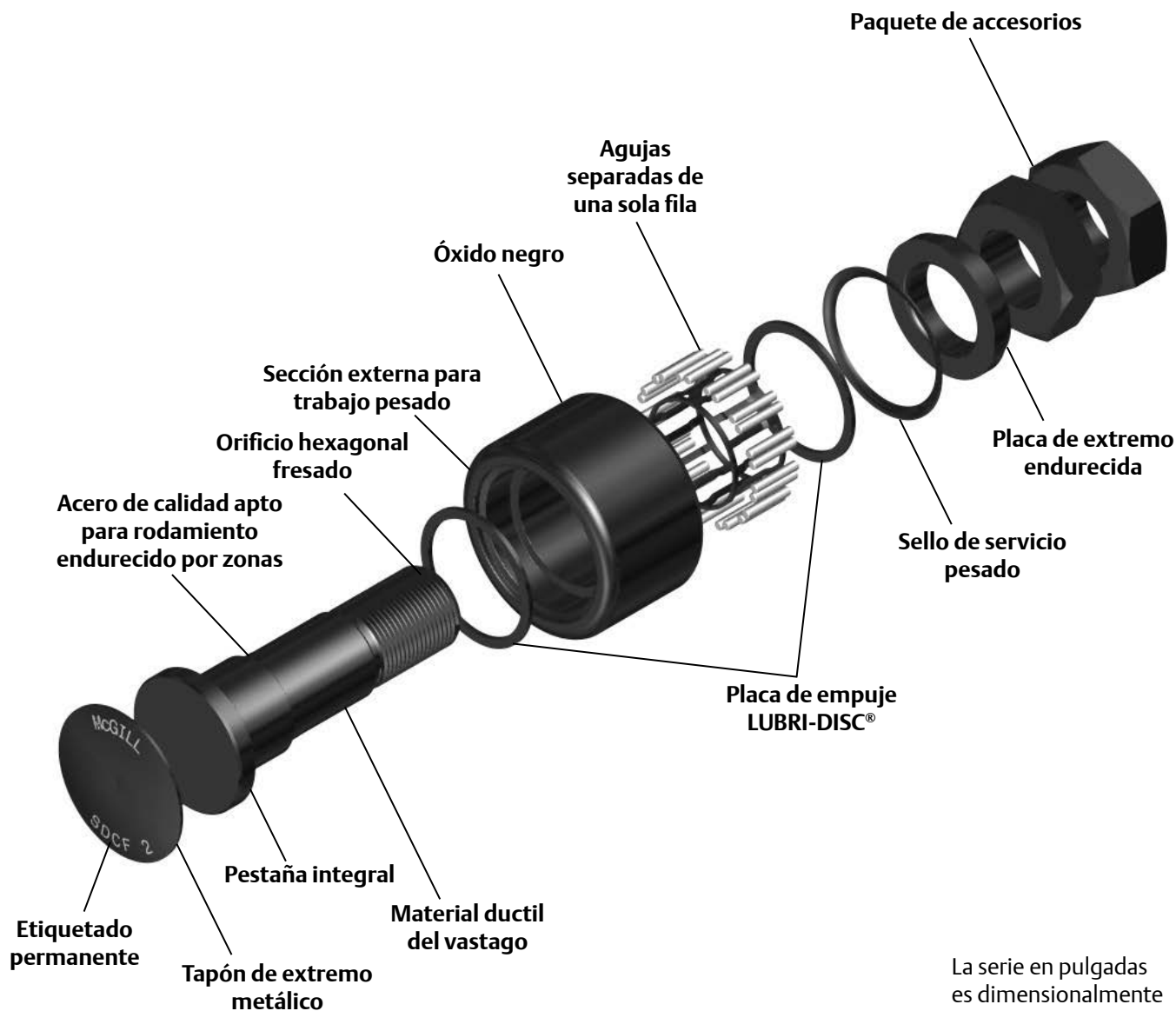

La serie en pulgadas es dimensionalmente intercambiable con los seguidores estándar CAMROL EN PULGADAS suministrados con grasa sintética de fábrica.

Nomenclatura del seguidor de leva de servicio especial

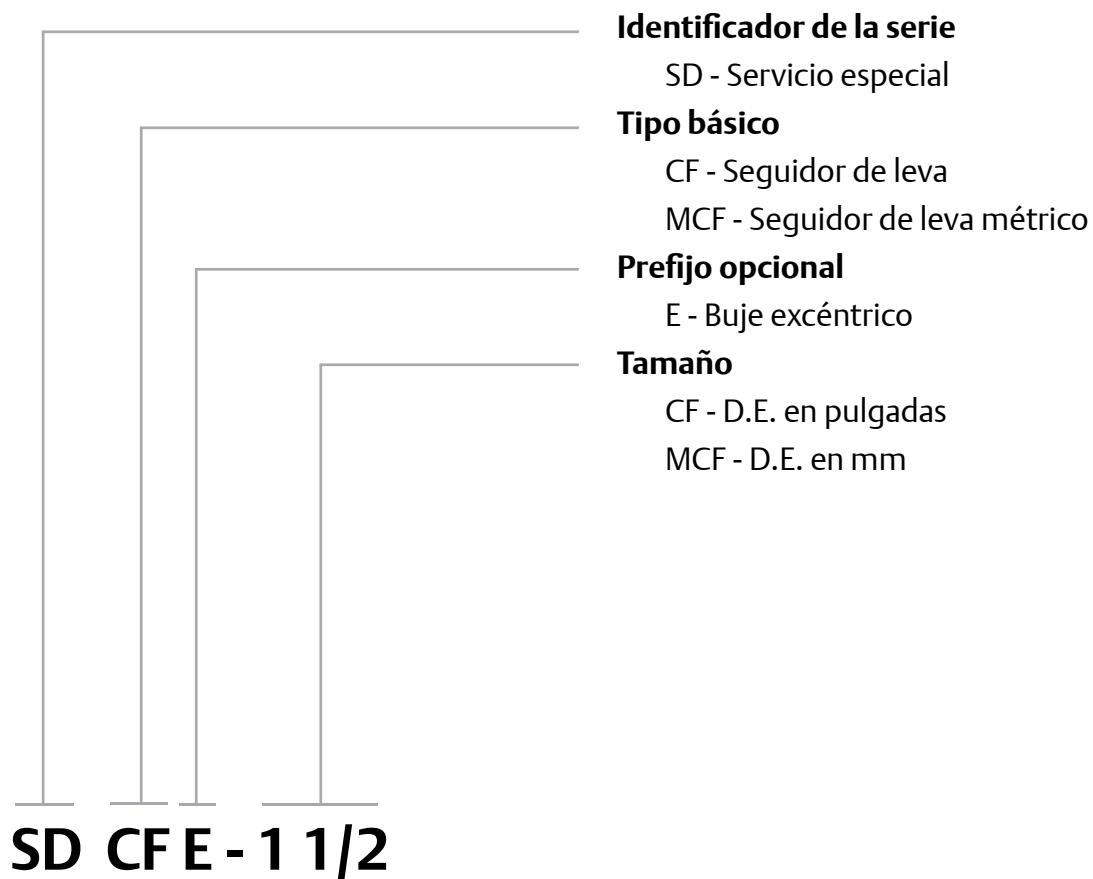

Características y Beneficios



Tipo de retenedor

La opción del retenedor (jaula) ofrece una jaula de acero con tratamiento térmico para una mayor duración y resistencia al desgaste. La separación de las agujas produce un espacio de lubricación más amplio y ayuda a lograr mayores velocidades de los rodamientos. Las jaulas están diseñadas con dos rodillos por hueco para ayudar a mejorar la capacidad de carga estática y dinámica.

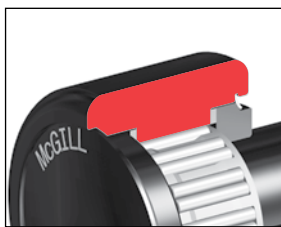

Sección externa para trabajo pesado

La sección externa para trabajo pesado ayuda a soportar la carga radial y ofrecer un soporte apropiado para el elemento rodante.

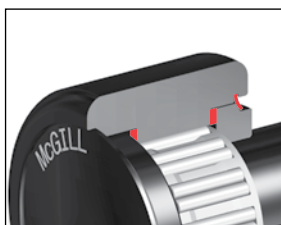

Sello LUBRI-DISC®

Como estándar CAMROL para sellos, el sello LUBRI-DISC ayuda a que los contaminantes permanezcan fuera del sello y la lubricación no salga de él, con una placa trasera integral para separar el contacto de metal con metal entre el anillo externo y las placas de extremo o la pestaña. La función de la placa trasera reduce la fricción y resulta en temperaturas de funcionamiento más bajas, que pueden extender la vida útil de grasa y permitir mayores velocidades de funcionamiento. El sello también incluye rejillas para ayudar a evitar el sello reviente durante la relubricación, mientras que el anillo de rodadura externo se maquina con un espacio para capacidad de lubricación adicional. La opción del sello LUBRI-DISC cuenta con un buen equilibrio de sellado, capacidad de lubricación y funcionamiento de tracción ligera esenciales para un seguidor de leva de precisión apto para la mayoría de las aplicaciones industriales.

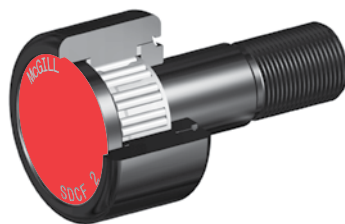

Sello del tapón de extremo

El sello del tapón metálico ayuda a mantener la contaminación fuera del rodamiento y ofrece resistencia contra proyecciones de soldadura, contaminantes abrasivos y lavados. El tapón instalado en el rodamiento externo encapsula el lado de la pestaña del rodamiento, lo que resulta en un gran depósito de grasa y en un sello del rodamiento resistente al desgaste.

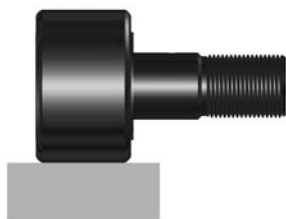

Diámetro externo (DE) cilíndrico

El D.E. cilíndrico puede mejorar el rendimiento en ciertas aplicaciones tales como la mejora de la capacidad de vía mediante la maximización de la zona de contacto con la pista.

Características y Beneficios (continuación)

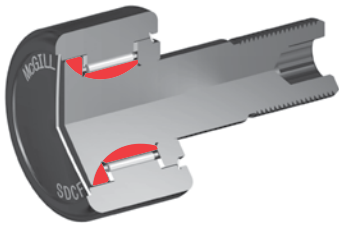

Anillos de rodadura endurecidos por zonas

Tratamiento térmico utilizado para endurecer con precisión superficies de trabajo del anillo de rodadura y de la brida. Las superficies endurecidas ofrecen soporte para tensiones de contacto con el elemento rodante, al tiempo que mantienen la ductilidad del núcleo interno para ayudar a absorber cargas de impacto.



Orificio hexagonal (fresado)

El orificio hexagonal puede ayudar en la instalación y desinstalación de seguidores de leva con vástago, la aumentar la potencia de sujeción sobre una ranura fresada o destornillador estándar.

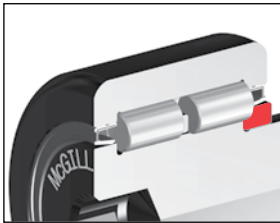

Placa de extremo endurecida

Igual que la pestaña, la placa de extremo debe proporcionar una superficie de sellado para el sello LUBRI-DISC, además de resistencia al desgaste del contacto incidental con el rodamiento externo o los rodillos. La placa de extremo endurecida y esmerilada ofrece una superficie de sellado con una opción para el sello LUBRI-DISC®.

Características y Beneficios

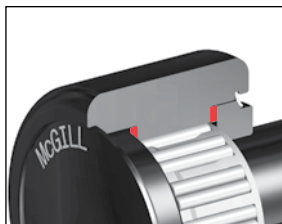

Arandela de empuje LUBRI-DISC®

Uso de las propiedades de LUBRI-DISC como placa trasera para separar el contacto de metal con metal entre el anillo externo y las placas de extremo o la pestaña. La función de la placa trasera reduce la fricción y resulta en temperaturas de funcionamiento más bajas, que pueden extender la vida útil de grasa y permitir mayores velocidades de funcionamiento.

Cargado con grasa de fábrica

El rodamiento seguidor de leva y con horquilla está lubricado con grasa sintética de fábrica. Comuníquese con el Departamento de Ingeniería de Aplicaciones si las condiciones de aplicación requieren lubricantes especiales.



Acabado óxido negro

Los rodamientos poseen un acabado óxido negro en todas las superficies externas.



Etiquetado permanente

El número de pieza etiquetado de forma permanente en la superficie del rodamiento ayuda a identificarlo transcurridos años de servicio.

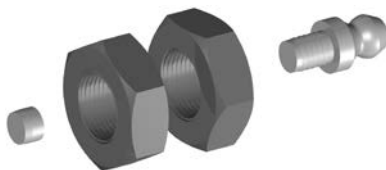

Paquete de accesorios de instalación

Todos los seguidores de leva con vástago de servicio especial McGill incluyen (2) contratuercas para garantizar el tipo de rosca apropiada (métrico/en pulgadas), un tapón engrasador y de lubricación que ayuda a ofrecer una vía de lubricación apropiada para los elementos rodantes, además de evitar que la contaminación ingrese al rodamiento a través de un orificio de lubricación no utilizado.

Opciones

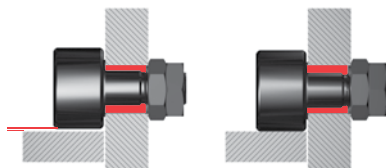

Vástago excéntrico

La opción del vástago excéntrico ofrece un medio para ajustar la posición radial del rodamiento, que puede mejorar la distribución de la carga de las combinaciones de rodamientos en línea. La distribución de la carga de seguidores de leva ayuda a reducir los costos operativos, al disminuir la cantidad de fallas prematuras a causa de la sobrecarga de rodamientos, la necesidad de tolerancias precisas en la ubicación de orificios de montaje y la capacidad de realineamiento del rodamiento debido al desgaste del pista.

Capacidades personalizadas

- Cargado con grasa de fábrica especificada por el cliente
- Modificaciones de longitud del vástago o la rosca
- Variaciones o tolerancias de diámetro del rodillo
- Conjuntos de seguidores de leva agrupados o combinados por desgaste/tolerancia de diámetro
- Pedido de diseños personalizados

MCGILL® Rodamientos CAMROL para servicio especial



- Tipo de diseño básico:** Diámetro externo cilíndrico / Vástago tipo coronado
- Elementos rodantes:** Rodillo de aguja (retenedor)
- Material del rodamiento:** Acero de calidad del Rodamiento
- Tipo de sello:** Tapón de extensión metálico y sello LUBRI-DISC®
- Lubricación:** Grasa sintética NLGI #2
- Configuración del sistema:** Concéntrico/excéntrico
- Característica de montaje:** Orificio hexagonal en superficie de rosca
- Intercambio dimensional:** Rodamiento CAMROL estándar

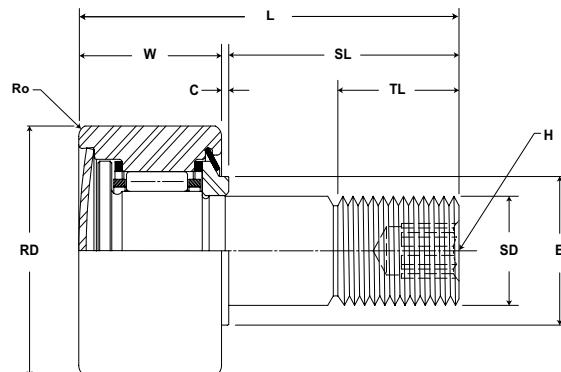

SDCF

N.º de pieza	RD		W		SD		SL	C	TL	L	Track roller Capacidad de carga dinámica	Track roller Capacidad de carga estática
	Diámetro del rodillo		Ancho del rodillo		Diámetro del vástago		Longitud del vástago	Extensión de la placa de extremo	Minima Longitud de la rosca	Longitud total		
	pulgadas mm		pulgadas mm		pulgadas mm		pulgadas mm					
Con sellos LUBRI-DISC	Nom.	Tol.	Nom.	Tol.	Nom.	Tol.	(Ref)	(Ref)	(Ref)	(Ref)	lb/N	lb/N
SDCF 1	1,000 25,40	+0 / -0,001 +0 / - 0,03	0,6250 15,875	+0 / -0,010 +0 / - 0,25	0,4375 11,113	+0,001 / -0 +0,03 / - 0	1,00 25,4	0,03 0,8	0,50 12,7	1,09 27,8	1.450 6.450	1.280 5.693
SDCF 1 1/4	1,250 31,75	+0 / -0,001 +0 / - 0,03	0,7500 19,050	+0 / -0,010 +0 / - 0,25	0,5000 12,700	+0,001 / -0 +0,03 / - 0	1,25 31,8	0,03 0,8	0,63 15,9	1,28 32,5	2.050 9.118	1.630 7.250
SDCF 1 1/2	1,500 38,10	+0 / -0,001 +0 / - 0,03	0,8750 22,225	+0 / -0,010 +0 / - 0,25	0,6250 15,875	+0,001 / -0 +0,03 / - 0	1,50 38,1	0,03 0,8	0,75 19,1	1,53 38,9	3.570 15.879	2.450 10.898
SDCF 1 3/4	1,750 44,45	+0 / -0,001 +0 / - 0,03	1,0000 25,400	+0 / -0,010 +0 / - 0,25	0,7500 19,050	+0,001 / -0 +0,03 / - 0	1,75 44,5	0,03 0,8	0,88 22,2	1,78 45,2	4.450 19.794	3.000 13.344
SDCF 2	2,000 50,80	+0 / -0,001 +0 / - 0,03	1,2500 31,750	+0 / -0,010 +0 / - 0,25	0,8750 22,225	+0,001 / -0 +0,03 / - 0	2,00 50,8	0,03 0,8	2,00 50,8	2,16 54,8	6.700 29.802	4.000 17.792
SDCF 2 1/2	2,500 63,50	+0 / -0,001 +0 / - 0,03	1,5000 38,100	+0 / -0,010 +0 / - 0,25	1,0000 25,400	+0,001 / -0 +0,03 / - 0	2,25 57,2	0,03 0,8	2,25 57,2	2,53 64,3	10.400 46.259	5.930 26.377
SDCF 3	3,000 76,20	+0 / -0,001 +0 / - 0,03	1,7500 44,450	+0 / -0,010 +0 / - 0,25	1,2500 31,750	+0,001 / -0 +0,03 / - 0	2,50 63,5	0,03 0,8	2,50 63,5	3,03 77,0	19.700 87.626	10.500 46.704
SDCF 4	4,000 101,60	+0 / -0,001 +0 / - 0,03	2,2500 57,150	+0 / -0,010 +0 / - 0,25	1,5000 38,100	+0,001 / -0 +0,03 / - 0	3,50 88,9	0,03 0,8	3,50 88,9	3,78 96,0	23.200 103.194	12.700 56.490

El par de fuerzas de sujeción se basa en roscas secas. Si las roscas están lubricadas, use la mitad del valor indicado.

Las dimensiones métricas son solo de referencia.

No hay disponibilidad de existencias de todas las piezas. Para hacer consultas de disponibilidad, comuníquese con el Servicio al Cliente llamando al (800) 626-2120.

Para obtener más información sobre capacidades de Rodamientos no incluidas en nuestra oferta estándar, comuníquese con el Departamento de Ingeniería de Aplicaciones llamando al (800) 626-2093.



SDCF

N.º de pieza	H	E	Ro	Diámetro del orificio de la carcasa		Tipo de rosca	Sujeción	Límite	WT
	Orificio hexagonal	Sujeción mín. Diámetro	Radio del ángulo externo				Par de fuerzas	Nivel	Rodamiento
	pulgadas		pulgadas	pulgadas			pulg.-libras	RPM	Peso
	(Ref)	(Ref)	(Ref)	Nom.	Tol.				
SDCF 1	0,25 6,4	0,59 15,1	0,03 0,8	0,44 11,1	+0,0002/-0,0003 +0,0005/-0,0008	7/16-20	250 28	12.500	0,16 0,07
SDCF 1 1/4	0,25 6,4	0,83 21,0	0,03 0,8	0,50 12,7	+0,0002/-0,0003 +0,0005/-0,0008	1/2-20	350 40	8.100	0,29 0,13
SDCF 1 1/2	0,31 7,9	0,95 24,2	0,06 1,6	0,63 15,9	+0,0002/-0,0003 +0,0005/-0,0008	5/8-18	650 73	6.300	0,49 0,22
SDCF 1 3/4	0,31 7,9	1,11 28,2	0,06 1,6	0,75 19,1	+0,0002/-0,0003 +0,0005/-0,0008	3/4-16	1.250 141	5.000	0,80 0,36
SDCF 2	0,44 11,1	1,28 32,5	0,09 2,4	0,88 22,2	+0,0002/-0,0003 +0,0005/-0,0008	7/8-14	1.500 170	3.900	1,30 0,59
SDCF 2 1/2	0,50 12,7	1,56 39,7	0,09 2,4	0,00 25,4	+0,0002/-0,0003 +0,0005/-0,0008	1-14	2.250 254	3.100	2,33 1,06
SDCF 3	0,75 19,1	2,14 54,4	0,13 3,2	0,25 31,8	+0,0002/-0,0003 +0,0005/-0,0008	1 1/4-12	3.450 390	2.200	3,87 1,76
SDCF 4	0,75 19,1	2,63 66,7	0,13 3,2	0,50 38,1	+0,0002/-0,0003 +0,0005/-0,0008	1 1/2-12	5.000 565	1.900	8,89 4,03

MCGILL® Rodamientos CAMROL para servicio especial



- Tipo de diseño básico:** Diámetro externo cilíndrico/
Vástago tipo coronado
- Elementos rodantes:** Rodillo de aguja (retenedor)
- Material del Rodamiento:** Acero de calidad del Rodamiento
- Tipo de sello:** Tapón de extensión metálico y
sello de contacto
- Lubricación:** Grasa sintética NLGI #2
- Configuración del sistema:** Concéntrico/excéntrico
- Característica de montaje:** Orificio hexagonal en superficie
de rosca

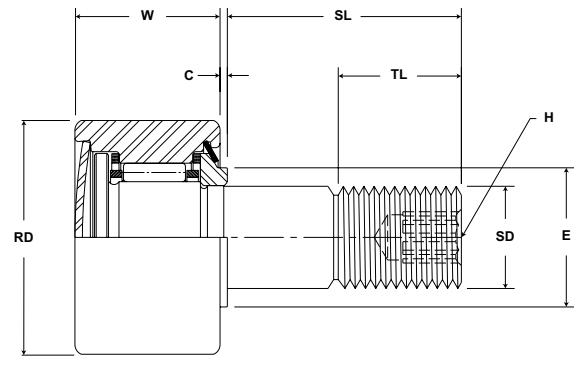

SDMCF

N.º de pieza	RD		W		SD		SL	C	TL	L	R	ECC	G	BD	Track roller Capacidad de carga dinamica	Track roller Capacidad de carga estatica
	Diámetro del rodillo		Ancho del rodillo		Diámetro del vástago		Longitud del vástago	Extensión de la placa de extremo	Mínima Longitud de la rosca	Longitud total	Cilíndrico	Excéntrico				
	mm pulgadas		mm pulgadas		mm pulgadas		mm pulgadas	mm pulgadas	mm pulgadas	mm pulgadas	Prefijo SDCF-XX	Modificador de base SDCFE-XX				
	Nom.	Tol.	Nom.	Tol.	Nom.	Tol.	(Ref)	(Ref)	(Ref)	(Ref)	Radio	(Ref)	+0/- .001 (+0/- .03)	± .001 (± .03)		
SDMCF 25	25,00	+0 / -0,02	16,00	+0 / -0,25	10,00	+0 / -0,02	25	0,8	14	27	500 20	N/D	N/D	N/D	6.450	5.690
SDMCFE 25	0,984	+0 / - 0,001	0,630	+0 / - 0,010	0,394	+0 / - 0,001	0,98	0,03	0,55	1,1	500 20	0,5 0,02	10 0,39	13 0,51	1.450	1.279
SDMCF 40	40,00	+0 / -0,02	25,00	+0 / -0,25	16,00	+0 / -0,02	30	0,8	17	42	500 20	N/D	N/D	N/D	15.900	10.890
SDMCFE 40	1,575	+0 / - 0,001	0,984	+0 / - 0,010	0,630	+0 / - 0,001	1,18	0,03	0,67	1,6	500 20	0,5 0,02	14 0,55	20 0,79	3.575	2.448
SDMCF 50	50,00	+0 / -0,02	30,00	+0 / -0,25 +0	20,00	+0 / -0,02	40	0,8	22	51	500 20	N/D	N/D	N/D	29.800	17.750
SDMCFE 50	1,969	+0 / - 0,001	1,181	/ - 0,010	0,787	+0 / - 0,001	1,57	0,03	0,87	2,0	500 20	1 0,04	18 0,71	24 0,94	6.700	3.991
SDMCF 60	60,00	+0 / -0,02	35,00	+0 / -0,25	24,00	+0 / -0,02	50	0,8	27	60	500 20	N/D	N/D	N/D	46.300	26.380
SDMCFE 60	2,362	+0 / - 0,001	1,378	+0 / - 0,010	0,945	+0 / - 0,001	1,97	0,03	1,06	2,4	500 20	1 0,04	22 0,87	28 0,10	10.409	5.931
SDMCF 80	80,00	+0 / -0,02	45,00	+0 / -0,25	30,00	+0 / -0,02	60	0,8	32	76	500 20	N/D	N/D	N/D	87.600	4.680
SDMCFE 80	3,150	+0 / - 0,001	1,772	+0 / - 0,010	1,181	+0 / - 0,001	2,36	0,03	1,26	3,0	500 20	0,5 0,06	29 0,14	35 0,38	19.694	1.052
SDMCF 100	100,00	+0 / -0,02	50,00	+0 / -0,25	36,00	+0 / -0,02	80	0,8	42	87	800 31	N/D	N/D	N/D	103.200	56.500
	3,937	+0 / - 0,001	1,969	+0 / - 0,010	1,417	+0 / - 0,001	3,15	0,03	1,65	3,4					23.201	12.702

El par de fuerzas de sujeción se basa en roscas secas. Si las roscas están lubricadas, use la mitad del valor indicado.

Las dimensiones métricas son solo de referencia.

No hay disponibilidad de existencias de todas las piezas. Para hacer consultas de disponibilidad, comuníquese con el Servicio al Cliente llamando al (800) 626-2120.

Para obtener más información sobre capacidades de Rodamientos no incluidas en nuestra oferta estándar, comuníquese con el Departamento de Ingeniería de Aplicaciones llamando al (800) 626-2093.

SDMCF

N.º de pieza	H	E	Ro	Diámetro del orificio de la carcasa		Tipo de rosca	Sujeción Par de fuerzas	WT
	Orificio hexagonal	Sujeción mín. Diámetro	Radio del ángulo externo				Nm pulg.-libras	Rodamiento Peso
	mm pulgadas		mm pulgadas	mm pulgadas				kg libras
	(Ref)	(Ref)	(Ref)	Nom.	Tol.			
SDMCF 25	5	15,1	1	10,00	+0,025/-0,000	M10 x 1.25	57	0,06
SDMCFE 25	0,20	0,59	0,04	0,394	+0,001/-0,000		6	0,14
SDMCF 40	8	24,1	1	16,00	+0,025/-0,000	M16 x 1.5	85	0,26
SDMCFE 40	0,31	0,95	0,04	0,630	+0,001/-0,004		10	0,57
SDMCF 50	10	32,5	1	20,00	+0,025/-0,000	M20 x 1.5	85	0,50
SDMCFE 50	0,39	1,28	0,04	0,787	+0,001/-0,008		10	1,10
SDMCF 60	12	39,6	1	24,00	+0,025/-0,000	M24 x 2	118	0,85
SDMCFE 60	0,47	1,56	0,04	0,945	+0,001/-0,012		13	1,86
SDMCF 80	14	54,2	2	30,00	+0,025/-0,000	M30 x 2	118	1,89
SDMCFE 80	0,55	2,13	0,08	0,181	+0,001/-0,016		13	4,16
SDMCF 100	17	66,5	2	36,00	+0,025/-0,000	M36 x 3	118	3,36
	0,67	2,62	0,08	0,417	+0,001/-0,020		13	7,40

Seguidores TRAKROL McGill

Los rodamientos TRAKROL incluyen acero con tratamiento de óxido negro y utilizan un inserto de rodamiento de bola de precisión o de rodamiento de rodillo cónico para lograr una mayor vida útil con combinaciones de cargas radiales y axiales. La capacidad de combinar cargas permite que el rodamiento TRAKROL esté disponible con D.E. simple (cilíndrico), con ranura en V, y bridado en estilos con vástago y con horquilla. Los tamaños pequeños (<3" de DE o diámetro de la punta) usan insertos de rodamiento de bolas junto a un sello NYLAPLATE para protección adicional. Las configuraciones con vástago utilizan un sello del tapón metálico en la superficie del rodillo para proporcionar un sellado duradero. Ambos tipos de rodamientos ofrecen un gran depósito interno de grasa, que junto al sellado especial convierte a los rodamientos TRAKROL en una excelente elección si se requiere un mantenimiento reducido.

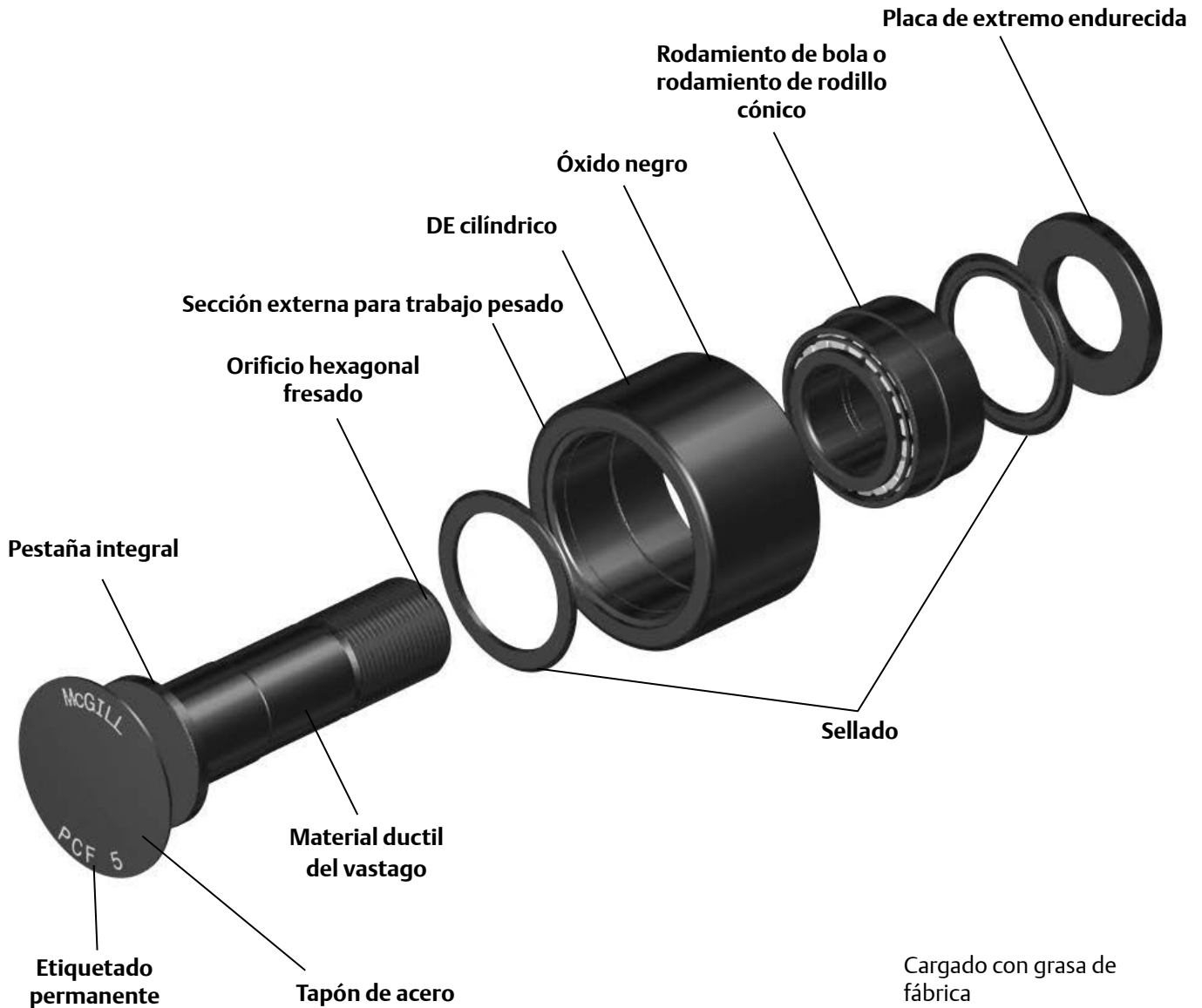

Nomenclatura TRAKROL

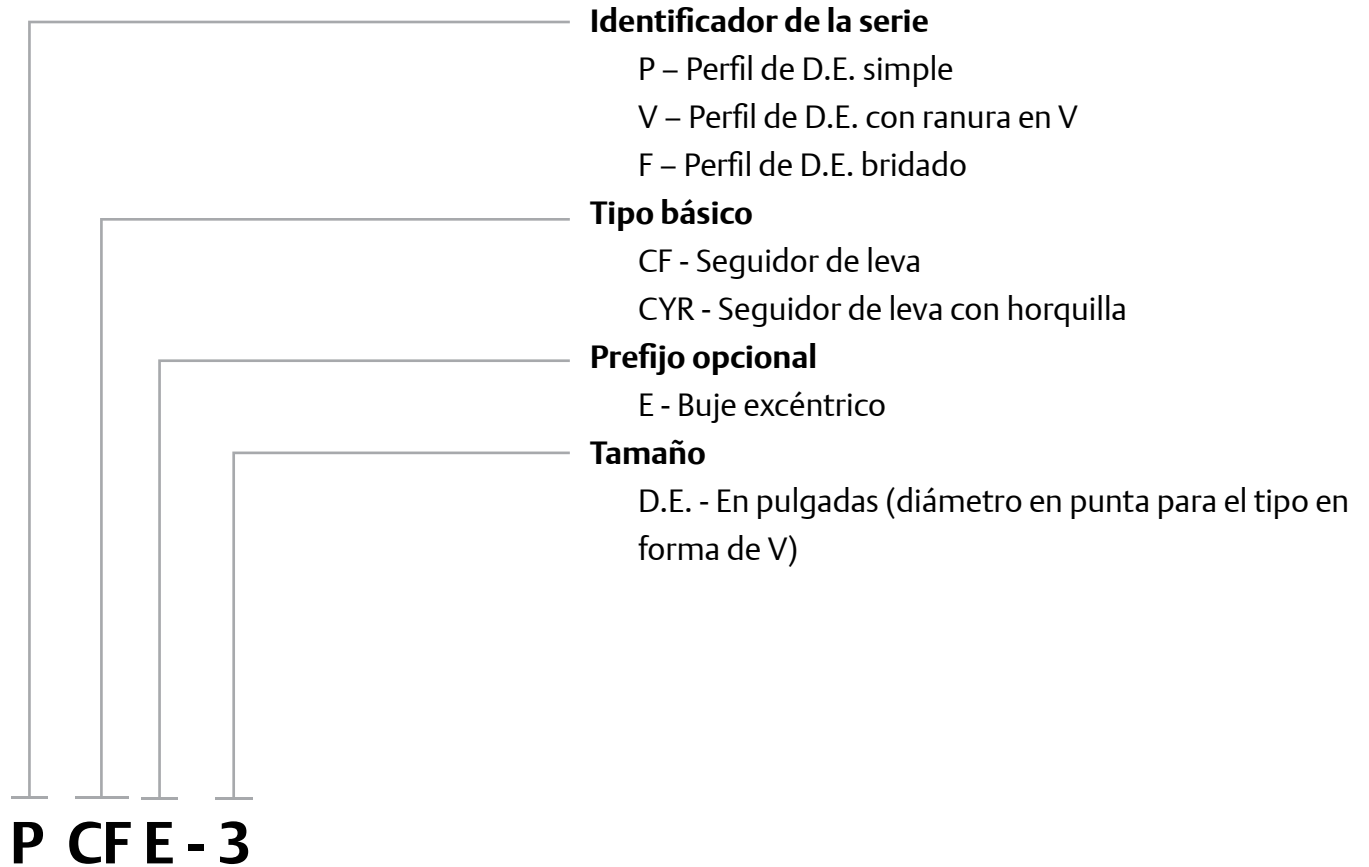

Características y Beneficios

Configuraciones

Los rodamientos TRAKROL® incluyen rodamientos de bola de precisión o rodamientos de rodillos cónicos para lograr una mayor vida útil ante combinaciones de cargas radiales y axiales.



Serie simple

Por lo general, los rodamientos de DE plano se usan para soportar cargas radiales. También puede actuar como rodamiento “flotante” si se usa junto a un tipo bridado o con ranura en V.



Serie bridada

Los rodamientos de DE bridado son populares en aplicaciones de carriles guía, ya que la pestaña integral ayuda a dirigir la carga de forma axial.



Serie con ranura en V

Típicamente usada con pista en forma de V para guía y soporte radial. La configuración de la pista reduce la cantidad de acumulación de sedimentos en el mismo.



Sección externa para trabajo pesado

La sección externa para trabajo pesado ayuda a soportar la carga radial y ofrecer un soporte apropiado para el elemento rodante.

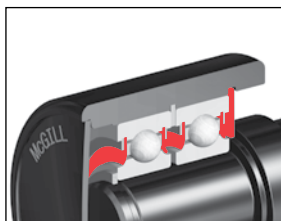

Sellado

Todos los rodamientos TRAKROL utilizan sellos de contacto para ayudar a mejorar el sellado y la retención de grasa. Los rodamientos TRAKROL menores a 3” incluyen un inserto de rodamiento de bola junto a un sello limpiador NYLAPLATE para protección adicional. El sello NYLAPLATE es exclusivo de los rodamientos TRAKROL McGill y complementa el sello de contacto que se ofrece junto al inserto del rodamiento.

Características y Beneficios (continuación)



Tapón de acero

El sello del tapón metálico ayuda a mantener la continuación fuera del rodamiento y ofrece resistencia contra proyecciones de soldadura, contaminantes abrasivos y lavados.



Diámetro externo (DE) cilíndrico

El DE cilíndrico puede mejorar el rendimiento en ciertas aplicaciones, por ejemplo, al permitir una mayor capacidad de carriles al maximizar el área de contacto con el carril.

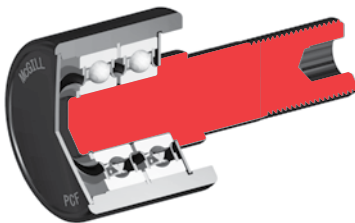

Material dúctil

El vástago dúctil ayuda a resistir cargas de impacto.

Cargado con grasa de fábrica

Los rodamientos están lubricados de fábrica con grasa de temperatura media. Comuníquese con el Departamento de Ingeniería de Aplicaciones si las condiciones de aplicación requieren lubricantes especiales.



Acabado óxido negro

Los rodamientos poseen un acabado óxido negro en todas las superficies externas.



Etiquetado permanente

El número de pieza etiquetado de forma permanente en la superficie del rodamiento ayuda a identificarlo transcurridos años de servicio.

MCGILL® Rodamientos de seguidor de leva TRAKROL



Tipo de diseño básico: Diámetro externo cilíndrico tipo vástago

Elementos rodantes: Inserto de rodamiento de bola o de rodillo cónico

Material del Rodamiento: Acero de calidad del Rodamiento

Tipo de sello: Tapón de extensión metálico y sello de contacto. El rodamiento de bola posee un sello NYLAPLATE adicional

Lubricación: Grasa espesada con poliurea NLGI #2

Configuración del vástago: Concéntrico/excéntrico

Característica de montaje: Orificio hexagonal en superficie de rosca

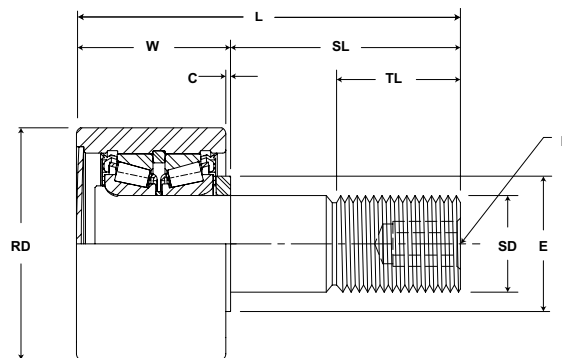

PCF

N.º de pieza	Tipo de inserto	RD	W	SD		SL	C	TL	L	Track roller Capacidad de carga dinámica	Capacidad axial dinámica del canal de deslizamiento*	Track roller Capacidad de carga estática				
				Diámetro del vástago									vástago Longitud	Extensión de la placa de extremo	Longitud de la rosca	Longitud total
				pulgadas	mm											
PCF 1 1/2	BB	1,50	1,19	0,625	+0 / -0,001	1,500	0,06	0,75	2,69	2.520	1.320	1.370				
PCFE 1 1/2		38,1	30,2	15,9	+0 / - 0,03	38,10	1,6	19,1	68,3	11.209	5.871	6.094				
PCF 1 3/4	BB	1,75	1,19	0,750	+0 / -0,001	1,750	0,06	0,88	2,94	2.520	1.320	1.370				
PCFE 1 3/4		44,5	30,2	19,1	+0 / - 0,03	44,45	1,6	22,2	74,6	11.209	5.871	6.094				
PCF 2	BB	2,00	1,69	0,875	+0 / -0,001	2,000	0,06	1,13	3,69	3.490	1.830	2.000				
PCFE 2		50,8	42,9	22,2	+0 / - 0,03	50,80	1,6	28,6	93,7	15.524	8.140	8.896				
PCF 2 1/4	BB	2,25	1,69	0,875	+0 / -0,001	2,000	0,06	1,13	3,69	3.490	1.830	2.000				
PCFE 2 1/4		57,2	42,9	22,2	+0 / - 0,03	50,80	1,6	28,6	93,7	15.524	8.140	8.896				
PCF 2 1/2	BB	2,50	1,69	1,00	+0 / -0,001	2,250	0,06	1,50	3,94	5.120	2.680	3.120				
PCFE 2 1/2		63,5	42,9	25,4	+0 / - 0,03	57,15	1,6	38,1	100,0	22.774	11.921	13.878				
PCF 3	TRB	3,00	2,00	1,25	+0 / -0,001	2,500	0,06	1,75	4,50	14.300	5.790	16.000				
PCFE 3		76,2	50,8	31,8	+0 / - 0,03	63,50	1,6	44,5	114,3	63.606	25.754	71.168				
PCF 3 1/4	TRB	3,25	2,00	1,25	+0 / -0,001	2,500	0,06	1,75	4,50	14.300	5.790	16.000				
PCFE 3 1/4		82,6	50,8	31,8	+0 / - 0,03	63,50	1,6	44,5	114,3	63.606	25.754	71.168				
PCF 3 1/2	TRB	3,50	2,00	1,25	+0 / -0,001	2,750	0,06	1,75	4,75	14.300	5.790	16.000				
PCFE 3 1/2		88,9	50,8	31,8	+0 / - 0,03	69,85	1,6	44,5	120,7	63.606	25.754	71.168				
PCF 4	TRB	4,00	2,00	1,25	+0 / -0,001	2,750	0,06	1,75	4,75	14.300	5.790	16.000				
PCFE 4		101,6	50,8	31,8	+0 / - 0,03	69,85	1,6	44,5	120,7	63.606	25.754	71.168				
PCF 4 1/2	TRB	4,50	2,00	1,25	+0 / -0,001	2,750	0,06	1,75	4,75	14.300	5.790	16.000				
PCF 5		114,3	50,8	31,8	+0 / - 0,03	69,85	1,6	44,5	120,7	63.606	25.754	71.168				
PCF 6	TRB	6,00	3,00	2,50	+0 / -0,001	5,500	0,06	3,25	8,50	35.800	14.200	62.000				
PCF 7		152,4	76,2	63,5	+0 / - 0,03	139,70	1,6	82,6	215,9	159.238	63.162	275.776				
PCF 8	TRB	8,00	3,00	2,50	+0 / -0,001	5,500	0,06	3,25	8,50	35.800	14.200	62.000				
		203,2	76,2	63,5	+0 / - 0,03	139,70	1,6	82,6	215,9	159.238	63.162	275.776				

* Capacidad nominal axial dinámica basada en la aplicación de una carga céntrica y axial. Los cálculos de vida útil antes de la fatiga para cargas radiales y axiales combinadas requieren consideraciones especiales, y en ese caso deberá comunicarse con el Departamento de Ingeniería de Aplicaciones.

Las dimensiones métricas son solo de referencia.

No hay disponibilidad de existencias de todas las piezas. Para hacer consultas de disponibilidad, comuníquese con el Servicio al Cliente llamando al (800) 626-2120.

Para obtener más información sobre capacidades de Rodamientos no incluidas en nuestra oferta estándar, comuníquese con el Departamento de Ingeniería de Aplicaciones llamando al (800) 626-2093.

Rodamientos de seguidor de leva TRAKROL **McGILL**

Rodamiento seguidor de levas

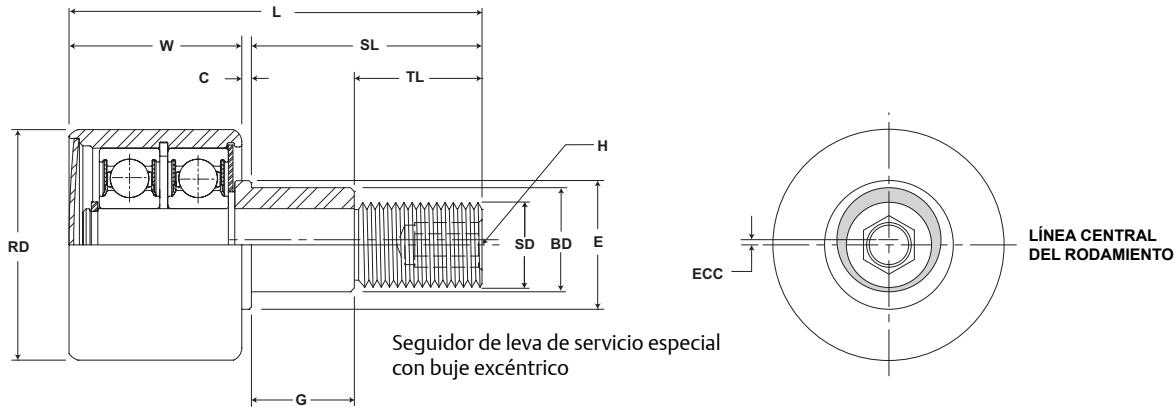

PCF

N.º de pieza	ECC	G	BD	H	E	Diámetro del orificio de la carcasa		Tipo de rosca	Par de fuerzas de sujeción	WT			
						Excéntrico					Orificio hexagonal	Sujeción mín. Diámetro	Rodamiento
						Modificador de base PCFE-XX							
						(Ref)	+0/-0.010				±0.001	(Ref)	(Ref)
PCF 1 1/2	-	-	-	0,2500	0,75	0,6260	±0,001	5/8-18	650	0,51			
PCFE 1 1/2	0,03	0,73	0,875		19,1	15,900					±0,025		
PCF 1 3/4	-	-	-	0,2500	1,13	0,8780	±0,001	3/4-16	1.250	0,81			
PCFE 1 3/4	0,03	0,86	1,000		28,6	22,301					±0,025		
PCF 2	-	-	-	0,3750	1,00	0,8760	±0,001	7/8-14	1.500	1,34			
PCFE 2	0,03	0,98	1,187		25,4	22,250					±0,025		
PCF 2 1/4	-	-	-	0,3750	1,50	1,1900	±0,001	7/8-14	170	0,61			
PCFE 2 1/4	0,03	0,98	1,187		38,1	30,226					±0,025		
PCF 2 1/2	-	-	-	0,4375	1,00	0,8760	±0,001	1-14	2.240	2,12			
PCFE 2 1/2	0,03	0,98	1,187		25,4	22,250					±0,025		
PCF 3	-	-	-	0,4375	1,25	1,0010	±0,001	1 1/4-12	3.440	3,91			
PCFE 3	0,03	0,98	1,187		31,8	25,425					±0,025		
PCF 3 1/4	-	-	-	0,4375	1,75	1,2510	±0,001	1 1/4-12	3.440	4,60			
PCFE 3 1/4	0,06	1,23	1,750		2,31	1,7530					±0,025		
PCF 3 1/2	-	-	-	0,4375	1,75	1,2510	±0,001	1 1/4-12	3.440	6,25			
PCFE 3 1/2	0,06	1,36	1,812		58,7	46,101					±0,025		
PCF 4	-	-	-	0,4375	1,75	1,2510	±0,001	1 1/4-12	3.440	7,94			
PCFE 4	0,06	1,36	1,812		44,5	31,775					±0,025		
PCF 4 1/2	-	-	-	0,4375	2,31	1,8150	±0,001	1 1/4-12	3.440	9,88			
PCF 5	-	-	-		58,7	46,101					±0,025		
PCF 6	-	-	-	0,8750	1,75	1,2510	±0,001	2 1/2-12	5.000	30,00			
PCF 7	-	-	-		3,25	2,5010					±0,025		
PCF 8	-	-	-	0,8750	3,25	2,5010	±0,001	2 1/2-12	5.000	49,00			
				22,225	82,6	63,525	±0,025		566	22,23			

El par de fuerzas de sujeción se basa en roscas secas. Si las roscas están lubricadas, use la mitad del valor indicado.

MCGILL® Rodamientos de seguidor de leva TRAKROL



- Tipo de diseño básico:** Diámetro externo cilíndrico tipo horquilla
- Elementos rodantes:** Inserto de rodamiento de bola o de rodillo cónico
- Material del Rodamiento:** Acero de calidad del Rodamiento
- Tipo de sello:** Sello de contacto
- Lubricación:** Grasa espesada con poliurea NLGI #2

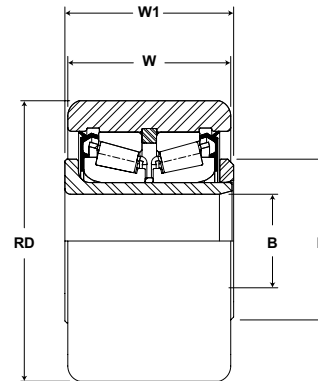

PCYR

N.º de pieza	Tipo de inserto	RD	W	B		W1	E	Track roller Capacidad de carga dinámica	Capacidad axial	Track roller Capacidad de carga estática	WT
Con sellos LUBRI-DISC	Rodamiento de bola o de rodillo cónico	Diámetro del rodillo	Rodillo Ancho	Diámetro del orificio		Extensión de la placa de extremo	Sujeción mín. Diámetro	lb/N	lb/N	lb/N	Peso del rodamiento
		pulgadas mm		pulgadas mm		pulgadas mm					
		(Ref)	(Ref)	Nom.	Tol.	(Ref)	(Ref)				
PCYR 3	TRB	3,00 76,2	1,75 44,5	1,000 25,40	+0,0007 /-0 +0,02 / - 0	1,81 46,0	1,75 44,5	14,300 63,606	5.790 25.754	20,000 88,960	2,57 1,17
PCYR 3 1/2	TRB	3,50 88,9	2,00 50,8	1,125 28,58	+0,0007 /-0 +0,02 / - 0	2,06 52,4	2,00 50,8	14,300 63,606	5.790 25.754	27,200 120,986	4,41 2,00
PCYR 4	TRB	4,00 101,6	2,25 57,2	1,250 31,75	+0,0007 /-0 +0,02 / - 0	2,31 58,7	2,25 57,2	14,300 63,606	5.790 25.754	27,200 120,986	6,57 2,98
PCYR 4 1/2	TRB	4,50 114,3	1,75 44,5	1,000 25,40	+0,0007 /-0 +0,02 / - 0	1,81 46,0	1,75 44,5	14,300 63,606	5.790 25.754	20,000 88,960	9,09 4,12
PCYR 5	TRB	5,00 127,0	3,75 95,3	1,750 44,45	+0,0007 /-0 +0,02 / - 0	2,85 72,3	3,00 76,2	35,800 159,238	13,300 59,158	58,400 259,763	11,61 5,27
PCYR 6	TRB	6,00 152,4	3,25 82,6	2,250 57,15	+0,0007 /-0 +0,02 / - 0	3,38 85,7	3,25 82,6	35,800 159,238	14,200 63,162	58,400 259,763	20,47 9,29

*Capacidad nominal axial dinámica basada en la aplicación de una carga céntrica y axial. Los cálculos de vida útil antes de la fatiga para cargas radiales y axiales combinadas requieren consideraciones especiales, y en ese caso deberá comunicarse con el Departamento de Ingeniería de Aplicaciones.

Las dimensiones métricas son solo de referencia.

No hay disponibilidad de existencias de todas las piezas. Para hacer consultas de disponibilidad, comuníquese con el Servicio al Cliente llamando al (800) 626-2120.

Para obtener más información sobre capacidades de Rodamientos no incluidas en nuestra oferta estándar, comuníquese con el Departamento de Ingeniería de Aplicaciones llamando al (800) 626-2093.

Ingeniería del seguidor de leva (consultar la página B-147).

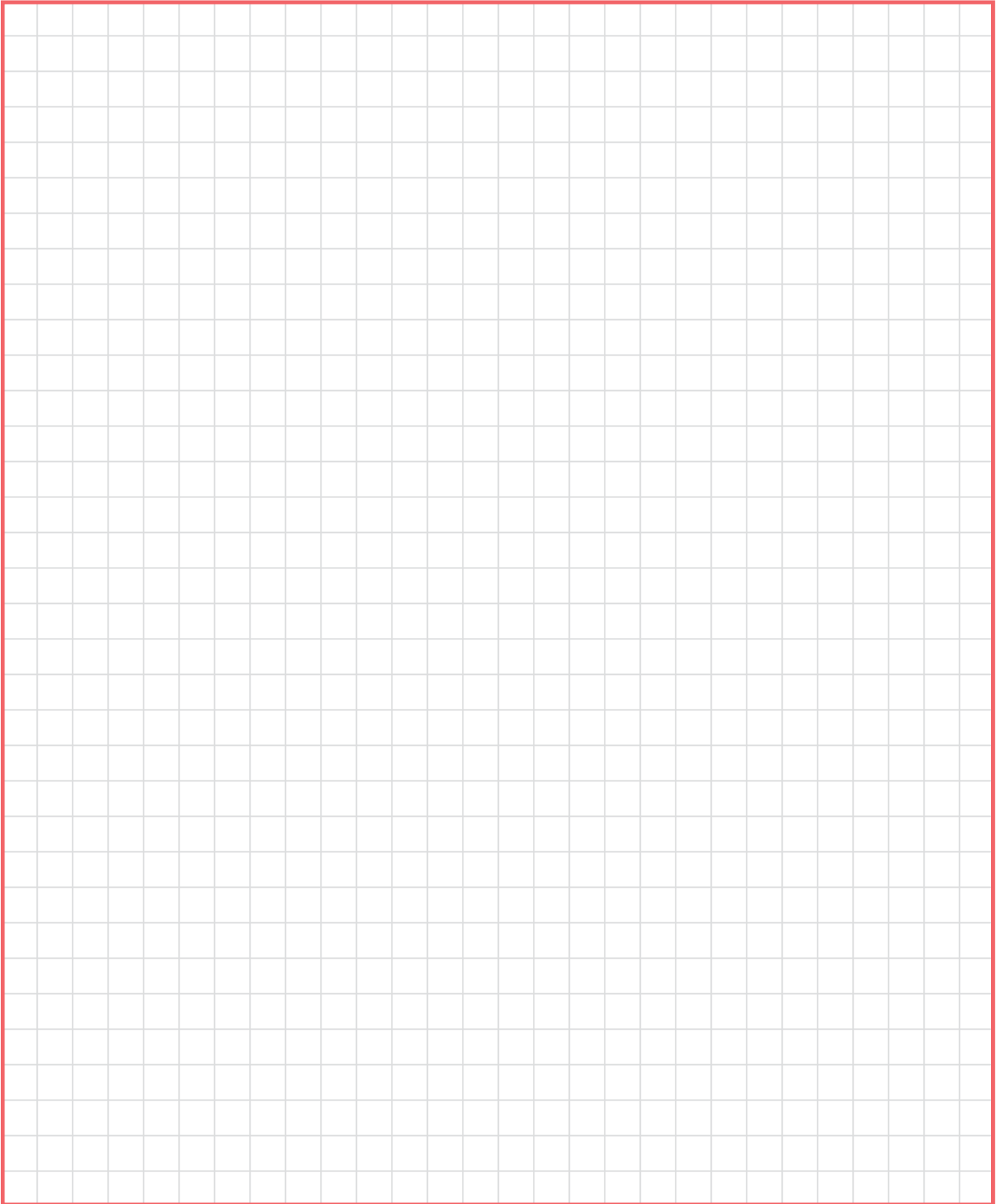

MCGILL® Rodamientos de seguidor de leva TRAKROL



- Tipo de diseño básico:** Diámetro externo bridado tipo vástago
- Elementos rodantes:** Inserto de rodamiento de bola o de rodillo cónico
- Material del Rodamiento:** Acero de calidad del Rodamiento
- Tipo de sello:** Rodamiento de bola con tapón de extensión metálico y sello de contacto con sello NYLAPLATE adicional
- Lubricación:** Grasa espesada con poliurea NLGI #2
- Configuración del vástago:** Concéntrica / Excéntrica / Vástago para trabajo pesado
- Característica de montaje:** Orificio hexagonal en superficie de roca

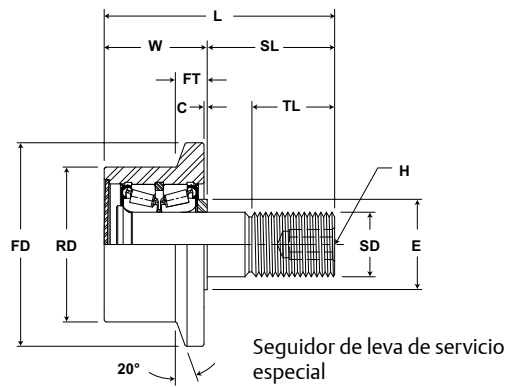

FCF

N.º de pieza	Tipo de inserto	RD	W	Brida		SD		SL	C	TL	L	Track roller Capacidad de carga dinámica	Capacidad axial	Track roller Capacidad de carga estática					
				Diámetro del rodillo	Ancho del rodillo	Diámetro	Ancho								Diámetro del vástago	Longitud del vástago	Extensión de la placa de extremo	Mínima Longitud de la rosca	Longitud total
				(Ref)	(Ref)	(Ref)	(Ref)								Nom	Tol	(Ref)	(Ref)	(Ref)
FCF 1 1/2 FCFE 1 1/2	BB	1,50 38,1	1,188 30,16	2,19 55,6	0,34 8,7	0,625 15,9	+0 / -0,001 +0 / - 0,03	1,50 38,1	0,06 1,6	0,75 19,1	2,69 68,3	2,520 11,209	1,320 5,871	1,370 6,094					
FCF 1 3/4 FCFE 1 3/4	BB	1,75 44,5	1,188 30,16	2,44 61,9	0,34 8,7	0,750 19,1	+0 / -0,001 +0 / - 0,03	1,75 44,5	0,06 1,6	0,88 22,2	2,94 74,6	2,520 11,209	1,320 5,871	1,370 6,094					
FCF 2 1/2 FCFE 2 1/2	BB	2,50 63,5	1,688 42,86	3,19 81,0	0,59 15,1	1,00 25,4	+0 / -0,001 +0 / - 0,03	2,25 57,2	0,06 1,6	1,50 38,1	3,94 100,0	5,120 22,774	2,680 11,921	3,120 13,878					
FCF 2 3/4 FCFE 2 3/4	BB	2,75 69,9	1,688 42,86	3,44 87,3	0,59 15,1	1,00 25,4	+0 / -0,001 +0 / - 0,03	2,25 57,2	0,06 1,6	1,50 38,1	3,94 100,0	5,120 22,774	2,680 11,921	3,120 13,878					
FCF 3 FCFE 3	TRB	3,00 76,2	2,000 50,80	3,94 100,0	0,59 15,1	1,25 31,8	+0 / -0,001 +0 / - 0,03	2,50 63,5	0,06 1,6	1,75 44,5	4,50 114,3	14,300 63,606	5,790 25,754	16,000 71,168					
FCF 3 1/4 FCFE 3 1/4	TRB	3,25 82,6	2,000 50,80	4,19 106,4	0,59 15,1	1,25 31,8	+0 / -0,001 +0 / - 0,03	2,50 63,5	0,06 1,6	1,75 44,5	4,50 114,3	14,300 63,606	5,790 25,754	16,000 71,168					
FCF 3 1/2 FCFE 3 1/2	TRB	3,50 88,9	2,000 50,80	4,44 112,7	0,59 15,1	1,25 31,8	+0 / -0,001 +0 / - 0,03	2,75 69,9	0,06 1,6	1,75 44,5	4,75 120,7	14,300 63,606	5,790 25,754	16,000 71,168					
FCF 4 FCFE 4	TRB	4,00 101,6	2,000 50,80	4,94 125,4	0,59 15,1	1,25 31,8	+0 / -0,001 +0 / - 0,03	2,75 69,9	0,06 1,6	1,75 44,5	4,75 120,7	14,300 63,606	5,790 25,754	16,000 71,168					
FCF 4 1/2	TRB	4,50 114,3	2,000 50,80	5,44 138,1	0,59 15,1	1,25 31,8	+0 / -0,001 +0 / - 0,03	2,75 69,9	0,06 1,6	1,75 44,5	4,75 120,7	14,300 63,606	5,790 25,754	16,000 71,168					
FCF 5	TRB	5,00 127,0	3,000 76,20	5,94 150,8	0,72 18,3	1,25 31,8	+0 / -0,001 +0 / - 0,03	4,50 114,3	0,06 1,6	2,50 63,5	7,50 190,5	35,800 159,238	13,300 59,158	40,000 177,920					
FCF 6	TRB	6,00 152,4	3,000 76,20	6,94 176,2	0,72 18,3	2,50 63,5	+0 / -0,001 +0 / - 0,03	5,50 139,7	0,06 1,6	3,25 82,6	8,50 215,9	35,800 159,238	14,200 63,162	62,000 275,776					
FCF 7	TRB	7,00 177,8	3,000 76,20	7,94 201,6	0,72 18,3	2,50 63,5	+0 / -0,001 +0 / - 0,03	5,50 139,7	0,06 1,6	3,25 82,6	8,50 215,9	35,800 159,238	14,200 63,162	62,000 275,776					
FCF 8	TRB	8,00 203,2	3,000 76,20	8,94 227,0	0,72 18,3	2,50 63,5	+0 / -0,001 +0 / - 0,03	5,50 139,7	0,06 1,6	3,25 82,6	8,50 215,9	35,800 159,238	14,200 63,162	62,000 275,776					

*Capacidad nominal axial dinámica basada en la aplicación de una carga céntrica y axial. Los cálculos de vida útil antes de la fatiga para cargas radiales y axiales combinadas requieren consideraciones especiales, y en ese caso deberá comunicarse con el Departamento de Ingeniería de Aplicaciones.
 Las dimensiones métricas son solo de referencia.
 No hay disponibilidad de existencias de todas las piezas. Para hacer consultas de disponibilidad, comuníquese con el Servicio al Cliente llamando al (800) 626-2120.
 Para obtener más información sobre capacidades de Rodamientos no incluidas en nuestra oferta estándar, comuníquese con el Departamento de Ingeniería de Aplicaciones llamando al (800) 626-2093.

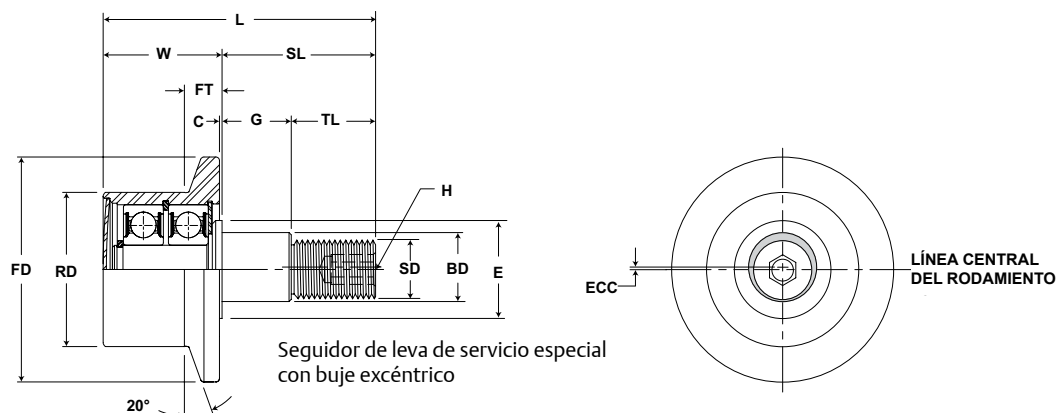
FCF

N.º de pieza	ECC	G	BD	H	E	Diámetro del orificio de la carcasa		Tipo de rosca	Par de fuerzas de sujeción	WT					
						Excéntrico					Orificio hexagonal	Sujeción mín. Diámetro	Diámetro del orificio de la carcasa	Par de fuerzas de sujeción	Rodamiento
						Modificador de base FCFE-XX									
						(Ref)	+0/-0.010				±.001	(Ref)	(Ref)	Nom.	Tol.
FCF 1 1/2	-	-	-	0,25	0,75	0,6260	±0,0002	5/8-18	650	0,63					
FCFE 1 1/2	0,03	0,730	0,875	6,4	19,1	15,900	±0,005				74	1,4			
	0,8	18,54	22,23			0,878	+0,001								
FCF 1 3/4	-	-	-	0,25	1,00	0,7510	±0,0002	3/4-16	1.250	1,00					
FCFE 1 3/4	0,03	0,855	1,000	6,4	25,4	19,075	±0,005				142	0,45			
	0,8	21,72	25,40			1,003	+0,001								
FCF 2 1/2	-	-	-	0,44	1,25	1,0010	±0,0002	1-14	2.240	2,75					
FCFE 2 1/2	0,03	1,105	1,375	11,1	31,8	25,425	±0,005				254	1,25			
	0,8	28,07	34,93			1,378	+0,001								
FCF 2 3/4	-	-	-	0,44	1,25	1,0010	±0,0002	1-14	2.240	3,25					
FCFE 2 3/4	0,03	1,105	1,375	11,1	31,8	25,425	±0,005				254	1,47			
	0,8	28,07	34,93			1,378	+0,001								
FCF 3	-	-	-	0,44	1,75	1,2510	±0,0002	1 1/4-12	3.440	4,69					
FCFE 3	0,06	1,230	1,750	11,1	44,5	31,775	±0,005				388	2,13			
	1,5	31,24	44,45			1,753	+0,001								
FCF 3 1/4	-	-	-	0,44	1,75	1,2510	±0,0002	1 1/4-12	3.440	5,42					
FCFE 3 1/4	0,06	1,230	1,750	11,1	44,5	31,775	±0,005				388	2,46			
	1,5	31,24	44,45			1,753	+0,001								
FCF 3 1/2	-	-	-	0,44	1,75	1,2510	±0,0002	1 1/4-12	3.440	6,25					
FCFE 3 1/2	0,06	1,355	1,812	11,1	44,5	31,775	±0,005				388	2,83			
	1,5	34,42	46,02			1,815	+0,001								
FCF 4	-	-	-	0,44	1,75	1,2510	±0,0002	1 1/4-12	3.440	7,94					
FCFE 4	0,06	1,355	1,812	11,1	44,5	31,775	±0,005				388	3,60			
	1,5	34,42	46,02			1,815	+0,001								
FCF 4 1/2	-	-	-	0,44	1,75	1,2510	±0,0002	1 1/4-12	3.440	9,88					
				11,1	44,5	31,775	±0,005				388	4,48			
FCF 5	-	-	-	0,88	3,25	2,0010	±0,0002	2-12	5.000	18,50					
				22,2	82,6	50,825	±0,005				566	8,39			
FCF 6	-	-	-	0,88	3,25	2,5010	±0,0002	2 1/2-12	5.000	30,00					
				22,2	82,6	63,525	±0,005				566	13,61			
FCF 7	-	-	-	0,88	3,25	2,5010	±0,0002	2 1/2-12	5.000	38,00					
				22,2	82,6	63,525	±0,005				566	17,24			
FCF 8	-	-	-	0,88	3,25	2,5010	±0,0002	2 1/2-12	5.000	49,00					
				22,2	82,6	63,525	±0,005				566	22,23			

El par de fuerzas de sujeción se basa en roscas secas. Si las roscas están lubricadas, use la mitad del valor indicado.

MCGILL® Rodamientos de seguidor de leva TRAKROL



- Tipo de diseño básico:** Diámetro externo bridado tipo horquilla
- Elementos rodantes:** Inserto de rodamiento de rodillo cónico
- Material del Rodamiento:** Acero de calidad del Rodamiento
- Tipo de sello:** Sello de contacto
- Lubricación:** Grasa espesada con poliurea NLGI #2

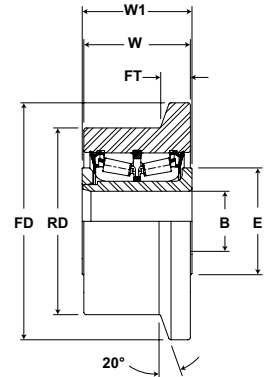

FCYR

N.º de pieza	Tipo de inserto	RD	W	Brida		B		W1	E	Track roller Capacidad de carga dinámica	Capacidad axial	Track roller Capacidad de carga estática	WT		
				Diámetro del rodillo	Ancho del rodillo									Diámetro del orificio	Extensión de la placa de extremo
				pulgadas		pulgadas		pulgadas						pulgadas	
				(Ref)	(Ref)	(Ref)	(Ref)	Norm.	Tol.					(Ref)	(Ref)
FCYR 3	TRB	3,00 76,2	1,75 44,5	3,94 100,0	0,59 15,1	1,000 25,40	+0,0007 /-0 +0,02 / - 0	1,81 46,0	1,75 44,5	14,300 63,606	5.790 25.754	20,000 88,960	3,28 1,49		
FCYR 3 1/4	TRB	3,25 82,6	1,75 44,5	4,19 106,4	0,59 15,1	1,000 25,40	+0,0007 /-0 +0,02 / - 0	1,81 46,0	1,75 44,5	14,300 63,606	5.790 25.754	20,000 88,960	3,93 1,78		
FCYR 3 1/2	TRB	3,50 88,9	2,00 50,8	4,44 112,7	0,59 15,1	1,125 28,58	+0,0007 /-0 +0,02 / - 0	2,06 52,4	2,00 50,8	14,300 63,606	5.790 25.754	27,200 120,986	4,97 2,25		
FCYR 4	TRB	4,00 101,6	2,25 57,2	4,94 125,4	0,59 15,1	1,250 31,75	+0,0007 /-0 +0,02 / - 0	2,31 58,7	2,25 57,2	14,300 63,606	5.790 25.754	27,200 120,986	7,39 3,35		
FCYR 4 1/2	TRB	4,50 114,3	1,75 44,5	5,44 138,1	0,59 15,1	1,000 25,40	+0,0007 /-0 +0,02 / - 0	1,81 46,0	1,75 44,5	14,300 63,606	5.790 25.754	20,000 88,960	10,19 4,62		
FCYR 5	TRB	5,00 127,0	3,75 95,3	5,94 150,8	0,72 18,3	1,750 44,45	+0,0007 /-0 +0,02 / - 0	2,85 72,3	3,00 76,2	35,800 159,238	13.300 59.158	58,400 259,763	12,99 5,89		
FCYR 6	TRB	6,00 152,4	3,25 82,6	6,94 176,2	0,72 18,3	2,250 57,15	+0,0007 /-0 +0,02 / - 0	3,38 85,7	3,25 82,6	35,800 159,238	14.200 63.162	58,400 259,763	20,04 9,09		

*Capacidad nominal axial dinámica basada en la aplicación de una carga céntrica y axial. Los cálculos de vida útil antes de la fatiga para cargas radiales y axiales combinadas requieren consideraciones especiales, y en ese caso deberá comunicarse con el Departamento de Ingeniería de Aplicaciones.
 Las dimensiones métricas son solo de referencia.
 No hay disponibilidad de existencias de todas las piezas. Para hacer consultas de disponibilidad, comuníquese con el Servicio al Cliente llamando al (800) 626-2120.
 Para obtener más información sobre capacidades de Rodamientos no incluidas en nuestra oferta estándar, comuníquese con el Departamento de Ingeniería de Aplicaciones llamando al (800) 626-2093.

Ingeniería del seguidor de leva (consultar la página B-147).

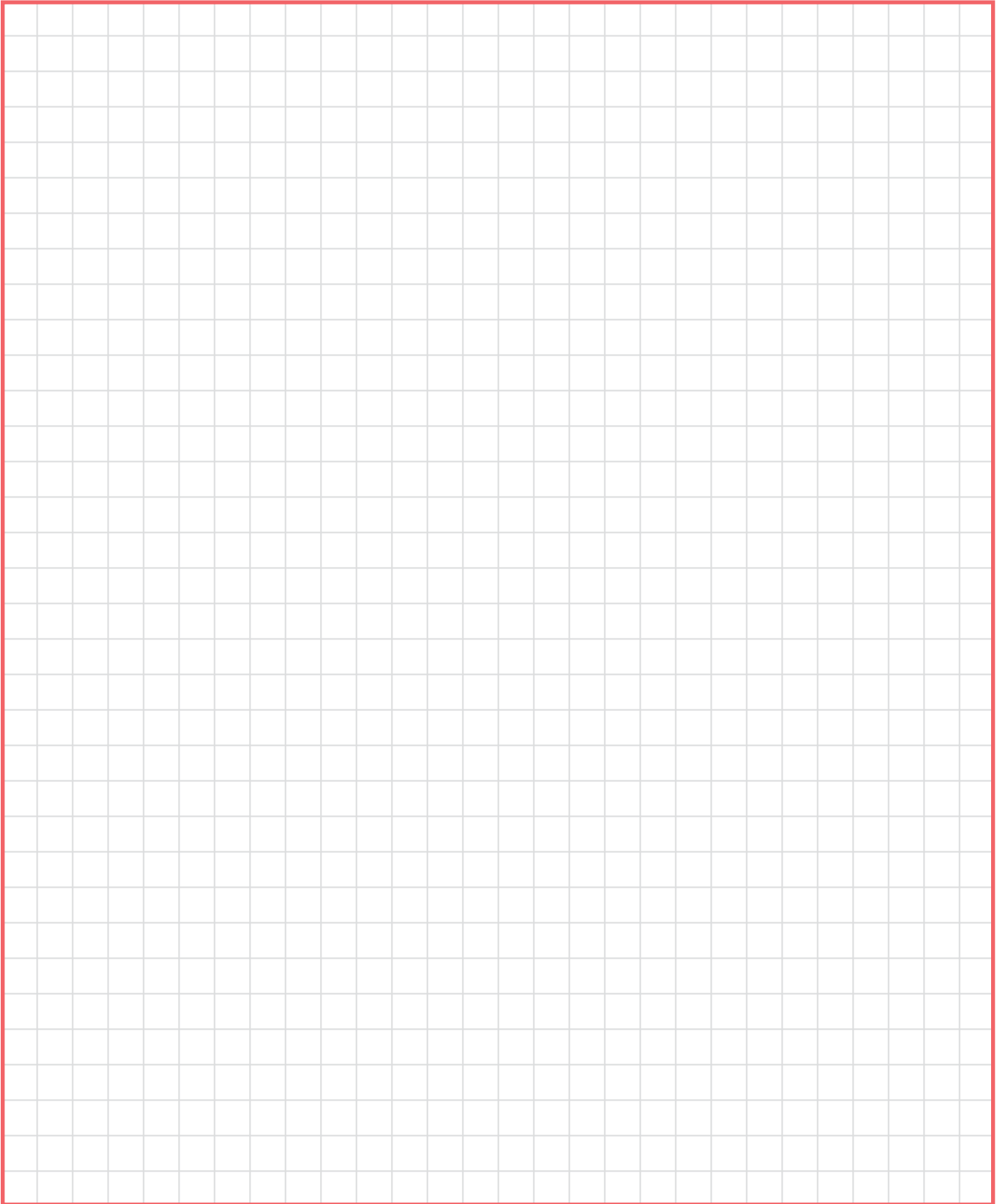

MCGILL® Rodamientos de seguidor de leva TRAKROL



- Tipo de diseño básico:** Diámetro externo con ranura en V tipo vástago
- Elementos rodantes:** Inserto de rodamiento de bola o de rodillo cónico
- Material del Rodamiento:** Acero de calidad del Rodamiento
- Tipo de sello:** Tapón de extensión metálico y bola con sello de contacto
- Lubricación:** Grasa espesada con poliurea NLGI #2
- Configuración del vástago:** Concéntrico/excéntrico
- Característica de montaje:** Orificio hexagonal en superficie de rosca

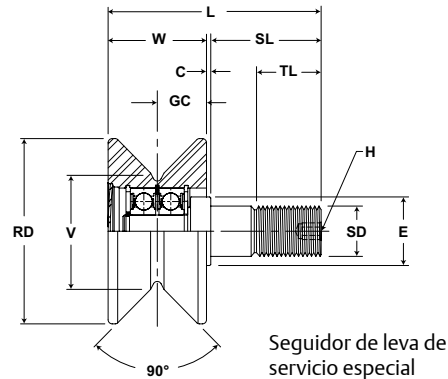

VCF

N.º de pieza	Tipo de inserto	RD	W	V	GC	SD		SL	C	L		ECC	G	BD
Con sellos LUBRI-DISC	Rodamiento de bola o de rodillo cónico	Diámetro del rodillo	Ancho del rodillo	Diámetro de punto	Centro de la ranura	Diámetro del vástago		Longitud del vástago	Extensión de la placa de extremo	Longitud total	Longitud de la rosca	Excéntrico		
		pulgadas		pulgadas		pulgadas		pulgadas		pulgadas		Modificador de base VCFE-XX		
		(Ref)	(Ref)	(Ref)	(Ref)	Nom.	Tol.	(Ref)	(Ref)	(Ref)	(Ref)	(Ref)	+0/- .010	±.001
VCF 2 1/2	BB	2,50	1,31	1,50	0,69	1,00	+0/-0,001	1,75	0,06	2,94 75	0,8822	-	-	-
VCFE 2 1/2		63,5	33,3	38,1	17,5	25,4	+0/- 0,03	44	2			0,03	0,86	1,00
VCF 3 1/2	BB	3,50	1,69	2,25	0,88	1,25	+0/-0,001	2,00	0,06	3,69 94	1,1329	-	-	-
VCFE 3 1/2		88,9	42,9	57,2	22,2	31,8	+0/- 0,03	51	2			0,03	0,98	1,19
VCF 4 1/2	TRB	4,50	2,00	3,00	1,00	1,25	+0/-0,001	2,50	0,06	4,50 114	1,7544	-	-	-
VCFE 4 1/2		114,3	50,8	76,2	25,4	31,8	+0/- 0,03	64	2			0,06	1,23	1,75
VCF 5 1/2	TRB	5,50	2,00	4,00	1,00	1,25	+0/-0,001	2,75	0,06	4,75121	1,7544	-	-	-
VCFE 5 1/2		139,7	50,8	101,6	25,4	31,8	+0/- 0,03	70	2			0,06	1,36	1,81
VCF 6 1/2	TRB	6,50	3,00	5,00	1,50	2,00	+0/-0,001	4,50	0,06	7,50 191	2,50 64	-	-	-
VCF 7 1/2	TRB	7,50	3,00	6,00	1,50	2,50	+0/-0,001	5,50	0,06	8,50 216	3,25 83	-	-	-
VCF 8 1/2	TRB	8,50	3,00	7,00	1,50	2,50	+0/-0,001	5,50	0,06	8,50 216	3,25 83	-	-	-

*Capacidad nominal axial dinámica basada en la aplicación de una carga céntrica y axial. Los cálculos de vida útil antes de la fatiga para cargas radiales y axiales combinadas requieren consideraciones especiales, y en ese caso deberá comunicarse con el Departamento de Ingeniería de Aplicaciones.

Las dimensiones métricas son solo de referencia.

No hay disponibilidad de existencias de todas las piezas. Para hacer consultas de disponibilidad, comuníquese con el Servicio al Cliente llamando al (800) 626-2120.

Para obtener más información sobre capacidades de Rodamientos no incluidas en nuestra oferta estándar, comuníquese con el Departamento de Ingeniería de Aplicaciones llamando al (800) 626-2093.

Rodamientos de seguidor de leva TRAKROL **McGILL**

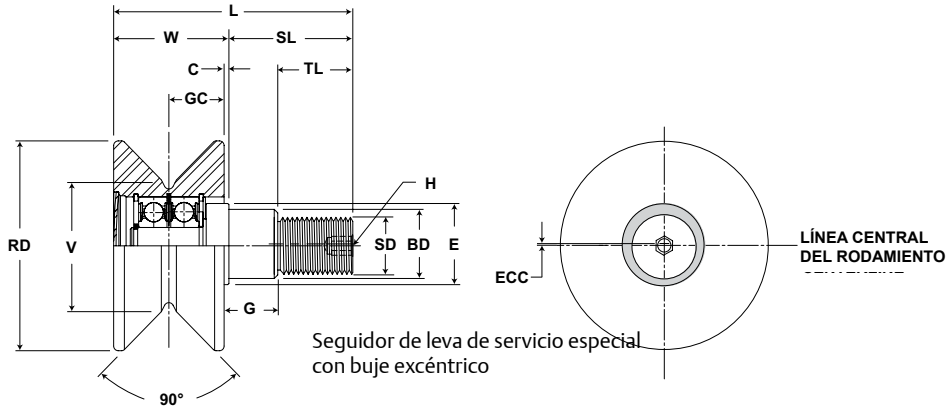

VCF

Track roller Capacidad de carga dinámica	Empuje Capacidad	Track roller Capacidad de carga estática	H	E	Diámetro del orificio de la carcasa		Tipo de rosca	Par de fuerzas de sujeción	WT
			Orificio hexagonal	Sujeción mín. Diámetro					Par de fuerzas de sujeción
			pulgadas mm		pulgadas mm				
lb/N	lb/N	lb/N	(Ref)	(Ref)	Nom.	Tol.			
2.520 11.209	1.320 5.871	1.370 6.094	0,25 6	1,0 25	0,7510 19	+0,0002/-0,0003 +0,0005/-0,0008	3/4-16	1.250 142	1,3 0,59
					1,003 25,47	±0,001 ±0,025			
3.490 15.524	1.830 8.140	2.000 8.896	0,38 10	1,0 25	0,8760 22	+0,0002/-0,0003 +0,0005/-0,0010	7/8-14	1.500 170	3,2 1,45
					1,190 30,23	±0,001 ±0,025			
14.300 63.606	5.790 25.754	16.000 71.168	0,44 11	1,75 44	1,2510 32	+0,0002/-0,0003 +0,0005/-0,0013	1 1/4-12	3.440 388	6,8 3,08
					1,753 44,52	±0,001 ±0,025			
14.300 63.606	5.790 25.754	16.000 71.168	0,44 11	1,75 44	1,2510 32	+0,0002/-0,0003 +0,0005/-0,0015	1 1/4-12	3.440 388	10,7 4,85
					1,815 46,10	±0,001 ±0,025			
35.800 159.238	13,30059,158	40.000 177.920	0,88 22	3,25 83	2,0010 51	+0,0002/-0,0003 +0,0005/-0,0017	2-12	5.000 566	26,1 11,84
35.800 159.238	14,20063,162	62.000 275.776	0,88 22	3,25 83	2,5010 64	+0,0002/-0,0003 +0,0005/-0,0018	2 1/2-12	5.000 566	34,0 15,42
35.800 159.238	14,20063,162	62.000 275.776	0,88 22	3,25 83	2,5010 64	+0,0002/-0,0003 +0,0005/-0,0019	2 1/2-12	5.000 566	45,0 20,41

El par de fuerzas de sujeción se basa en roscas secas. Si las roscas están lubricadas, use la mitad del valor indicado.

MCGILL® Rodamientos de seguidor de leva TRAKROL



- Tipo de diseño básico:** Diámetro externo con ranura en V tipo horquilla
- Elementos rodantes:** Inserto de rodamiento de rodillo cónico
- Material del Rodamiento:** Acero de calidad del Rodamiento
- Tipo de sello:** Sello de contacto
- Lubricación:** Grasa espesada con poliurea NLGI #2

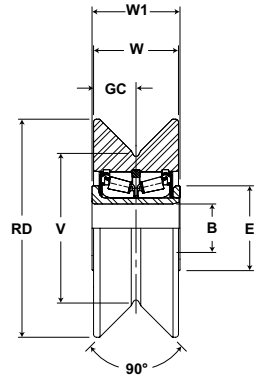

VCYR

N.º de pieza	Tipo de inserto	RD	W	V	GC	B		W1	E	Track roller Capacidad de carga dinámica	Capacidad axial	Track roller Capacidad de carga estática	WT
Con sellos LUBRI-DISC	Rodamiento de bola o de rodillo cónico	Diámetro del rodillo	Ancho del rodillo	Diámetro de punto	Centro de la ranura	Diámetro del orificio		Extensión de la placa de extremo	Sujeción mín. Diámetro	lb/N	lb/N	lb/N	Rodamiento Peso
		pulgadas	pulgadas	pulgadas	pulgadas	pulgadas		pulgadas	pulgadas				
		mm	mm	mm	mm	Nom	Tol	mm	mm				
(Ref)	(Ref)	(Ref)	(Ref)	(Ref)	(Ref)	(Ref)	(Ref)	(Ref)	(Ref)				libras kg
VCYR 4 1/2	TRB	4,501 14	1,754 4	3,007 6	1,002 5	1,000 25,40	+0,0007/-0 +0,02/- 0	1,8146	1,7544	14.300 63.606	5.790 25.754	20.000 88.960	4,98 2,26
VCYR 5 1/2	TRB	5,501 40	2,255 7	4,001 02	1,002 5	1,2500 31,75	+0,0007/-0 +0,02/- 0	2,3159	2,2557	14.300 63.606	5.790 25.754	27.100 120.541	11,11 5,03
VCYR 6 1/2	TRB	6,501 65	2,757 0	5,001 27	1,503 8	1,7500 44,45	+0,0007/-0 +0,02/- 0	2,8873	3,0076	35.800 159.238	13.300 59.158	56.200 249.978	24,72 11,21

*Capacidad nominal axial dinámica basada en la aplicación de una carga céntrica y axial. Los cálculos de vida útil antes de la fatiga para cargas radiales y axiales combinadas requieren consideraciones especiales, y en ese caso deberá comunicarse con el Departamento de Ingeniería de Aplicaciones.

Las dimensiones métricas son solo de referencia.

No hay disponibilidad de existencias de todas las piezas. Para hacer consultas de disponibilidad, comuníquese con el Servicio al Cliente llamando al (800) 626-2120.

Para obtener más información sobre capacidades de Rodamientos no incluidas en nuestra oferta estándar, comuníquese con el Departamento de Ingeniería de Aplicaciones llamando al (800) 626-2093.

Ingeniería del seguidor de leva (consultar la página B-147).

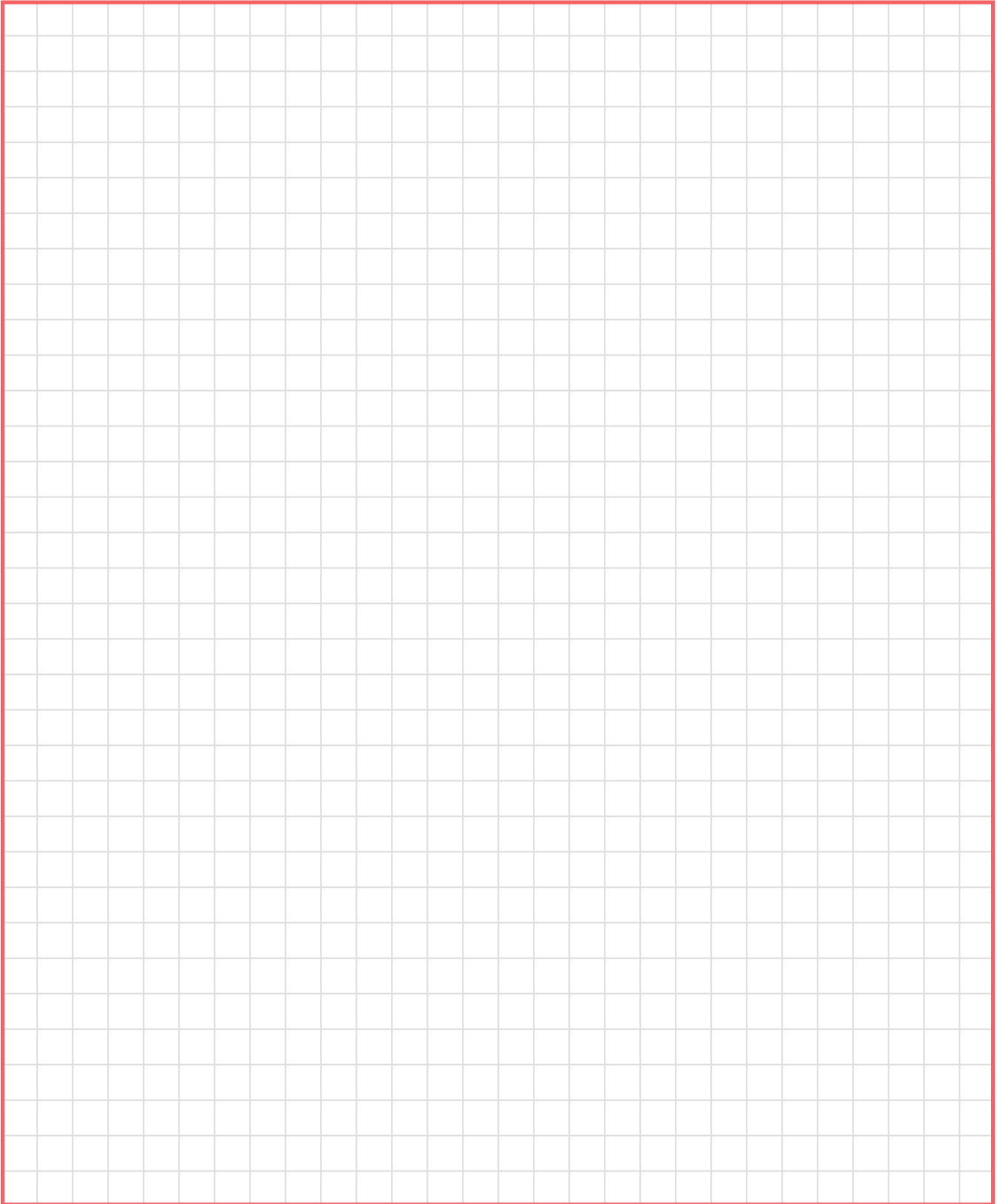

Vida útil y capacidades nominales de carga

Cálculos de vida útil

La vida útil (nominal) L10 para cualquier selección de rodamiento o aplicación determinada se puede calcular en términos de millones de revoluciones mediante la capacidad dinámica nominal básica del rodamiento y la carga radial aplicada (o la carga radial equivalente en el caso de aplicaciones de rodamientos radiales con cargas radiales y axiales combinadas). La vida útil L10 para cualquier aplicación determinada se puede calcular en términos de horas mediante la capacidad dinámica nominal básica del rodamiento, la carga aplicada (o la carga radial equivalente) y los factores de velocidad adecuados, con la siguiente ecuación:

$$L_{10} = \left(\frac{C}{P}\right) \times \frac{1.000.000}{60 \times n} = \left(\frac{C}{P}\right)^{10/3} \times \frac{16.667}{n}$$

Donde:

L_{10} = La cantidad de horas que funciona el 90% de los rodamientos idénticos en condiciones ideales, a una velocidad específica y en una condición determinada, antes de que se produzca la fatiga.

C = Capacidad dinámica nominal básica (libras)

1.000.000 de revoluciones

P = Carga radial equivalente constante (libras)

n = Velocidad (RPM)

Además, la ABMA proporciona factores de aplicación para todos los tipos de rodamientos, los que deben tenerse en cuenta para determinar una vida útil nominal ajustada (L_{na}). La vida útil nominal L10 está basada en condiciones de laboratorio; en las aplicaciones reales de los rodamientos se encuentran otros factores que reducen su vida útil. La vida útil nominal L_{na} toma en cuenta los factores de confiabilidad, el tipo de material y las condiciones de operación.

$$L_{na} = a_1 \times a_2 \times a_3 \times L_{10}$$

Donde:

L_{na} = Vida útil nominal ajustada.

a_1 = Factor de confiabilidad. Factor de ajuste aplicado donde la vida útil estimada antes de la fatiga se basa en un nivel de confiabilidad diferente del 90 % (consulte la tabla N.º 1).

a_2 = Factor de material. Ajuste de vida útil para material de anillo guía de rodamiento. Los anillos guía de rodamientos de Regal

Tabla N.º 1 Factor de ajuste de vida útil de confiabilidad

% de confiabilidad	L_{na}	a_1
90	L10	1
95	L5	0,62
96	L4	0,53
97	L3	0,44
98	L2	0,33
99	L1	0,21
50	L50	5

Power Transmission Solutions se fabrican en acero apto para rodamientos. Por lo tanto, el factor a_2 es 1,0.

a_3 = Factor de ajuste de vida útil para condiciones de operación. Este factor debe tomar en cuenta la adecuación del lubricante, la presencia de materias extrañas, las condiciones que ocasionan cambios en las propiedades del material y las condiciones de carga o montaje inusuales. Si se toma como parámetro un rodamiento seleccionado y montado adecuadamente, con el lubricante y los sellos indicados, el factor a_3 debe ser 1,0.

Vida útil y capacidades nominales de carga (continuación)

Las cargas de vibración y de impacto pueden actuar como una carga adicional a la carga aplicada constante esperada. Cuando hay vibración o impacto, se puede aplicar un factor de ajuste de vida útil a_3 . La carga de impacto tiene numerosas variables que suelen ser difíciles de determinar. Por lo general, es mejor confiar en la experiencia personal con la aplicación específica. Consulte al Departamento de Ingeniería de Aplicaciones para solicitar ayuda respecto de las aplicaciones relacionadas con cargas de impacto y vibración.

El factor a_3 toma en cuenta un amplio rango de condiciones de aplicación y montaje, además de las características y el diseño de los rodamientos. La determinación precisa de este factor normalmente se logra sobre la base de pruebas y de experiencia en el campo. Regal Power Transmission Solutions ofrece una amplia gama de opciones que puede maximizar el rendimiento de los rodamientos. Consulte al Departamento de Ingeniería de Aplicaciones para obtener más información.

Fórmula de carga variable

La raíz media de carga (RML) se debe utilizar cuando se aplica cierto número de cargas variables a un rodamiento durante límites de tiempo variables. Las cargas máximas siguen siendo un factor que debe tomarse en cuenta para la selección del tamaño del rodamiento.

$$RML^* = \sqrt[10/3]{\frac{(L_1^{10/3} N_1) + (L_2^{10/3} N_2) + (L_3^{10/3} N_3)}{100}}$$

Donde:

RML = Raíz media de carga (libras)

$L_1, L_2, \text{ etc.}$ = Carga en libras

$N_1, N_2, \text{ etc.}$ = Porcentaje del tiempo total de operación con cargas $L_1, L_2, \text{ etc.}$

* Aplique la RML a la capacidad nominal a una velocidad media para determinar la vida útil resultante.

Fórmula de velocidad media

La siguiente fórmula se debe utilizar cuando la velocidad de operación varía en el tiempo.

$$\text{Velocidad media} = \frac{S_1 N_1 + S_2 N_2 + S_3 N_3}{100}$$

$S_1, S_2, \text{ etc.}$ = Velocidades en RPM

$N_1, N_2, \text{ etc.}$ = Porcentaje del tiempo total de operación a velocidades $S_1, S_2, \text{ etc.}$

Vida útil y capacidades nominales de carga (continuación)

Vida útil del rodamiento en aplicaciones oscilatorias

La velocidad de rotación equivalente (ERS) se utiliza en cálculos de vida útil cuando el rodamiento no realiza revoluciones completas durante el funcionamiento. En esos casos, la ERS se utiliza como la velocidad de operación del rodamiento en el cálculo de la vida útil (nominal) L10. La fórmula se basa en una rotación angular suficiente para que se superpongan las trayectorias de los rodillos.

$$\begin{aligned} \text{ERS} &= \text{Velocidad de rotación equivalente} \\ \text{N} &= \text{Número total de grados de rotación del rodamiento por minuto.} \\ \text{ERS} &= \frac{\text{N}}{360} \end{aligned}$$

En la fórmula anterior, se incluye un margen para el número total de aplicaciones de tensión en el anillo guía más débil del rodamiento por tiempo unitario, lo que, a su vez, determina la vida útil antes de la fatiga y los factores de velocidad. La mejor explicación de la teoría que subyace a la corrosión por frotamiento es que los elementos rodantes a ángulos de oscilación pequeños vuelven a recorrer la misma trayectoria en un área invariable de los anillos guía internos o externos donde la inercia impide que el lubricante fluya detrás del rodillo mientras el rodamiento oscila en una dirección. En la dirección opuesta, el mismo rodillo recorre esta pequeña área de contacto rodante en estado seco. La fricción de las dos superficies sin lubricar ocasiona corrosión por frotamiento y produce fallas impredecibles desde la perspectiva de la vida útil normal.

Para un rodamiento determinado seleccionado para una aplicación oscilatoria, el mejor medio de lubricación es un aceite mineral ligero en condiciones de flujo positivo. Cuando se utiliza un aceite ligero, todas las áreas en la zona de carga del rodamiento son más propensas a quedar sumergidas en lubricante en todo momento. En la lubricación sin reducción de flujo, todo material oxidado que se pueda formar es arrastrado inmediatamente por el lubricante y, dado que estos óxidos son abrasivos, esto suele evitar un mayor desgaste. Si se debe utilizar lubricación con grasa, se recomienda consultar al fabricante del rodamiento o del lubricante para determinar cuál es el mejor tipo de lubricante para la aplicación. Las grasas están formuladas para resistir el efecto perjudicial de la corrosión por frotamiento en tales aplicaciones.

Capacidad nominal de carga estática

La "capacidad nominal de carga estática" para rodamientos con elementos rodantes es la carga radial estática distribuida uniformemente que actúa sobre un rodamiento no rotativo. Produce una tensión de contacto de 580.000 psi (en rodamientos de rodillos) o 607.000 psi (en rodamientos de bolas), en el centro del elemento rodante con la carga más pesada. En este nivel de tensión, la deformación plástica comienza a ser significativa. La experiencia ha demostrado que, en la mayoría de las aplicaciones de rodamientos, la deformación plástica en este nivel de tensión puede ser tolerable sin afectar el funcionamiento posterior del rodamiento. En ciertas aplicaciones donde la rotación subsiguiente del rodamiento es lenta y donde los requisitos de uniformidad y fricción no son muy rigurosos, se puede tolerar un límite de carga estática más alto. Donde se requiere una uniformidad absoluta o los requisitos de fricción son críticos, puede ser necesario un límite de carga estática más bajo.

Carga de rodamiento mínima

El deslizamiento o patinaje de los elementos rodantes en el anillo de rodadura, en lugar de un verdadero movimiento rodante, puede ocasionar un desgaste excesivo. Las aplicaciones con altas velocidades y cargas livianas son particularmente propensas al patinaje. Como pauta general, los rodamientos con rodantes deben poseer una carga radial al menos del 2% de la capacidad dinámica nominal básica. En aplicaciones donde la carga es liviana en relación con la capacidad de carga dinámica de los rodamientos, consulte al Departamento de Ingeniería de Aplicaciones para solicitar asistencia.



Vida útil y capacidades nominales de carga (continuación)

Seguidor de vela tipo buje/con horquilla

Debido a que los rodamientos tipo buje operan con un movimiento deslizante y no rotatorio, no siguen la teoría de la vida útil del rodamiento estándar. En su lugar, la vida útil se basa en una tasa de desgaste aceptable basada en cargas y velocidades de funcionamiento para un tamaño de rodamiento determinado. El objetivo del siguiente cuadro y los correspondientes ejemplos es ayudar a la selección de seguidores de leva tipo buje.

Para determinar la capacidad máxima del rodamiento a una velocidad determinada, lea la escala de carga vertical para el tamaño de rodamiento básico en consideración a la velocidad apropiada.

Ejemplo:

Determine la capacidad de carga de BCF-3/4-S a 100 RPM. Lea la escala de carga vertical en el tamaño de 3/4 básico en la intersección de la línea horizontal para la velocidad máxima de 100 RPM. La capacidad nominal de carga sería de 100 libras.

Para determinar el tamaño mínimo del rodamiento requerido para una aplicación, trace una línea horizontal a través de la velocidad de la aplicación hasta que pueda leerse la carga de la aplicación en una de las escalas de carga verticales. El tamaño de rodamiento básico podrá leerse en la parte superior de la columna.

Ejemplo:

Velocidad de la aplicación = 200 RPM

Carga de la aplicación = 50 libras

El tamaño mínimo del rodamiento básico requerido sería un BCF o BCYR - 1 1/4-S.

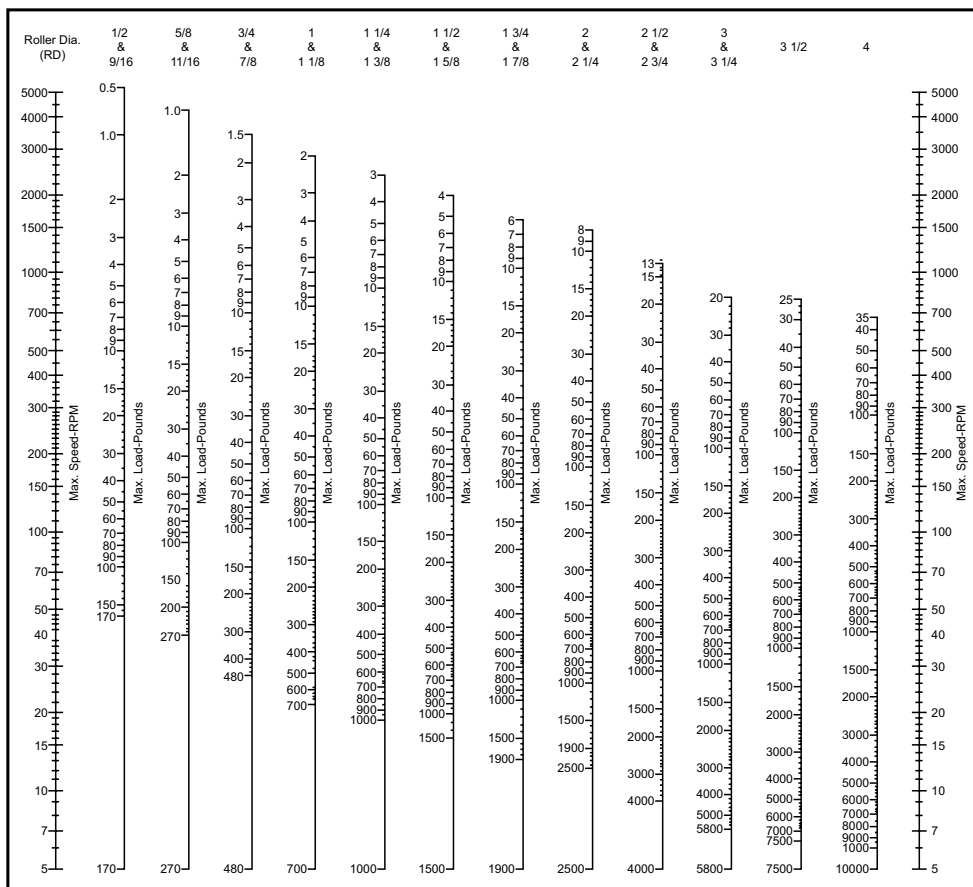

Valores basados en rotación continua y sin lubricación

Sección de ingeniería de seguidores de levas

Capacidades nominales de carga

Las capacidades nominales de carga estática ABMA e ISO, cuando están indicadas, son el resultado de cálculos estándar aceptados por ABMA e ISO. Estas capacidades nominales se basan en un rodamiento completamente soportado dentro de una carcasa rígida. Los rodamientos seguidores de levas y de canal de deslizamiento funcionan con un anillo externo no soportado en contacto rotativo con una leva o carril. De este modo, estas capacidades nominales estándar no pueden aplicarse. Las capacidades de carga dinámicas y estáticas ABMA e ISO, cuando se indican en las tablas de dimensiones para rodamientos seguidores de levas y de canal de deslizamiento, se incluyen solo a modo comparativo.

Cuando se indica, la capacidad de carga dinámica de canal de deslizamiento se utiliza con el fin de seleccionar el tamaño de los rodamientos, o bien de realizar un cálculo teórico de la vida útil del rodamiento. La capacidad nominal de la pista de deslizamiento considera la condición del anillo externo no soportado en el diseño del rodamiento seguidor de levas o el diseño de la pista de deslizamiento. La carga máxima permitida indicada toma en cuenta la resistencia del vástago. Las cargas estáticas no deben exceder la carga máxima permitida.

Rodillo de soporte de carril o carga

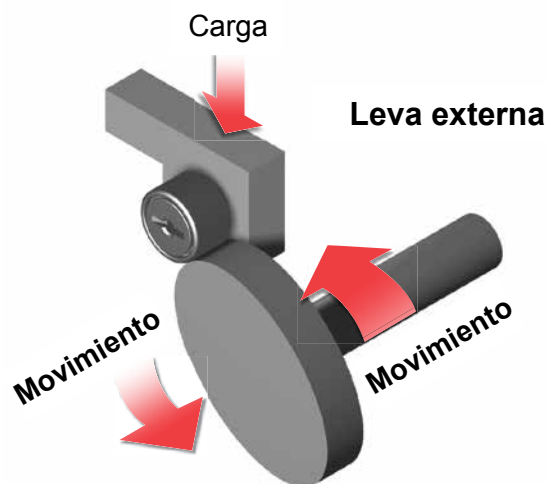
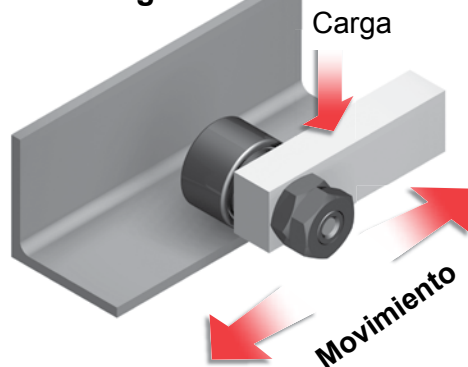

La capacidad nominal de carga estática de la pista de deslizamiento toma en cuenta la tensión de contacto del elemento rotativo interno. Las cargas estáticas mayores que la capacidad de carga estática puede obstaculizar las operaciones dinámicas posteriores.

Consideraciones de carga

En cualquier aplicación de rodamientos, deben considerarse las cargas radiales, de impacto y axiales para ayudar a garantizar un rendimiento correcto.

Carga radial

La carga radial dinámica máxima no debe exceder el 50% de la capacidad de carga dinámica básica. Si la carga radial y/o la raíz media de carga supera el 50% de la capacidad de carga dinámica básica, el Departamento de Ingeniería de Aplicaciones debe revisar los cálculos de vida útil. Si las cargas radiales dinámicas superan el 25% de la capacidad de carga dinámica básica, debe considerarse el uso de una opción de vástago para trabajo pesado (serie CFH) o de tipo horquilla (series CYR, CYR-CR, CYRD, MCYR, MCYRD). El Departamento de Ingeniería de Aplicaciones debe revisar las aplicaciones que incluyan cargas radiales reversibles.



Sección de ingeniería de seguidores de levas (continuación)

Carga de impacto

Las capacidades nominales de carga en este catálogo se basan en cargas uniformes y constantes. Cuando la carga posee una naturaleza de impacto y/o existe vibración, o la carga es indeterminada, debe seleccionarse un rodamiento de mayor capacidad nominal. Si existen estas condiciones, se recomienda usar el factor de carga según se indica en la tabla a continuación. La carga real del rodamiento debe multiplicarse por el factor de carga apropiado, y debe usarse el valor resultante para calcular la vida útil del rodamiento o para determinar la capacidad de carga dinámica básica requerida según se describe en la Sección de Ingeniería General.

Tipo de carga	Factor de carga
Uniforme y constante	1,0
Impacto suave	1,5
Impacto moderado	2,0
Impacto pesado	3,0

Carga axial, series CF, CFH, CYR, BCF, BCYR, CF-CR, CYR-CR, SDCF, SDMCF, MCF, MCYR

Diseñadas para carga radiales, los rodamientos de estas series no poseen características de diseño que los ayuden a soportar cargas axiales. En consecuencia, deben montarse estos seguidores de leva y canales de deslizamiento para minimizar, o en lo posible eliminar, la posibilidad de cualquier carga axial en el anillo externo.

Series CFD, CYRD, MCFD, MCYRD

Estas series ofrecen una capacidad axial mejorada en comparación de los diseños de elemento rotativo interno y de tipo buje. Están diseñados con una doble hilera completa de elementos rotativos cilíndricos completamente llenos. Su diseño les ayuda a soportar empujes incidentales, en ocasiones asociados con aplicaciones de seguidores de levas y canales de deslizamiento.

Series PCF, FCF, VCF, PCYR, FCYR, VCYR

Estas series utilizan conjuntos de rodamientos de bolas radiales y de rodillos cónicos. Estos diseños hacen posible un funcionamiento correcto del rodamiento con distintas combinaciones de cargas radiales y axiales. Consulte las tablas de dimensiones para conocer las capacidades nominales axiales específicas.

Diseño de pistas

Debido a que los seguidores de leva o los rodillos con horquilla son meramente un componente de un diseño de rodamiento de dos piezas que incluye (1) el seguidor de leva o el rodillo con horquilla y (2) la pista o la leva en la cual funciona, debe tenerse cierta consideración para la selección de los materiales del carril o la leva, ya que deben ser considerados como componentes de rodamiento y tener un efecto directo sobre la vida útil y el rendimiento en última instancia de la aplicación de rodillo de leva. Desde el punto de vista del diseño de pistas, donde los rodamientos se usan como soporte o rodillos guía, con frecuencia es difícil obtener valores altos de dureza y resistencia a la tensión para los miembros de las máquinas contra los que operan los rodamientos. En la mayoría de las aplicaciones, a fines económicos, pueden aplicarse materiales estructurales relativamente blandos. En casos donde la precisión dimensional no es extremadamente crítica, el trabajo que endurece materiales de carriles ferrosos y bajos en carbono, acompañado por cantidades relativamente pequeñas de desgaste del rodamiento en la superficie del carril, por lo general da como resultado un rendimiento satisfactorio del rodamiento. Es común, por ejemplo, en la aplicación de seguidor de leva o rodamientos de rodillos de leva como rodillos mástil de montacargas para emplear los perfiles de acero estructurales como elementos de soporte en la pista. El desgaste y el trabajo que endurece la superficie del carril, por lo general, da como resultado una aplicación satisfactoria del rodamiento y no proporciona cargas excesivas.

Sección de ingeniería de seguidores de levas (continuación)

Capacidad del carril

La capacidad del carril de todos los rodamientos de seguidores de leva o rodillos con horquilla es la carga que soportará un carril de acero de una resistencia a la tensión determinada sin deformación plástica o endurecimiento de la superficie del carril. Las siguientes tablas enumeran las capacidades de carriles y factores de capacidad de carril para carriles de acero, según la aplicación para todos los rodamientos de seguidores de leva o rodillos con horquilla excepto las versiones con D.E. coronado. Para estas versiones, debe multiplicarse el valor por 0,8 para obtener las capacidades nominales de capacidad de carril.

Para obtener las capacidades de carril para una dureza de carril diferente a 40 en la escala "C" de Rockwell (resistencia a la tensión de 180.000 psi o 1242 MPa), multiplique la capacidad de carril por el factor de capacidad de carril incluido en la tabla 1. Más allá de la capacidad de carril resultante, la carga dinámica no debe superar el 50% de la capacidad de carga dinámica como canal de deslizamiento, y una carga estática no debe superar la capacidad de carga estática como canal de deslizamiento para ese rodamiento.

Tabla 1 - Factor de capacidad de carril

Resistencia a la tensión del carril, psi	Resistencia a la tensión del carril, MPa	Dureza del carril "C" de Rockwell	Factor de capacidad del carril
60.000		69	0,111
80.000		85	0,198
100.000		95	0,309
120.000	828	26	0,445
140.000	966	32	0,607
160.000	1.104	36	0,792
180.000	1.242	40	1,000
200.000	1.380	44	1,237
220.000	1.518	47	1,495
240.000	1.656	50	1,775
260.000	1.794	53	2,090
280.000	1.932	56	2,420
300.000	2.070	58	2,780

Tabla 2 - Capacidad de carril, rodamientos de serie en pulgadas

Número de rodamiento básico	Capacidad de carril en libras	Número de rodamiento básico	Capacidad de carril en libras
1/2-N	485	1 7/8	5.415
1/2	530	2	7.350
5/9	595	2 1/4	8.260
5/8-N	725	2 1/2	11.100
5/8	785	2 3/4	12.250
2/3	865	3	15.050
3/4	1.085	3 1/4	16.300
7/8	1.260	3 1/2	20.200
1	1.835	4	26.200
1 1/8	2.060	5	38.600
1 1/4	2.660	6	55.600
1 3/8	2.920	7	75.600
1 1/2	3.760	8	94.000
1 5/8	4.065	9	118.000
1 3/4	5.060	10	145.000

Tabla 3 - Capacidad de carril, rodamientos de serie métrica

Número de rodamiento básico	Capacidad de carril en newtons	Número de rodamiento básico	Capacidad de carril en newtons
M CFR-13-X	2.390	M CFR-52-X	24.000
M CFR-16-X	3.675	M CYRR-25-X	24.000
M CYRR-5-X	3.675	M CFD-52-X	24.000
M CFR-19-X	4.360	M CYRD-25-X	24.000
M CYRR-16	4.360	M CFR-62-X	35.500
M CFR-22-X	5.340	M CYRR-30-X	34.250
M CYRR-8-X	6.875	M CFD-62-X	35.500
M CFR-26-X	6.310	M CYRD-30-X	34.250
M CFR-30-X	7.940	M CFR-72-X	39.750
M CYRR-10-X	7.940	M CYRR-35-X	38.125
M CFR-32-X	8.475	M CFD-72-X	39.750
M CYRR-12-X	8.475	M CYRD-35-X	38.125
M CFR-35-X	12.300	M CFR-80-X	54.750
M CYRR-15-X	12.300	M CYRR-40-X	45.875
M CFD-35-X	12.300	M CFD-80-X	54.750
M CYRD-15-X	12.300	M CYRD-40-X	45.875
M CFR-40-X	15.000	M CFR-85-X	58.000
M CYRR-17-X	15.000	M CYRR-45-X	48.750
M CFD-40-X	15.000	M CYRD-45-X	48.750
M CYRD-17-X	15.000	M CFR-90-X	61.500
M CFR-47-X	21.750	M CYRR-50-X	51.625
M CYRR-20-X	21.750	M CFD-90-X	61.500
M CFD-47-X	21.750	M CYRD-50-X	51.625
M CYRD-20-X	21.750		



Sección de ingeniería de seguidores de levas (continuación)

Diseño de leva

La mayoría de las aplicaciones de leva son similares en muchos aspectos a las aplicaciones de carril o de rodillo de soporte; sin embargo, por lo general las velocidades de los rodamientos son mayores debido a la multiplicación de las revoluciones por minuto de la leva por la proporción del D.E. de la leva por el D.E. del seguidor de leva. Para las aplicaciones de leva, se prefiere la lubricación con aceite debido a la tendencia hacia las velocidades más altas indicadas anteriormente. En caso de que estos métodos de lubricación no sean posibles, deberá reemplazarse frecuentemente la grasa.

En las aplicaciones de levas de caja o de tambor, es posible obtener una rotación diferencial del anillo guía externo del seguidor de leva, además de inversiones de carga asociadas. A menos se empleen los materiales y la dureza de leva apropiada, además de una abundante lubricación, puede producirse un excesivo desgaste de la leva o el seguidor de leva. En las levas de caja de esta naturaleza, debe observarse con atención la elevación y la caída de la leva, ya que la inversión de carga encontrada puede provocar cargas de impacto que superen la capacidad del vástago o el rodamiento.

La precaución mencionada también puede aplicarse a las levas circulares normales, y las cargas instantáneas debido a una rápida elevación de la leva deben calcularse con cuidado para que no superen la capacidad estática o de carga máxima recomendada que se indica para el rodamiento.

En un diseño de leva normal, es posible emplear los materiales más eficientes para obtener una resistencia óptima a la fatiga y el endurecimiento. Es perfectamente posible obtener altas durezas de la superficie del carril asociadas con una buena resistencia al desgaste. Las mismas precauciones generales respecto a la resistencia a la tensión versus la dureza, según se indica en el diseño del carril anterior, deben seguirse para el diseño de la leva, y las aplicaciones que incluyan rodamientos o cargas de leva marginales altas deben derivarse al Departamento de Ingeniería de Aplicaciones para su revisión.

Lubricación de rodamientos de seguidores de leva y canal de deslizamiento

Los seguidores de leva y canales de deslizamiento de series estándar están cargados de fábrica con una grasa NLGI 2 apta para temperaturas de funcionamiento de -20°F a +250°F. Consulte al Departamento de Ingeniería de Aplicaciones para obtener información sobre problemas de compatibilidad de la grasa.

Serie	Tipo
CF, CFH, CYR, CFD, CYRD, MCF, MCYR, MCFD, MCYRD, SDCF, SDMCF	Jabón de litio Jabón complejo de litio
PCF, PCYR, FCF, FCYR, VCF, VCYR (rodamiento de bola)	Jabón de litio
PCF, PCYR, FCF, FCYR, VCF, VCYR (rodamiento de rodillo cónico)	Poliurea
BCF, BCYR	Sin lubricación con grasa, recubierto con aceite conservante.
CF-CR, CYR-CR	Jabón complejo de aluminio autorizado por USDA H-1*

* Autorizado por USDA para su uso en plantas de carne aviar o vacuna sometidas a inspecciones federales. Los lubricantes autorizados por USDA H-1 pueden usarse en equipos como lubricante o película antióxido en lugares donde exista una exposición de la pieza lubricada al producto comestible.

La frecuencia de lubricación depende principalmente de la velocidad de rotación del rodamiento, el tipo de lubricación empleada y la cantidad de contaminación presente en la aplicación. Es posible lograr una mayor vida útil sin lubricación en caso de las velocidades sean bajas y la contaminación no sea excesiva. Esto se comprueba básicamente en aplicaciones de soporte de carriles, donde la rotación de los rodamientos es intermitente.

Para aplicaciones de rotación continua, es necesario proporcionar una lubricación con aceite continua o bien una lubricación con grasa frecuente, según la intensidad del servicio. Los dispositivos de lubricación automática son ideales para una lubricación intermitente, ya que permiten lograr una medición precisa de la grasa y una relubricación uniforme. En aplicaciones que incluyan polvo de papel y otros contaminantes abrasivos similares, debe recurrirse a la relubricación en intervalos más frecuentes, y debe consultarse al Departamento de Ingeniería de Aplicaciones para estas aplicaciones críticas.

En los seguidores de levas y canales de deslizamiento con sellados LUBRI-DISC®, se incluyen pequeñas rejillas o desahogos en cada sello para permitir una relubricación del rodamiento. Para evitar que el sello pierda eficacia, estas rejillas tienen el tamaño más pequeño posible, y por este motivo la tasa de relubricación debe mantenerse en niveles bajos, para evitar el desplazamiento del sello.

Sección de ingeniería de seguidores de levas (continuación)

Seguidores de leva y canales de deslizamiento de mantenimiento reducido

Los seguidores de leva y canales de deslizamiento de las series CFD, CYRD, SDCF, SDMCF, PCF, FCF, VCF están diseñados para usarse sin lubricación, y no se incluyen de manera estándar con disposiciones de relubricación. Estos tipos de rodamientos pueden estar limitados por la duración de la carga de grasa original y la capacidad de los sellos para proteger el rodamiento contra la contaminación.

Lubricación de seguidores de leva y canales de deslizamiento con vástago

Los seguidores de leva y canales de deslizamiento de las series CF, CFH, CF-CR, MCF y MCFD con vástagos integrales se ofrecen con potencial para 3 medios alternativos de lubricación; a saber, a través de cualquier extremo del vástago con un engrasador apropiado, o a través del orificio radial en el vástago del vástago.

- Los cuatro tamaños más pequeños de las series en pulgadas CF, CFH, CF-CR (1/2, 9/16, 5/8 y 11/16) y los tres tamaños más pequeños en las series métricas MCF (13, 16 y 19) son una excepción a la información mencionada, ya que no contienen el orificio de lubricación radial en el vástago ni el orificio axial en el extremo roscado del vástago. En consecuencia, estos rodamientos solo pueden lubricarse en el extremo bridado del vástago en el tipo de ranura de destornillador.
- El orificio de lubricación radial no está presente en los tamaños MCF de las series métricas hasta 26 mm de DE.
- Los rodamientos que utilizan la función del orificio hexagonal, a menos que se indique lo contrario en las tablas dimensionales, no cuentan con el orificio axial de lubricación en ese extremo.
- Debido a que en la mayoría de los seguidores de leva se incluyen dos orificios de lubricación axiales, es necesario tapar un orificio o ambos, según el tipo de medio de relubricación empleado. A este fin se incluyen tapones para orificios de lubricación en la envoltura de rodamiento, y puede ajustarse a presión en el orificio de lubricación escariado. Están diseñados para soportar presiones de relubricación normales. Si el orificio de lubricación radial está presente pero no se utiliza para la relubricación, deberá ser cubierto por la carcasa; en consecuencia, no se incluye un tapón para este orificio.

Accesorios de lubricación con grasa

Series CF, CFH, CF-CR

Tamaño de rodamiento N° de rodamiento básico	Tamaño del accesorio de accionamiento	N°. de ref. Alemite	Accesorio incluido
De 1/2 a 11/16 incl.	1/8"	3.019	No
De 3/4 a 2 3/4 incl.	3/16"	1728-B	No
De 3 a 4 incl.	1/4"	1743-B	Sí*
De 5 a 10 incl.	1/4" NPT	1627-B	No

* Solo para la opción de tamaño hexagonal.

Series MCF, MCFD

Tamaño de rodamiento N° de rodamiento básico	Tamaño del accesorio de accionamiento	Accesorio incluido mm
13	3,1	Sí
De 16 a 26 incl.	4	Sí
De 30 a 40 incl.	6	Sí
De 47 a 90 incl.	8	Sí

Lubricación de seguidores de leva y canales de deslizamiento con horquilla

La relubricación de seguidores de leva y canales de deslizamiento con horquilla es simple y se realiza a través de un orificio de lubricación radial y una ranura de lubricación anular ubicada en el anillo guía interno de las series de los rodamientos. El terminal de montaje para esta serie de rodamiento debe perforarse de forma axial y radial, para alinearse apropiadamente con la ranura y el orificio del anillo guía interno del rodamiento CYR y permitir una lubricación apropiada.

Sección de ingeniería de seguidores de levas (continuación)

Detalles de montaje - Seguidor de leva con vástago Seguidores y canales de deslizamiento Series CF, CFH, BCF, CF-CR, CFD, MCF, MCFD

El montaje adecuado de los rodamientos de canal de deslizamiento y de seguidores de leva con vástago requiere un ajuste apretado entre el vástago del rodamiento y el orificio de la carcasa. La placa de extremo debe estar apoyada por la superficie de la pieza de la carcasa. Del mismo modo, la superficie de la carcasa adyacente a la superficie de la placa de extremo del rodamiento debe estar en escuadra con respecto al orificio de la carcasa. A continuación, algunas pautas y detalles generales a tener en cuenta al instalar los rodamientos de las series mencionadas.

1. Inspeccionar la carcasa.

- Limpiar, eliminar rebabas y bordes filosos.
- Verificar el diámetro del orificio de la carcasa. El diámetro del vástago debe tener un ajuste apretado en el orificio de la carcasa. Consulte los diámetros de los orificios de carcasa recomendados incluidos en las tablas dimensionales.

2. Introducir a presión el vástago en la carcasa.

- Para un rendimiento óptimo del rodamiento, debe montarse en el orificio de lubricación radial del anillo de rodadura en la porción sin carga del anillo. El orificio radial del anillo de rodadura está alineado con el orificio radial del vástago.
- Presión directa contra el extremo sólido del vástago, no contra la porción bridada.
- No aplicar presión contra la superficie del anillo externo.
- Usar una prensa de husillo siempre que sea posible.
- No martillar las superficies del rodamiento.

3. Instalar la tuerca y la arandela de seguridad.

- Siga el par de fuerzas de sujeción recomendado en la tabla dimensional. No la ajuste demasiado, o el vástago puede acumular una tensión indebida. Si se ajusta demasiado la tuerca, también puede producirse una dilatación del diámetro del vástago, con el posterior aflojamiento del vástago en la pieza de la carcasa.
- Se incluye una ranura para destornillador en el extremo bridado del vástago a los fines de evitar que gire al ajustar la tuerca. La parte inferior de la ranura para destornillador es redonda, y en algunos casos puede ser necesario usar un destornillador especial con bordes redondeados para sujetar de forma segura el vástago.
- Se incluye un orificio hexagonal opcional en la superficie del vástago en ciertos tamaños para usar en aplicaciones que requieren un par de fuerzas mayor al promedio, para una instalación más sencilla. En esta modificación, a menos que se indique lo contrario en las tablas dimensionales, se elimina la capacidad de relubricar a través del extremo bridado del vástago.

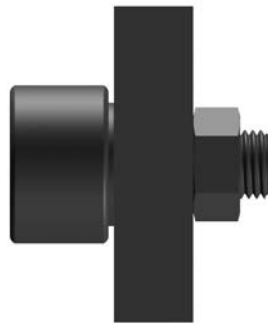

Sección de ingeniería de seguidores de levas (continuación)

Montaje de agujeros ciegos

En ocasiones, en seguidor con vástago debe montarse en lugares donde no puede usarse una tuerca y una arandela de seguridad en la porción roscada. En este tipo de montajes de agujeros ciegos, debe tenerse especial cuidado con el ajuste del vástago en la carcasa.

- Por lo general, el diámetro de perforación utilizado para las roscas provocará un ajuste flojo entre el vástago y el orificio de la carcasa. Esto puede producir una fractura del vástago por fatiga prematura en aplicaciones con cargas radiales o reversibles variables. Colocar a presión el vástago en un orificio escariado sin roscas interiores sería mejor para estas aplicaciones. El vástago no endurecido puede retenerse con una perforación y sujeción, o usando un tornillo fijo y colocándolo contra el vástago.
- Ciertas aplicaciones requieren el montaje de agujeros ciegos en roscas internas. En estos casos debe usarse la opción del orificio hexagonal para que puede aplicarse un par de fuerzas adecuado que ofrezca un buen soporte para la placa de extremo.

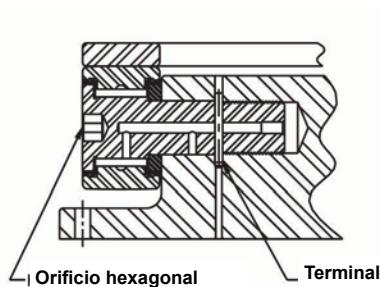

Montaje de agujeros ciegos

Montaje de bujes excéntricos

Series CFE, BCFE, CFE-CR, SDCFE, SDMCFE, CFDE, MCFE, MCFDE, PCFE, FCFE, VCFE

Además de los detalles de montaje mencionados anteriormente, debe tenerse en cuenta lo siguiente para el montaje apropiado de seguidores con vástago con la opción de buje excéntrico.

- El diámetro del buje excéntrico debe tener un espacio libre de 0,001" a 0,005" en el orificio de la carcasa. Consulte la tabla dimensional para obtener información sobre el diámetro específico del orificio de la carcasa.

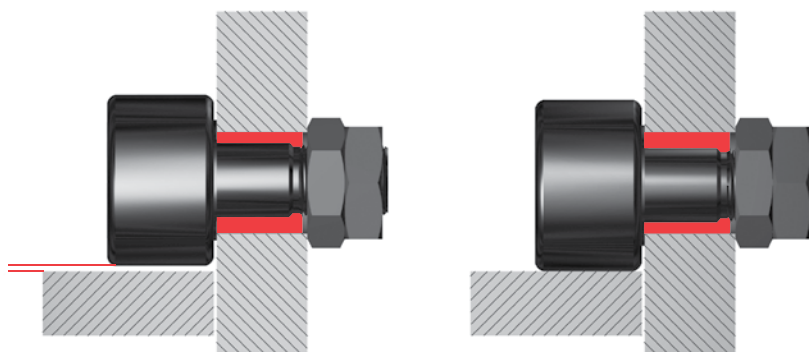

Sección de ingeniería de seguidores de levas (continuación)

- Para una sujeción adecuada de los extremos, el ancho de la carcasa debe tener 0,010" más que la longitud del buje.
- La tuerca de seguridad o arandela de seguridad y tuerca es suficiente para sujetar el rodamiento en la posición deseada para la mayoría de las aplicaciones.
- Cuando se requiera un medio más resistente para sujetar una posición determinada, el buje y el vástago pueden perforarse y sujetarse. El buje y el área expuesta del vástago son de acero no endurecido.
- La opción del orificio hexagonal permite un mejor agarre para el ajuste de seguridad.

Series PCF, FCF, VCF, SDCF, SDMCF

Estas series de seguidores de levas y canales de deslizamiento no cuentan con una superficie expuesta del vástago en el extremo del rodillo. Esa superficie está cubierta por un tapón metálico ensamblado en la superficie del anillo externo. Se recomienda un ajuste suelto del vástago en la carcasa, ya que de ese modo se requerirá una presión mínima para introducir el vástago en el orificio de la carcasa.

- El ajuste libre del orificio de la carcasa recomendado para estas series es de 0,0005" a 0,0025". Consulte la tabla dimensional para obtener información sobre el diámetro específico del orificio de la carcasa.
- Se incluye un orificio hexagonal en el extremo bridado del vástago a los fines de evitar que gire al ajustar la tuerca.
- Estas series no pueden ajustarse en un orificio ciego perforado y roscado.

Detalles de montaje - Seguidores de leva y canales de deslizamiento con horquilla Series CYR, CYR-CR, CYRD, MCRYR, MCRYD

El soporte de la placa de extremo es fundamental en el montaje de los canales de deslizamiento y los seguidores de leva de las series con horquilla. Si las placas de extremo no poseen un refuerzo apropiado, pueden desplazarse del anillo interno. El método de montaje preferido es el que ofrece una sujeción axial completa de las placas de extremo.

Si no es posible fijar las placas en el extremo, es esencial lograr un ajuste axial apretado en la horquilla en la que se monta el rodamiento a fin de impedir que las placas de extremo de los rodamientos se desplacen axialmente.

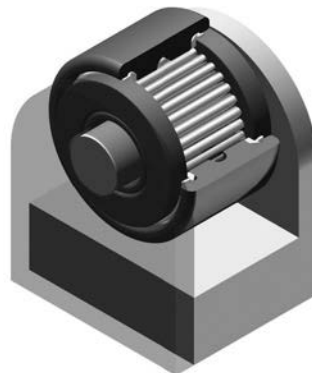

Sección de ingeniería de seguidores de levas (continuación)

A continuación, algunas pautas y detalles generales para instalar seguidores con horquillas.

1. **Inspeccionar la carcasa.**
 - Limpiar, eliminar rebabas y bordes filosos.
2. **Comprobar el tamaño del diámetro del eje.**
 - Seguir los ajustes de eje recomendados según la tabla a continuación. Consulte la tabla dimensional para obtener información sobre el diámetro y la tolerancia específica del eje.
3. **Introducir a presión el eje en el rodamiento dentro de la carcasa con horquilla.**
 - Para un rendimiento óptimo del rodamiento, montar el seguidor con el orificio de lubricación en la porción sin carga del anillo de rodadura.
 - Aplicar presión hacia el centro o por debajo de la superficie de la placa de extremo si se introduce a presión el rodamiento en el eje.
 - No aplicar presión contra la superficie del anillo externo.
 - Usar una prensa de husillo siempre que sea posible.
 - No martillar las superficies del rodamiento.

Selección de ajustes de eje - Series en pulgadas CYR, CYR-CR, CYRD

Carga	Sujeción de extremos	Ajuste	Condición del eje
Ligero	Sí	Empuje	No endurecido
Mediano	Sí	Empuje	Endurecido
Pesado	Sí	Accionamiento o presión	Endurecido
Ligero	No	Pulse	No endurecido
Mediano	No	Pulse	Endurecido
Pesado	No	Pulse	Endurecido

Selección de ajustes de eje - Series métricas MCYR, MCYRD

Carga	Sujeción de extremos	Ajuste	Condición del eje
Ligero	Sí	g6	No endurecido
Mediano	Sí	g6	Endurecido
Pesado	Sí	h6 o j6	Endurecido
Ligero	No	j6	No endurecido
Mediano	No	j6	Endurecido
Pesado	No	j6	Endurecido

Rodamientos de seguidores de levas y canales de deslizamiento especiales modificados

McGill ofrece algunas opciones para las series CF, CFH y MCF de rodamientos de seguidores de levas y canales de deslizamiento con una cantidad mínima de pedido y un plazo de entrega breve. Para conocer los precios y la información de entrega, comuníquese con el Servicio al Cliente llamando al 1-800-626-2120.

Orificios de lubricación axiales roscados

El orificio axial escariado estándar está roscado para alojar un accesorio de lubricación roscado. Esta opción es popular cuando se utilizan sistemas de lubricación automática.

Sección de ingeniería de seguidores de levas (continuación)

Especificaciones - Series en pulgadas

Tamaño de DE del rodamiento	Tamaño de la rosca
De 1/2 a 11/16	No disponible
De 3/4 a 1 3/8	1/4-28 UNF
De 1 1/2 a 4	1/8 NPT

Especificaciones - Series métricas

Tamaño de DE del rodamiento	Tamaño de la rosca
13	No disponible
De 16 a 26	M6 X 0,75
De 35 a 90	1/8 NPT

Orificios de lubricación axiales tapados

Las opciones incluyen extremos roscados, extremos bridados o ambos extremos del vástago. Por lo general, se incluyen los tapones sueltos en la caja. Si no se planea lubricar el rodamiento en servicio, tapar los orificios evita el ingreso de contaminantes. Los rodamientos que incluyen tapones instalados le ahorran tiempo al usuario y presentan un rodamiento listo para instalar.

Orificio hexagonal o ranura para destornillador en el extremo roscado del vástago

Por lo general, estas opciones se seleccionan cuando no puede accederse al extremo del rodillo del vástago durante la instalación.

Ranura de lubricación anular en el orificio radial del vástago

Esta opción permite la entrada de lubricante a través del orificio radial del vástago, para que la alineación del vástago y de los orificios de lubricación de la carcasa no sea crítica.

Tamaños de llaves hexagonales

Nº. de rodamiento básico	Tamaños de llaves hexagonales	Nº. de rodamiento básico	Tamaños de llaves hexagonales
1/2	1/8	1 7/8	5/16
9/16	1/8	2	7/16
5/8	1/8	2 1/4	7/16
11/16	1/8	2 1/2	1/2
3/4	3/16	2 3/4	1/2
7/8	3/16	3	3/4
1	1/4	3 1/4	3/4
1 1/8	1/4	3 1/2	3/4
1 1/4	1/4	4	3/4
1 3/8	1/4	5	7/8
1 1/2	5/16	6	1
1 5/8	5/16	7, 8, 9, 10	1 1/4
1 3/4	5/16	-	-